

**Kunmadaras Nagyközség Önkormányzatának
Polgármestere
Kunmadaras, Kossuth tér 1. 5321.**

ELŐTERJESZTÉS

Kunmadaras Nagyközség Önkormányzat Képviselő-testületének 2024. február 1-jei ülésére a köztemető fejlesztése tárgyában

Tisztelt Képviselő-testület!

Kunmadaras Nagyközség Önkormányzata Képviselő-testületének 291/2023.(XII.14.) számú határozatával elfogadott 2024. évi Munkaterve az áprilisi ülésre irányozta elő az önkormányzati tulajdonban lévő 179, 180, valamint 181-es hrsz-okon található köztemető bővítési lehetőségének vizsgálatát.

A temető bővítését, illetve a temetőn belül új parcellák kijelölését indokolja, hogy a jelenleg megnyitott parcellák néhány éven belül teljesen betelnek, ezért új temetési helyek kialakítása indokolt. Kiszelovics Ildikó településtervező ajánlásával felvettük a kapcsolatot Kollányiné Földi Hajnalka tájépítésszel, aki már több településen készített temetőbővítéssel, illetve új parcellák nyitásával kapcsolatos terveket.

A tervező hölgy a köztemetőt több alkalommal a helyszínen is megtekintette és a helyi adottságokhoz és jogszabályi előírásokhoz igazodva az előterjesztéshez csatolt melléklet szerint fogalmazott meg ajánlásokat az új parcellák kialakításához. A mellékelt dokumentum még csak az esetleges lehetőségeket vázolja fel, mely aszerint kerül továbbgondolásra, hogy a képviselő-testület milyen egyéb elképzeléseket szeretne a konkrét tervekben a későbbiekben látni. Annak érdekében, hogy a konkrét tervező munka elkezdődhessen, mindenképpen szükséges egy koncepció megfogalmazása a képviselő-testület részéről. A vélemények megismerése és egyeztetése érdekében a tájépítész hölgy a Községfejlesztési Bizottság szerdai ülésén és előre láthatólag a csütörtöki képviselő-testületi ülésen is részt fog venni.

Fentiek alapján kérem a Tisztelt Képviselő-testületet, hogy a köztemető fejlesztésére vonatkozó határozati javaslatot elfogadni szíveskedjen.

**.../2024.(II.01.) képviselő-testületi határozat
a kunmadarasi köztemető fejlesztése tárgyában**

Kunmadaras Nagyközség Önkormányzatának Képviselő-testülete egyetért a 179, 180, valamint 181. hrsz-on lévő köztemető – csatolt dokumentumban bemutatott – *A/B jelű* javaslat szerinti fejlesztési lehetőségével.

A képviselő-testület a köztemetőn belül az új parcellák kialakításával kapcsolatos konkrét tervek elkészítésével megbízza Kollányiné Földi Hajnalka tájépítészt a kölcsönösen megállapított megbízási díj ellenében.

Erről:

- 1./ Balogh Marianna polgármester
- 2./ dr. Vincze Anita jegyző
- 3./ Kollányiné Földi Hajnalka tájépítész
- 4./ Magyaré Varga Viktória csoportvezető
- 5./ Viktor Péter megbízott intézményvezető értesül.

Kunmadaras, 2024. január 26.

**Balogh Marianna
polgármester sk.**

KÜLZETLAP

KUNMADARAS TEMETŐ FEJLESZTÉSE

Kertépítészeti és környezetrendezési terv

179, 180, 181 hrsz.

Megrendelő:

**Kunmadaras Nagyközség Önkormányzata
5321 Kunmadaras Kossuth Lajos tér 1.**

Tervező:

**Tiszakert Bt
5350 Tiszafüred Húszöles út 157.**

TARTALOMJEGYZÉK

KUNMADARAS TEMETŐ FEJLESZTÉSE

Kertépítészeti, környezetrendezési terv

(179, 180, 181 hrsz.)

I. IRATJEGYZÉK

1. Külzetlap
2. Tartalomjegyzék
3. Tervezői nyilatkozat
4. Kertépítészeti műszaki leírás
5. Mellékletek

II. TERVJEGYZÉK

A változat	Kertépítészeti helyszínrajz	M 1:500
B változat	Kertépítészeti helyszínrajz	M 1:500

Tiszafüred, 2024. január 25.

TERVEZŐI NYILATKOZAT

KUNMADARAS TEMETŐ FEJLESZTÉSE

Kertépítészeti, környezetrendezési terv
(179, 180, 181 hrsz.)

Alulírott tervező kijelentem, hogy a tervezés során a 37/2007. (XII.13.) ÖTM számú, az építésügyi hatósági eljárásokról, valamint a telekalakítási és az építészeti-műszaki dokumentációk tartalmáról szóló rendelet előírásai szerint jártam el.

Az előírt szakági képesítéssel bírok és a tervezői névjegyzékben tervezői jogosultsággal rendelkezem.

Alulírott tervező nyilatkozom, hogy az általam tervezett kertépítészeti- műszaki megoldások nem térnek el a jogszabályokban meghatározottaktól, a nemzeti szabványtól és megfelelnek az általános érvényű és eseti előírásoknak.

Tiszafüred, 2024. január 25.



.....
Kollányiné Földi Hajnalka
tájépítész
TN: K-01-5242
Tiszafüred, Városkert utca 13.

KERTÉPÍTÉSZETI MŰSZAKI LEÍRÁS

KUNMADARAS TEMETŐ FEJLESZTÉSE Kertépítészeti, környezetrendezési tervjavaslat (179, 180, 181 hrsz.)

Előzmények

Kunmadaras Nagyközség Önkormányzata a jelenleg érvényben lévő településrendezési tervének megfelelően, kívánja a községi temető temetőterületen belüli fejlesztést, új temetkezési helyek kijelölésével, autós és gyalogos közlekedési területének bővítésével. A település vezetése megbízta a Tiszakert Bt.-t, hogy készítse el a temető fejlesztésének környezetrendezési javaslatait az ehhez kapcsolódó kertépítészeti kialakítást.

Meglévő állapot

A település temetőjét a Kunhegyesi út (34 számú főközlekedési út belterületen áthaladó szakasza) és a Tiszaszentimre felé vezető út (3219 jelű út) határolják (179, 180, 181 hrsz.). A Kunhegyesi út mentén a temetőterületen belül 179 hrsz leromlott állapotú kocsányos tölgy fásítás és 181 hrsz-ú ingatlanon füves terület található. Mindkét területre (a tulajdoni lapok alapján) vezetékjog került bejegyzésre a TIGÁZ-DSO Földgázelosztó Kft, valamint az OPUSZ-TITÁSZ Áramhálózati Zrt részéről. A jelenlegi temető a 180 helyrajzi számú területen található. A temető körbekerített, rendezett. Megközelíteni gépjárművel, gyalogosan burkolt felületen a Kunhegyesi útról, földúton a temetőt északról határoló földútról lehet. Parkolóterület 15 férőhelyes, ami kevésnek bizonyul temetések alkalmával. A ravatalozó kívülről felújított, fedett, nyitott ravatalozóterrel és betonjárda burkolattal megközelíthető.



A temető területe a Google térképen.

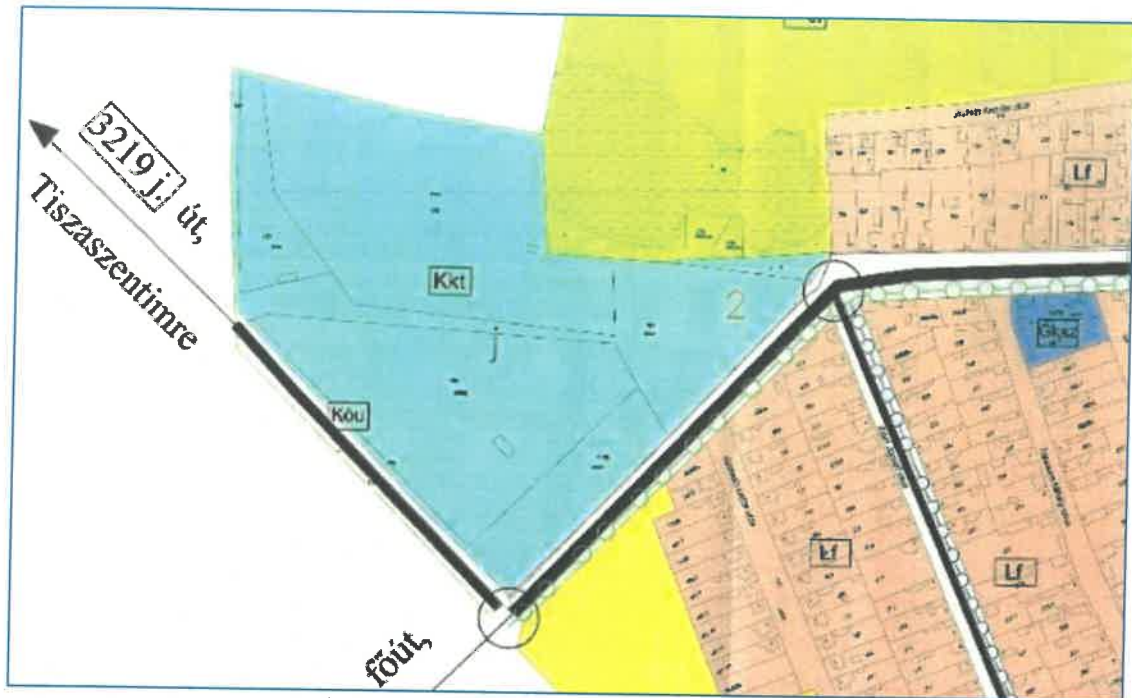

A temető terület a hatályos rendezési terv részletén.

A temető növényzete idősebb fasorból, magányos vadgesztenyefából) a ravatalozó mellett tujasorból, egy-két oszlopos örökzöldből (tuja, tiszafa) és a sírokon lévő elfekvő örökzöldekből áll.

A bővítésre javasolt területek jelenlegi állapotai:



A temető bejáratától jobbra eső terület



A temető jelenlegi kerítése és a parkoló mögötti fásított terület, valamint a bal oldali a ravatalozó előtti terület és területbővítésre javasolt a jelenlegi fásított terület (179 hrsz)



A 180 hrsz füves terület a jelenlegi temető sarkában a Tizsaszentimrére vezető út mentén.



A 181 hrsz füves terület a temető folytatásában a Kunhegyesi út mentén.

Kertépítészeti kialakítás

A temető fejlesztés javaslatának alapja a Kunmadaras Nagyközség Önkormányzata Képviselőtestületének 10/2022 (XII. 20.) számú önkormányzati rendelete a temetőkről és a temetkezésekről.

A temető fejlesztés a temetőként nyilvántartott 179 hrsz és a 181 hrsz-ú területeken tervezett ezért figyelembe vettük a területen áthaladó elektromos légvezetékek védőtávolságát.

Kiemelt szempont volt, hogy a területbővítés szorosan igazodjon a jelenlegi parcellakialakításhoz, kapcsolódjon a meglévő belső utakhoz. A javasolt sírhelyek és urnasírhelyek, urnasírboltok elrendezése illeszkedjen a jelenlegi környezethez, helyi temetkezési szokásokhoz.

A javasolt növényzet a termőhelyi adottságokhoz alkalmazkodó, többnyire örökzöld lombú cserjékből, oszlopos növekedésű őshonos tűlevelű örökzöldekből, oszlopos és gömbkoronás őshonos fák kertészeti fajaiból áll.

A temető bővítésére tett javaslatok során figyelembe vettük a közeljövőben megvalósuló a 34 számú főközlekedési út mellett a temető oldalán tervezett kerékpárút nyomvonalát is, ami nem érinti a javasolt temetőbővítési területeket.

A környezetrendezési javaslat tartalmazza:

- a temetkezési helyek számának növelését (díszsírhely, felnőtt egyes és kettős sírhely, családi sírhely, urnasírhely, urnasírbolt, urnafülke-kolumbárium) elhelyezését;
- a parkolóhely bővítését;
- belső utak kialakítását;
- tervezett növényzet elhelyezését;
- új kerítés létesítését;
- új hulladéklerakóhely kijelölését;
- két vízvételi lehetőség kialakítását;
- kerti padok elhelyezését.

A temetkezési helyek bővítése több területen lehetséges:

- a meglévő 180 hrsz területen belül a Tiszaszentimrei út és a temetőt északról határoló földút által határolt háromszög alakú területen
- a Kunhegyesi út felé a 179 hrsz-ú fásított területen és a
- a kunhegyesi út mentén a 181 hrsz-ú területen a jelenlegi temető mellett.

A terület bővítésére, fejlesztésére két variációt javasoltunk. A két javaslat a parkolók elhelyezéséből és a 179 hrsz-ú területen a különböző temetkezési helyek kialakításából tér el egymástól.

Mindkét javaslat esetében az új és a régi parcellákat összekötő gépjárművel is járható út a Kunhegyesi úttal párhuzamos, jelenlegi kerítés mellett található, illetve 181 hrsz-ú területre az északi kapun át a tervezett 7 számú és a meglévő 6/1 számú parcellát körbejárva torkollik a fent említett kerítés melletti útba. A temetőbővítési javaslat mindkét variációjában a 7 számú tervezett parcellába egyes és kettős sírhelyeket terveztünk négyszer két sorban zóldsávval elválasztva, a kerítés mentén lombos fákkal és cserjesor határolással pihenőpadok elhelyezésével.

A meglévő temető Tiszaszentimrei út mellett lévő északi sarkában az 1/5 parcellában egyes sírhelyek és urnasírhelyek kialakítását is javasoljuk a temetőbővítés megvalósulásáig.

Mindkét esetben a temető bővítés kisebb lépésekben, szükség szerint, ütemezve valósítható meg.

A jelű javaslat

A parkoló elhelyezése a ravatalozó felé haladva a bal oldalon található. A meglévő parkolóhellyel együtt 30 férőhelyre bővíthető. A parkoló a 3/1 parcella előtt javasolt. Átültetésre vagy kicserélésre kerül a meglévő 1,3 m széles fagyal sövény. Az urnasírhelyek és az urnasírboltok, az urnafalak a 2/0 tervezett parcellába vegyesen javasoltak. A dízsírhelyek a parkolótól elválasztó magas cserjesövény és a 3/1 parcellán áthaladó, a ravatalozóval szemben tervezett út közé kerülnek. A 4/0 és az 5/0 tervezett parcellákba egyes és kettős sírhelyeket javasolunk kialakítani. Ez utóbbi parcellák létesítése a jövőbeli ütemezéssel valósíthatók meg. Ez a javaslat merevebb, feszebb kialakítású, a lehető legtöbb sírhely kialakítását teszi lehetővé.

B jelű javaslat

A parkoló elhelyezése a ravatalozó felé haladva a jobb oldalon található. A meglévő parkolóhellyel együtt 36 férőhelyre bővíthető. A parkoló kialakításához nem kell a meglévő sövényt átültetni, kivágni. A parkoló területén a parkolást úgy kell biztosítani, hogy a jó egészségi állapotú, szép külalakú tölgyfák megmaradhassanak árnyékot adva. A parkoló körül nyírt fagyalsövény tervezett. A 3/0 parcellában földbe süllyesztett urnasírhelyek növelik a teret a ravatalozó épülete előtt, körben oszlopos elrendezésű urnasírboltok a meglévő sövény előtt több férőhelyes kisebb oszlopos urnafalak helyezhetők el. A dízsírhelyek a ravatalozótól idevezető út mellett a 2/0 urnasírhelyek urnasírboltok kapnak helyet. A 5/0 és az 5/5 tervezett parcellákba egyes és kettős sírhelyeket javasolunk kialakítani. Ez utóbbi parcellák létesítése is a jövőbeli ütemezéssel valósíthatók meg. A B jelű javaslat környezetbe illeszkedőbb, ligetesebb kialakítású.

A temetőben lévő sír és urnahelyek, rendezettségének kialakításához, a rendezettség megtartásához javasoljuk a sorok előre kijelölését, kialakítását (pl. gyalogút, elválasztó növényzet) a sorokon belül az egyes sírhelyek (típusától függően) helyének a rendeletben meghatározott, szabályos kijelölését.

Tereprendezés

A tervezési területek egyenletes sík területek. A földmunkák elsősorban a tervezett burkolatok építésénél (belső utak) keletkező földmennyiség helyben történő (az egyenlenségeket kiigazító) elterítéséből áll, valamint a kivágott fák gyökérzetének eltávolítását követő tereprendezés, és a tervezett cserjefoltok, cserjesávok, növénytelepítések, faültetések földmunkáit és a burkolatokhoz igazodó finomtereprendezést jelentik.

Burkolatépítési javaslat

A javasolt útvonal kialakításánál szempontunk volt, hogy a meglévő úthálózathoz kapcsolódó, a kialakítandó parcellákat egyszerűen megközelítő burkolt (aszfaltburkolat) felületű, illetve a parcellákat körbejárható bakhátasan kialakított zúzottkő felületű gépjármű közlekedésre is alkalmas szélességű utak (2,5m-3,0m) legyenek. A gyalogosforgalmú kisebb közlekedők betonelem burkolat, járólap, zúzottkő és gyepek felületűek.

Kertberendezési tárgyak

A kertberendezési tárgyak közül a beültetett fagyálló növényládák, növénytartó edények pihenőpadok a parcellákon belül, vízkifolyók, hulladéktárolók az utak mellett kerülhetnek elhelyezésre.

Növényalkalmazás

A növények kiválasztásánál szempontunk volt, hogy a termőhelyi adottságokhoz igazodó, egyszerűen beszerezhető és kevés fenntartást igénylő növények kerüljenek a temetőkertbe. A kerítés mentén örökzöld, illetve lombját hosszú ideig megtartó cserjék, a sírhelyek sorait és urnasír-sorokat elválasztó sövényekbe vöröslombú, vagy virágzó, vagy örökzöld alacsony (0,8-1,2 m alatti) cserjék, valamint oszlopos örökzöldek, a növényládákba kisebb termetű, színeslombú, dúsan virágzó szárazságtűrő növények, évelők javasoltak. Az utak melletti és a parcellákat határoló lombos fák és örökzöldek közül az őshonos fajok közül az oszlopos és gömbkoronájú fajtákat javasoljuk. Az új kerítésre futtatva a bővítésre javasolt területen a sok helyen megtalálható borostyán is felhasználható. A közlekedési utak felől a megmaradó fásítást kiegészítő magas fasor ültetése javasolt a temetőkert új kerítése mentén. A bővítéssel érintett területeken a meglévő egészséges, jó állapotú, szép habitusú növényzet, fák megtartása is javasolt. (B variációnál a sövény melletti tölgyfák, a 6-os parcella mellett a meglévő kerítés mentén lévő tölgyfák, a Kunhegyesi úthoz közeli tölgyfák)

A fák kivágásánál, a 346/2008. (XII.30.) Kormányrendelet a Fás szárú növények védelméről (invazív fajok felsorolásával) és a közterületen lévő fás szárú növények kivágása és pótlása, valamint az erdészeti őshonos növényfelhasználást javasló 153/2009. (XI. 13.) FVM rendelet szerint kell eljárni. Közparkok, intézménykertek fásításánál az MSZ 12172 Magyar szabvány érvényes.

Javasolt növények jegyzéke:

sor-szám	Latin név	Magyar név	darab-szám
FÁK, ÖRÖKZÖLDEK:			
1	Crataegus Paul's Scarlett	pirosvirágú galagonya	
2	Fraxinus ornus Mecsek	gömbkőris	
3	Prunus fruticosa Globosa	gömb csepleszmegegy	
4	Prunus cerasifera Woodi	termés nélküli vérszilva	
5	Carpinus betulus Fastigiata	oszlopos gyertyán	

6	Acer platanoides Columnare	oszlopos juhar	
7	Taxus baccata Fastigiata	oszlopos tiszafa	
8	Acer platanoides	korai juhar	
9	Fraxinus angustifolia Raywood	keskenylevelű kőris	
10	Juniperus communis Hibernica	oszlopos boróka	
Fák összesen:			
CSERJÉK			
1	Photinia fraserii Red Robin	korallberkenye	
2	Prunus laurocerasus Novita	babérmeggy	
3	Prunus laurocerasus Etna	babérmeggy	
4	Spiraea cinerea Snowmound	gyöngyvessző cserje	
5	Lonicera nitida Elegant	örökzöld törpelonc	
6	Ligustrum vulgare	fagyal	
7	Euonymus fort. Emerald'n Gold	sárgatarka törpe kecskerágó	
8	Mahonia angustifolia	kerti mahónia	
9	Berberis thunbergii Atropurpurea	vöröslevelű sóskaborbolya	
10	Lavandula angustifolia Hidcote	levendula	
11	Spiraea japonica Little Princess	törpe japán gyöngyvessző	
12	Symphoricarpos chenaultii Hanckok	piros hóbogó	
Cserjék összesen:			
(Gyepptőlásra) ALACSONY ÉS TALAJTAKARÓ CSERJÉK			
1	Cotoneaster dammeri	kúszó madárbirs	
2	Vinca minor	kis télizöld meténg	
3	Euonymus fortunei Coloratus	Kúszó tarkalevelű kecskerágó	
Talajtakaró cserjék összesen:			

Akadálymentesítés biztosítása

Az akadálymentes közlekedését biztosítja a temető kert bővítése során tervezett a szilárd felületű út-és járdaburkolat. A javasolt parcellákat a beavatkozási területet határoló nagyobb utakon a mozgáskorlátozottak és babakocsival közlekedők is zavartalanul megközelíthetik. Az elhelyezett kertberendezési tárgyak (növényládák, hulladékgyűjtők) tartósan felületkezeltek, balesetmentes kialakításúak.

Környezetvédelmi javaslat

A környezet megóvása érdekében be kell tartani az idevonatkozó előírásokat. A temető kert bővítése során meg kell óvni a meglévő természetes és épített környezet értékeit. Az építési környezetet nem veszélyeztető, a környezeti károkat kizáró módon, szakszerűen és rendezetten kell végezni a kivitelezést. A keletkező kertészeti göngyölegeket (műanyagcserép, műanyag zsák, drótháló, levágott növényi részek stb.) szelektív módon, a legrövidebb időn belül az önkormányzat által engedélyezett lerakóhelyre kell szállítani. A veszélyes hulladékokat, környezetkárosítást kizáró módon az előírt helyre kell szállítani.

Munkavédelmi előírások, javaslatok

A megvalósulás során betartandók az érvényben lévő műszaki és hatósági előírások. Különös gondot kell fordítani a balesetvédelmi előírások betartására. (1993. évi XCIII. törvény előírásai.) Általánosságban az MSZ 04. 900-1989 Munkavédelmi szabványsorozatban előírtak az irányadók, de ezen belül is az Építőipari munkák általános biztonságtechnikai követelményei (30/1994.(XI. 8 IKM rendet) betartandók. Fokozott körültekintéssel kell eljárni a fakivágások során, földmunkavégzéskor és a tovább nevelt fák ültetéskor. Fakivágást arra jogosult, megfelelő végzettségű és engedéllyel rendelkező vállalkozó végezheti. A fagyökerek eltávolítását és a későbbi kivitelezést csak felelős műszaki vezető irányításával lehet végezni. Az elektromos üzemű gépeket, szerszámokat csak az érvényben lévő biztonságtechnikai előírások betartásával lehet működtetni.

A temetőkert bővítési javaslat készítésénél figyelembe vettük, hogy a kivitelezéssel megbízott személyzet megfelelő szakképzettséggel rendelkezik, valamint az időszakos balesetvédelmi oktatásban részt vett. A munkahely munkavédelmi felszereléseinek folyamatos üzemképes állapotának biztosításáról a jövőbeni kivitelező illetékes munkavédelmi felelőse köteles gondoskodni. Ugyancsak a munkavédelmi felelős köteles megoldani a dolgozók munkavédelmi oktatását. A munkavégzés során kötelező használni az egyéni védőfelszereléseket, védőszemüveget, védőkesztyűt, védősisak stb.

Tiszafüred, 2024. január 25.



.....
Kollányiné Földi Hajnalka tájépitész
TN: K-01-5242

MELLÉKLETEK

KUNMADARAS TEMETŐ FEJLESZTÉSE Kertépítészeti, környezetrendezési terv (179, 180, 181 hrsz.)

Urnasírhely kialakítás lehetséges, javasolt típusai formái:



Kiemelt, ferde kőlap felirattal



Teljesen földbe süllyesztve vízszintesen elhelyezett kőlappal fedett, illetve csak a fejkő függőleges, az urnasír csak minimálisan emelkedik ki a környezetéből.



Hagyományos, kiemelkedő urnasírhelyek.

Környezetükbe belesimuló urnasírhelyek:



Alacsony növényzettel elválasztott urnasírhely sor



burkolt felületbe elhelyezett urnasírok és az előre kijelölt urnasírhelyek.

Urnasírbolt típusok és elhelyezésükre javaslat:



Változatosan az út mellett elhelyezett urnasírboltok, szabályos elrendezésű burkolaton elhelyezett urnasírboltok.



Urnafal kialakítás lehetőségei:

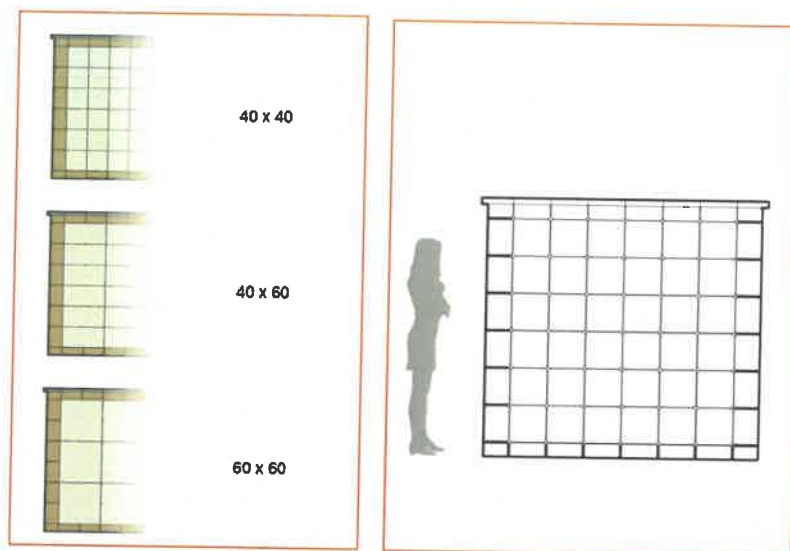

Javasolt többférőhelyes, oszlopos elrendezésű urnafülkék és kolumbáriumok típusai:



Csoportosan: íves és négyzethálós elrendezésű kolumbáriumok, urnafülke tartó építmények





Nem hagyományos megjelenésű urnatartó oszlopok



Példák a sírhelyek, sírhelysorok elválasztására növényzettel:



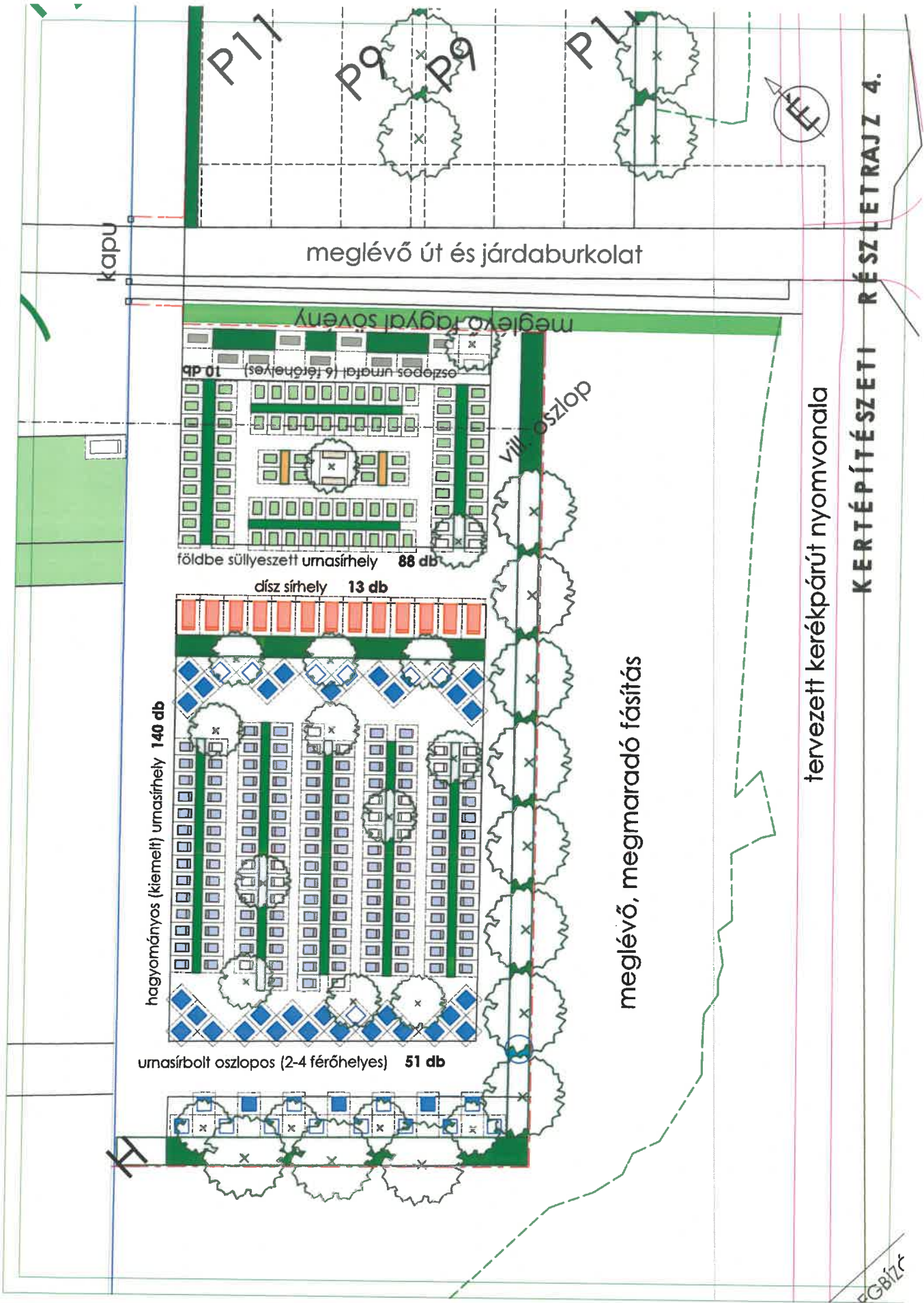

tervezett kerékpárút nyomvonala

KERTÉPÍTÉSZETI RÉSZLETRAJZ 4.

GB/zt

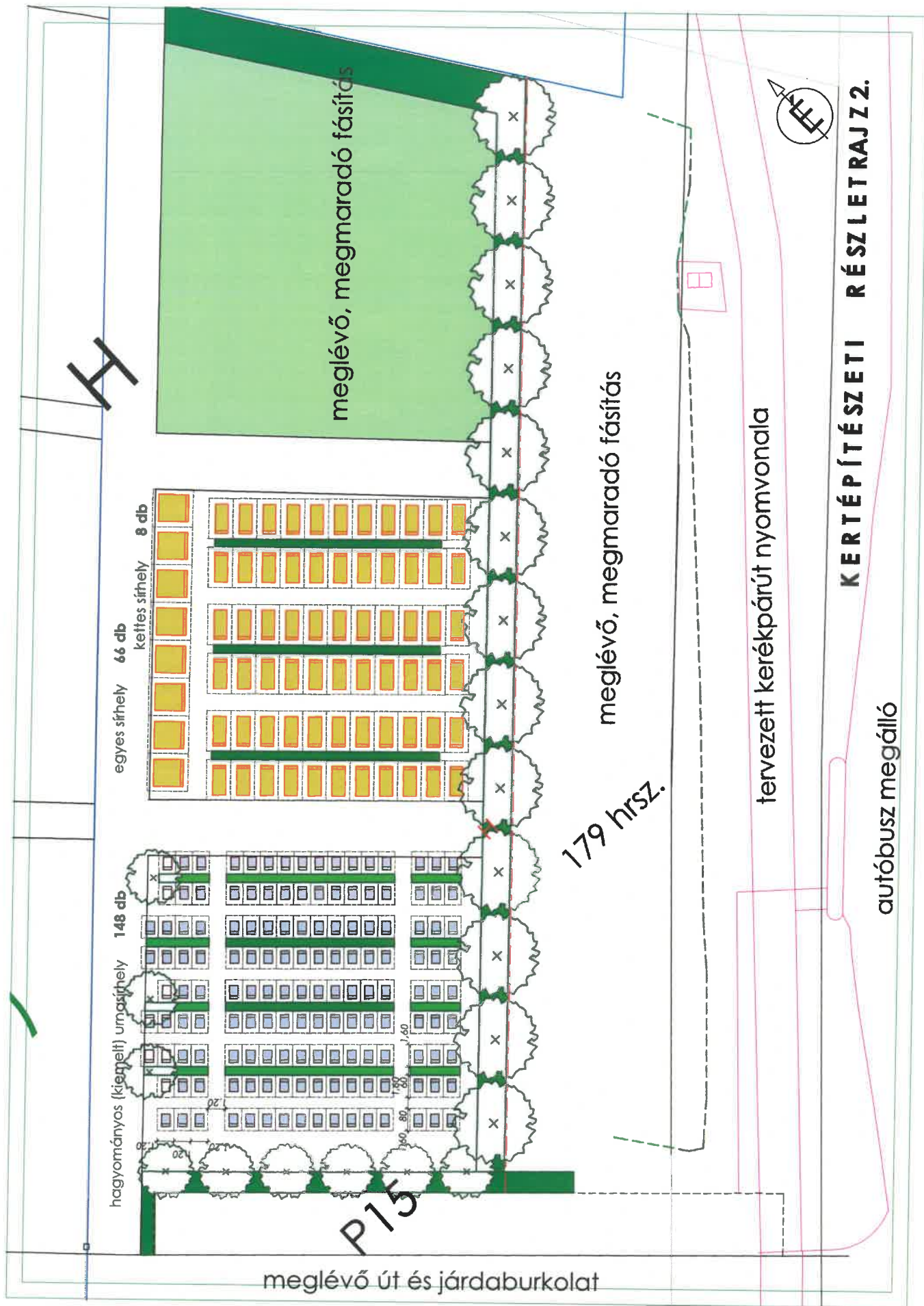

A

hagyományos (kiegészítő) urnasíthely 148 db

egyes síthely 66 db

kettes síthely 8 db

meglévő, megmaradó fásítás

meglévő, megmaradó fásítás

179 hrsz.

tervezett kerékpárút nyomvonala

autóbusz megálló

meglévő út és járdaburkolat

P15



KERTÉPÍTÉSZETI RÉSZLETRAJZ 2.

MŰSZAKI LEÍRÁS

Kunmadaras, Temető parkolóhoz útépitési munkáinak engedélyezési tervéhez

1./ Előzmények

Kunmadaras, Nagyközség Önkormányzat (5321 Kunmadaras, Kossuth tér 1.) megbízásából a Temető melletti terület út burkolat nélküli szakaszát szilárd burkolatúvá kell megtervezni ezen terület fejlesztése céljából.

2./ Az út műszaki leírása

a.) A tervezési munka leírása, tervezési paraméterek, a tervezői döntések indoklása

A létesítmény megnevezése helye: Kunmadaras, Temető Hrsz. 181.

A tervezési feladatként megjelölt munka magába foglalja a tárgyi út szilárd útburkolatúvá történő kiépítés megtervezését. A tervezési paraméterek kiválasztásánál a meglévő helyi adottságok mellett az ajánlott, de a helyi közutak építése során kötelező alkalmazásra rendelt ÚT 2-1.503. Útügyi Műszaki előírásban foglaltakat is figyelembe vettük.

b.) Az út osztályba sorolása, az útszakasz leírása, a területrendezési és településrendezési tervekkel, a helyi építési szabályzattal való összhang, illetve az azokkal történő megfelelés igazolása.

Az út kiépítése után is az önkormányzati törzsvagyonhoz tartozó lakó út kategóriában marad. Az önkormányzat területrendezési és településrendezési terveivel összhangban mindig is így volt figyelembe véve. A helyi építési szabályzattal összhangban van. Az út 4-5 méter szélességben kerül kialakításra, csatlakozva a meglévő 34-es számú országos közúthoz.

c.) A vízszintes és magassági vonalvezetés jellemző adatai és indoklása, keresztmetszeti elrendezés.

Az út kezdőszelvénye (0+000 km sz.) csatlakozva a 34 sz. út burkolatszéléhez. Az út végszelvénye (0+233 km sz.) csatlakozva a 34 sz. út burkolatszéléhez. A magassági vonalvezetés a már kialakult terepvonalat követi, a legnagyobb emelkedés illetve esés 1,41%.

Magasságilag a meglévő terepadottságokhoz, és a csatlakozó burkolatszintekhez igazodva alakítottuk ki a hossz-szelvényt.

A keresztmetszeti elrendezést a mintakeresztszelvényben, valamint az úthoz kapcsolódó keresztszelvényekben adtuk meg.

A burkolat 4-5 m széles, 2,5 %-os kétoldali oldaleséssel. Az aszfaltburkolat mellé 5,0 %-os oldalesésű és 1,0-1,0 m széles földpadkát kell kialakítani és utána a földterületet rendezni kell a meglévő csapadékvíz elvezető árokig.

A meglévő, illetve a tervezett terep-pályaszintet a hossz-szelvények, valamint a keresztszelvények tartalmazzák.

d.) Pályaszerkezetek:

A tervezett pályaszerkezet:

6,0 cm AC-11 jelű aszfalt kopóréteg
40 cm szórt útalap (zúzott beton, 5 cm mart aszfalt kiékeléssel)
15 cm homokos-kavics ágyazat.

e.) Közúti csomópontok, párhuzamos utak, kapubejárók, útcsatlakozások, szervízutak.

A tervezett út a 34 sz. útra csatlakozik jobb oldalon 12 m-es ívsugárral 4,0-5,0 m széles burkolattal.

Az út csatlakozásoknál 8,0-12,0 m sugarú ívek lettek tervezve.

f.) Műtárgyak:

A tervezett útépítéssel meglévő műtárgyat nem érintünk, új pedig nem fog épülni.

g.) Környezetvédelem:

A tervezett út a közlekedés céljára biztosított területen húzódik. A tervezett út nem halad vízáadó rétegek, vízvételi helyek közelében. A szilárd burkolat kiépítése esetén az okozott levegőszennyezés a kiépítés előttihez képest csökkenő mértékben lesz kimutatható.

g.b.c.b) Kommunális hulladék:

Az építkezés során kevert települési hulladék keletkezik (EWC 20 03 01). A települési hulladékot ideiglenesen kihelyezett hulladékgyűjtő edényekben kell gyűjteni, melyeket a munkanap végén üríteni kell, a hulladékot pedig a helyi hulladéklerakó telepre kell szállítani.

g.b.c.c) Munkagépek üzemeléséből keletkező hulladék:

A munkagépek üzemeléséből az építési területen hulladék nem keletkezhet. A munkagépek javítását, karbantartását a vállalkozónak, vagy alvállalkozójának minden esetben telephelyén, ill. a javítás körülményeit biztosító szervízben kell végeznie, végeztetnie.

g.b.d) Zajhatás:

Az építés ideje alatt a munkagépek okozta zajhatás időszakosan igénybevételt jelent a környezetre. A kivitelezőnek a 8/2002. (III.22.) KöM-EüM. rendelet 2. sz. mellékletébe előírt zajterhelési határértékeket be kell tartania, vagy e rendelet 2. §. szerinti határérték túllépési engedélyt kérhet a környezetvédelmi hatóságtól.

A környező lakóterületre tekintettel a kivitelező a zajkeltő eszközök használatát a lakosságot legkevésbé zavaró időszakban délelőtti, ill. kora délutáni időszakra korlátozza. Törekedni kell a kivitelezőnek az alacsonyabb hangnyomásszintű gépek alkalmazására.

g.b.e) Rezgés hatás:

A kivitelezési munkák során rezgéssel mint hatással a mű tömörítésénél kell számolni.

A tömörítő eszközt úgy kell megválasztani, illetve beállítani (teljesítmény, vibrációs beállítás, rövid-, kis amplitúdójú vibráció alkalmazása, vibrációs tömörítés részbeni kiváltása súlydominanciájú tömörítéssel), hogy az a környező épületekben károsodást ne okozzon. A későbbi esetleges kártérítési igényeket megelőzendő javasolt előzetes állapotfelmérés a környező épületekről.

Rezgések okozta környezeti terhelés csökkentése:

- gyenge vibrációs beállítás a gépeknél
- rövid és kis amplitúdójú vibráció beállítása
- a vibrációs tömörítés részbeni kiváltása, súlydominanciájú tömörítéssel.

g.b.f) Légszennyezés:

A munkavégzés során a gépek által kibocsátott káros anyagok összetétele teljesen hasonló a közlekedési eredetű emisszióhoz (nitrogén-dioxidot, kormot, kéndioxidot, széndioxidot, és kénhidrogént tartalmaz). Itt is ezen hatások a kisebb kibocsátási paraméterű korszerű gépek alkalmazásával, megfelelő beállításokkal csökkenthetők.

Porhatás: A kivitelezés biztosan a határértéket meghaladó por szennyeződéssel jár együtt, különösen a földmunkák végzésének ideje alatt. A por terhelés gyorsan ülepedő, csökkentése kíméletes munkavégzéssel érhető el, esetleges időszakos permetezéses vízkijuttatással

Összefoglalásul elmondhatjuk, hogy a kivitelezési munkák káros hatásai a munka megfelelő előkészítésével és megszervezésével határértékeken belül tarthatók, és ezek a hatások a környezetet csak ideiglenesen (kb. 1 hónap) terhelik.

g.c) A megvalósult létesítmény üzemeltetéséből adódó környezeti hatások:

A burkolt út kiépítése miatt a létesítmény üzemeltetéséből adódó környezeti hatások a jelenlegi környezeti állapotot negatív irányban nem befolyásolják.

g.d) A beruházás elmaradásának környezeti következményei:

Abban az esetben, ha a tervezett létesítmény nem épül meg, akkor a jelenlegi állapot fog konzerválódni, amely környezeti szempontból kedvezőtlenebb.

A burkolt út egyértelműen csökkenti a porszennyezést, a jelenlegi burkolatlan állapothoz képest. A burkolt úton közlekedő járművek által kibocsátott káros anyag a várhatóan nagyobb forgalom ellenére sem lesz feltehetően több, mivel a forgalom felgyorsul, a kibocsátás ideje az érintett szakaszon rövidebb lesz, és az optimálisabb közlekedési feltételeknek köszönhetően az emisszió kisebb koncentrációjú lesz.

j.) Vízvezetés, csatornázás:

Az út csapadékvíz elvezetése jelenleg is megoldott, a meglévő csapadékvíz elvezető árokkal, ezért ezen csak annyi változást terveztünk, hogy az 59 m Ø300-as áteresszel az út melletti árokból elvezetjük a vizet az amúgy is erre a célra kialakított területre. A meglévő árokban a lefolyást biztosítani kell.

k.) Vasúti és egyéb pályákkal, vezetékekkel való keresztezések.

Az utat vasút, egyéb pályák és vezetékek nem keresztezik.

l.) Az érintett közművek és azok egymáshoz viszonyított elhelyezkedése, szakhatósági egyeztetése.

A helyszínrajzon feltüntetett helyeken a közműkezelőkkel leegyeztetett közművek vannak. A közművek környezetében a munkákat különös odafigyeléssel, gondossággal kell végezni.

A közmű-üzemeltetők nyilatkozatait szigorúan be kell tartani. A közművek egyeztetését a megrendelő végzi el.

m.) Világítás:

Nincs.

n.) Úttartozékok:

A közúti jelzőtáblákat, csak szabványos kivitelben lehet alkalmazni és elhelyezni minden csatlakozó út, illetve sárrázó ad elsőbbséget.

o.) Az úttal kapcsolatos egyéb építmények (autóbuszmegállók, leálló, pihenőhelyek, üzemanyagtöltő állomások, vendéglátóipari építmények, útfenntartási telepek).

Egyéb építmények nincsenek, az út kategóriájára való tekintettel pedig újak telepítése nem indokolt.

p.) Idegen területek

Az építés során idegen területet nem érintünk, az út területe az Önkormányzat tulajdonában van.

q.) Érintett épületek és egyéb építmények:

Épületek és egyéb építmények nem érintettek, viszont az engedélyezési eljárás során a közvetlenül szomszédos ingatlantulajdonosokat ki kell értesíteni.

r.) Építés alatti és utáni forgalmi rend:

Az építés alatti átmenő forgalmat ki kell tiltani. A forgalom korlátozás alapján csak a helyi forgalom engedhető meg megfelelő táblák kihelyezésével, vagy kézi forgalomirányítás mellett. Időhatárok közötti szakaszos teljes útlezárást is megfelelő KRESZ táblák kihelyezésével kell jelezni. Az építés utáni forgalom a végleges KRESZ táblák kihelyezése szerint bonyolódik, minden csatlakozó út, illetve sárrázó ad elsőbbséget. Kezelője továbbra is az Önkormányzat lesz.

3./Tervezett útépítés, kivitelezés:

A kivitelezési munkákat, csak érvényes építési engedély alapján szabad elkezdni.

Közműkereszteзések: A kivitelezés előtt a közműveket fel kell tární. Az út alatt a meglévő közműveket a helyszínrajzon bejelölt helyeken keresztezi. A munkaterület átadás átvételi eljárásra a közművek tulajdonosait meg kell hívni.

A tervben feltüntetett, illetve további ismeretlen közművek keresztezése esetén – a közmű ideiglenes bevédése mellett – a kiviteli munka csak a közmű tulajdonosának jelenlétében történhet.

A munkálatok megkezdését és befejezését a Kunmadarasi Önkormányzathoz be kell jelenteni, az alábbi adatok egyidejű közlésével:

- kivitelező vállalt neve
- munkavégzés időpontja
- munkavégzés időtartama
- naponkénti munka végzés ideje
- felelős építésvezető neve és lakcíme

4./ Beszállítási útvonal:

A beszállításokat, valamint felvonulást megelőzően mindenképpen szükséges állapot felmérés az önkormányzati kezelésű burkolt utacról, melyeket a kivitelezés megkezdése előtt a kivitelezőnek be kell mutatni a megrendelőnek. Amennyiben a beszállítás a meglévő burkolatok tönkremenetelét okozzák, a vállalkozó a vállalkozói díjának terhére köteles az utakat rendbe rakni.

5./ Engedélyek:

A tervezett útépités engedélyköteles, az engedélyt az építetőnek kell megkérni. A közlekedési hatósági engedély iránti kérelmet írásban kell előterjeszteni, csatolva a 15/2000. (XI.16.) KöViM rendelet 12. §. alatt kötelezően előírt mellékleteket.

6./ Munkavédelem:

A forgalomtechnikai kialakítás, valamint a tervezett vízszintes és magassági vonalvezetési jellemzők a biztonságos közlekedést teszik lehetővé.

Az építés alatti forgalomszabályozással kapcsolatban felhívjuk a beruházó és a kivitelező figyelmét, hogy a munkálatok során a KRESZ vonatkozó, a 3/2001. (I.31.) KöViM r. és az ÚT 2-119. sz. Útügyi Műszaki Előírásban foglaltakat tartsa ill. tartassa be. Betartandók továbbá a jelzőtáblákra, a munkavédelemre (XLVIII/1993. sz.), tűzvédelemre és környezetvédelemre vonatkozó hatályos előírások és jogszabályok.

KARCAG, 2011. szeptember 05.

Kurucz István
tervező

Vass Árpád
felelős tervező
KÉ-T 04-411-2006

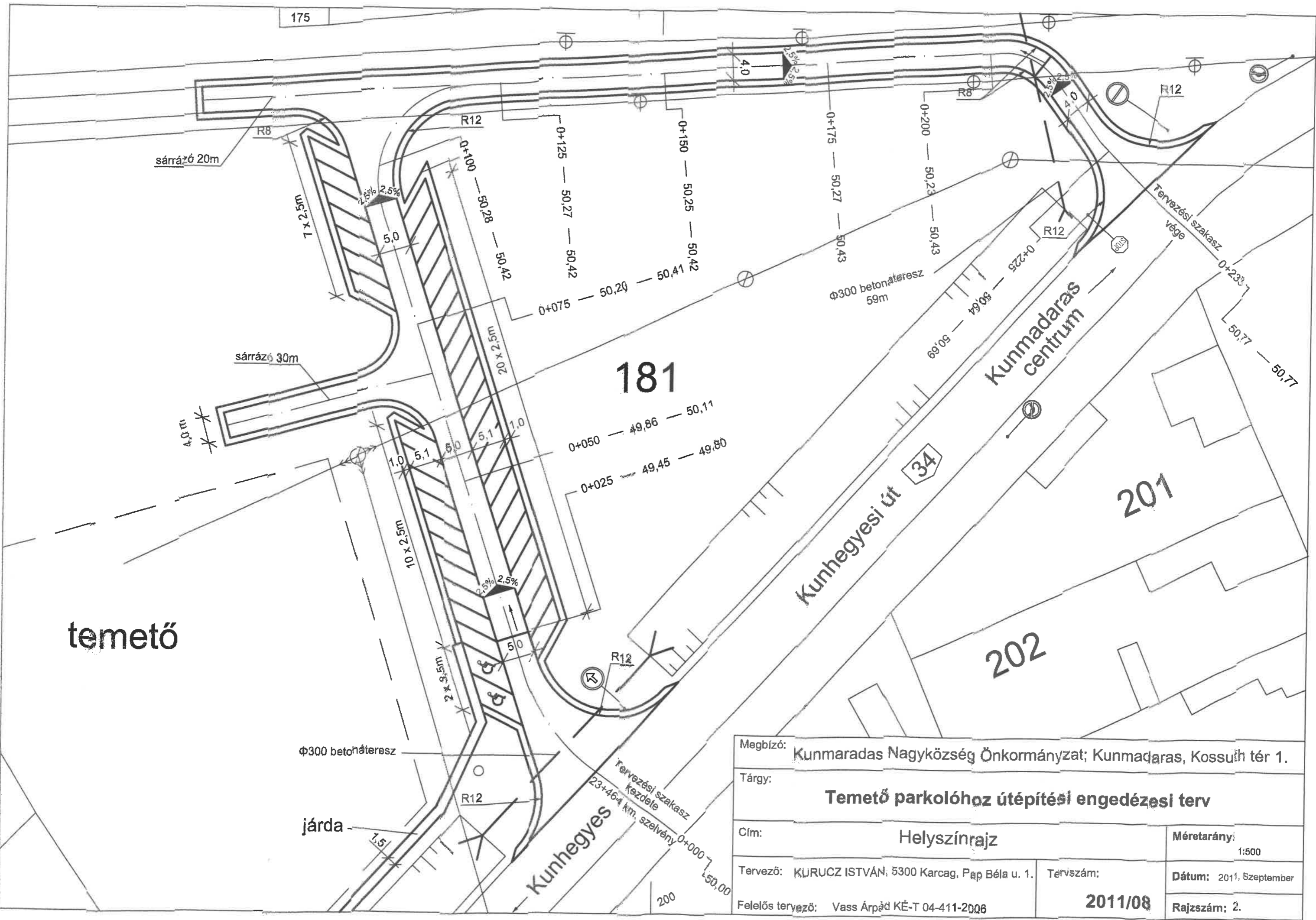

Megbízó:	Kunmaradas Nagyközség Önkormányzat; Kunmadaras, Kossuth tér 1.		
Tárgy:	Temető parkolóhoz útéptézési engedézési terv		
Cím:	Helyszínrajz		Méretarány: 1:500
Tervező:	KURUCZ ISTVÁN; 5300 Karcag, Pap Béla u. 1.	Tervszám:	Dátum: 2011, Szeptember
Felelős tervező:	Vass Árpád KÉ-T 04-411-2006	2011/08	Rajzszám: 2.

**Kunmadaras Nagyközség Önkormányzatának
Polgármestere
Kunmadaras, Kossuth tér 1.**

Készítette: Magyarné Varga Viktória

E l ő t e r j e s z t é s

Kunmadaras Nagyközség Önkormányzat Képviselő-testületének 2024. február 1-jei döntéséhez a 2024. évi költségvetési rendelet-tervezet tárgyában

Tisztelt Képviselő Testület!

Az Országgyűlés 2023. július 7-i ülésnapján elfogadta és kihirdette Magyarország 2024. évi központi költségvetéséről szóló 2023. évi LV. törvényt (továbbiakban: költségvetési törvény). Az önkormányzatok általános működtetésének és ágazati feladatainak támogatására igényelhető fajlagos támogatási összegek jóváhagyásra kerültek. Az önkormányzatok központi finanszírozása továbbra is alapvetően az önkormányzati feladatellátáshoz igazodó, feladatalapú támogatási rendszerben történik.

Az eddigiekhez képest lényeges változás, hogy nagyobb mértékben, a helyi Képviselő-testület döntése és költségvetési felelőssége alapján történhet a rászorulóknak támogatása, az ellátási formák, illetve azok feltételeinek meghatározása. A pénzügyi fedezet megteremtése saját bevételi lehetőségekből, a költségvetés mozgásterének csökkenése mellett történhet.

Az éves költségvetésben a Képviselő-testület az adott költségvetési évre vonatkozóan meghatározza a gazdálkodással kapcsolatos teendőket, a szükséges előirányzat-kereteket.

A költségvetést költségvetési rendeletben kell megállapítani.

A 2024. évi költségvetési rendelet előkészítéséhez, elfogadásához, megalkotásához, a legfontosabb előírásokat a következő jogszabályok tartalmazzák:

- Magyarország 2024. évi központi költségvetéséről szóló 2023. évi LV. törvény
- Magyarország helyi önkormányzatairól szóló 2011. évi CLXXXIX. törvény (továbbiakban: Möt.),
- A nemzeti vagyonról szóló 2011. évi CXCVI. törvény,
- Magyarország gazdasági stabilitásáról szóló 2011. évi CXCV. törvény,
- Az államháztartásról szóló 2011. évi CXCV. törvény (továbbiakban: Áht.),
- Az államháztartásról szóló törvény végrehajtásáról szóló 368/2011.(XII.31.) Korm. rendelet (továbbiakban: Ávr.)

Az Áht. 24. § (3) bekezdése értelmében a jegyző által előkészített költségvetési rendelet-tervezetet a polgármester a központi költségvetésről szóló törvény hatályba lépését követő negyvenötödik napig nyújtja be (február 15-ig) a Képviselő-testületnek.

Az Ávr. 27. § (2) bekezdése szerint a polgármester a Képviselő-testület elé terjeszti a bizottságok által megtárgyalt rendelet-tervezetet, melyhez csatolja a pénzügyi bizottság írásos véleményét.

A költségvetési rendelet-tervezet vonatkozásában az Áht. 23. § (2) az Ávr. 24. § (1)-(2) bekezdése rögzíti, hogy elkülönítetten kell kezelni a helyi önkormányzat, valamint a helyi önkormányzat által irányított költségvetési szervek - ide értve az önkormányzati hivatalt is - bevételi és kiadási előirányzatait.

A Mötv. 111. § (4) bekezdésében és az Áht. 23.§ (4) bekezdésében foglalt rendelkezések értelmében a költségvetési rendeletben külső finanszírozású működési célú költségvetési hiány nem tervezhető.

A Mötv. 117-118. §-ai rendelkeznek a helyi önkormányzatok feladatfinanszírozási rendszeréről. Az Országgyűlés a feladatfinanszírozási rendszer keretében, a központi költségvetésről szóló törvényben meghatározott módon támogatást biztosít, a feladatot meghatározó jogszabályban megjelölt közszolgáltatási szintnek megfelelően a kötelezően ellátandó feladatokhoz oly módon, hogy a feladatfinanszírozási rendszernek biztosítania kell a helyi önkormányzatok bevételi érdekeltiségének fenntartását.

Az előzőekben felsorolt jogszabályoknak megfelelően, továbbá a Képviselő-testület költségvetést érintő rendeleteit, határozatait figyelembe véve készítettük el Kunmadaras Nagyközség Önkormányzatának 2024. évi költségvetési rendelet-tervezetét.

A költségvetés tartalmával kapcsolatban előírás, hogy a költségvetés tartalmazza a helyi önkormányzat költségvetési bevételi és kiadási előirányzatait, működési bevételeit és működési kiadásait, felhalmozási bevételeket és felhalmozási kiadásokat, kiemelt előirányzatokat, továbbá kötelező feladatokat, önként vállalt feladatokat államigazgatási feladatok szerinti bontásban. Mindezek vonatkoznak a helyi önkormányzat által irányított költségvetési szervekre is.

A Mötv.-ben meghatározott kötelező feladatok, valamint a Képviselő-testület által önként vállalt feladatok teljesítéséhez szükséges kiadások és az azokat biztosító bevételek előirányzatai vonatkozásában: az Önkormányzat önként vállalt feladatainak ellátása nem veszélyeztetheti a kötelező feladatainak ellátását.

Kunmadaras Nagyközség Önkormányzatának és intézményeinek 2024. évi költségvetési bevételi és kiadási előirányzatait a 1. sz melléklet tartalmazza.

Elkülönítetten kell kezelni a helyi önkormányzat, valamint a helyi önkormányzat által irányított költségvetési szervek - ide értve az önkormányzati hivatalt is - bevételi és kiadási előirányzatait.

A 2024. évi költségvetésre ható egyéb tényezők:

2023. novemberében elfogadásra került a kötelező legkisebb munkabér (minimálbér) és a garantált bérminimum megállapításáról szóló 508/2023. (XI. 20.) Korm. rendelet.

A teljes munkaidőben foglalkoztatott munkavállaló részére megállapított alaphér kötelező legkisebb összege (minimálbér) a teljes munkaidő teljesítése esetén 2023. december 1-jétől havibér alkalmazása esetén 266 800 forint.

A legalább középfokú iskolai végzettséget vagy középfokú szakképzettséget igénylő munkakörben foglalkoztatott munkavállaló részére alaphérként megállapított garantált bérminimum a teljes munkaidő teljesítése esetén 2023. december 1-jétől havibér alkalmazása esetén 326 000 forint.

A pedagógusok új életpályájáról szóló 2023. évi LII. törvény végrehajtásáról szóló 401/2023. (VIII. 30.) Korm. rendelet kiegészítése alapján a pedagógusok bére januártól átlagosan 32,2%-al, 2025. évtől további 21%-al emelkedik. A hátrányos helyzetű településeken dolgozó pedagógust a havi illetményének pótlék és egyes köznevelési feladatokért járó megbízási díj nélküli összege 20 százalékkal (esélyteremtési illetményrész) emelt összegű illetmény illeti meg.

A havi illetmény

Pedagógus I. esetén	538 000 Ft-tól 1 065 000 Ft-ig
Pedagógus II. esetén	555 000 Ft-tól 1 135 000 Ft-ig
Mesterpedagógus esetén	630 000 Ft-tól 1 365 000 Ft-ig
Kutatótanár esetén	750 000 Ft-tól 1 470 000 Ft-ig

terjedhet.

2024. március 1-től az egészségügyi szakdolgozók számára új, sávos fizetési rendszert vezet be, meghatározva az egyes kategóriákban a minimálisan és maximálisan fizethető bért.

	A	B	C	D	E	F	G	H	I	J
1	I. fizetési osztály		II. fizetési osztály		III. fizetési osztály		IV. fizetési osztály		V. fizetési osztály	
2	alap	kiemelt	alap	kiemelt	alap	kiemelt	alap	kiemelt	alap	kiemelt
3	304 000	377 000	381 600	465 000	410 000	498 000	506 000	610 000	530 000	635 000
	-	-	-	-	-	-	-	-	-	-
	469 000	529 000	561 000	644 000	684 000	770 000	930 000	1 100 000	1 142 000	1 400 000

A Kunmadarasi Közös Önkormányzati Hivatal esetében, tekintettel arra, hogy a 2024. évben illetményalap emelés nem történt, ezért munkáltatói jogkörben 2024. március 1-től személyi illetmény megállapítására kerülhet sor, átlag 10 %-os bérnövekmény tervezésével.

Az egyes ágazatoknál a 2024. évre realizált és várható béremelésekre tekintettel indokolt a béremeléssel nem érintett költségvetési intézményekben dolgozók és vezetők bérének felülvizsgálata.

A 2023. évben közbeszerzési eljárásban vett részt Önkormányzatunk villamosenergia, illetve földgázszolgáltatás tárgyában. A következő táblázat a változást mutatja:

	2023. év	2024. év	Változás
Villamos energia	178,96 Ft/kWh	81,41 Ft/kWh	45,5 %
Gázdíj	86 Ft/m ³	386,85 Ft/m ³	449,8 %

A táblázatból megállapítható, hogy Kunmadaras Nagyközség Önkormányzata és intézményei villamos energiát jóval kedvezőbb egységáron tudják a vételezni az előző évhez képest. A földgáz szolgáltatás egységára négyszeresére változott.

Az MVM Next Energiakereskedelmi Zrt.-vel kötött szerződés rögzíti, hogy alulszállításnak tekinti a felhasználó által igényelt földgáznál kevesebb fogyasztást. Ennek jogkövetkezményeként kötbér fizetési kötelezettség terheli Önkormányzatunkat. A kötbér alapja a leszállított és a maximum szerződött mennyiség közötti különbség 30%-a.

Bevételek

A bevételi főösszeg: 1.817.754.818 Ft (halmazódás nélkül: 1.161.120.438 Ft)

A 2024. évi költségvetési törvény alapján– a helyi önkormányzatok működéséhez és ágazati feladatainak ellátásához - a központi költségvetési kapcsolatokról származó támogatások:

- A **helyi önkormányzatok működésének általános támogatása**, Közös Önkormányzati Hivatal működésének támogatása az elismert hivatali létszám alapján a személyi és dologi kiadások elismert átlagos költségei figyelembevételével történik. Fajlagos összege 6.633.500,-Ft/fő, a Közös Hivatal finanszírozott köztisztviselői létszáma 18,26 fő.

Település-üzemeltetéshez kapcsolódó feladatellátás támogatása

- A **zöldterület-gazdálkodással kapcsolatos feladatok** ellátásának támogatása a települési önkormányzatokat a zöldterületek, és az azokhoz kapcsolódó építmények kialakításához és fenntartásához kapcsolódóan a belterület nagysága alapján illeti meg, mértéke 26.000 forint/hektár.
- A **közvilágítás fenntartásának támogatása** a települési önkormányzatokat a településen történő közvilágítás biztosításához kapcsolódóan illeti meg. A támogatás fajlagos összege Kunmadaras Nagyközség Önkormányzata esetében 335.000 Ft/km.
- A **köztemető fenntartással** kapcsolatos feladatok támogatása a települési önkormányzatokat a köztemető fenntartásával kapcsolatos feladataihoz kapcsolódóan illeti meg a 2022. évi beszámoló, illetve az érintett szakfeladatok alapján számított, egy négyzetméterre eső nettó működési kiadások figyelembe vételével. Összege 85 Ft/m².
- A **közutak fenntartásának támogatása** a települési önkormányzatokat a közutak fenntartásával kapcsolatos feladataihoz kapcsolódóan illeti meg, a belterületi utak hossza alapján, a 2020. évi országosan összesített önkormányzati beszámolóban szereplő, településkategóriánként számított nettó működési kiadások figyelembevételével. Kunmadaras Nagyközség Önkormányzata esetében a fajlagos összeg 245.000 Ft/km.
- **Egyéb önkormányzati feladatok támogatása** címén a számított összeg 14.800.800 Ft

Lakott külterülettel kapcsolatos feladatok támogatása címen a központi költségvetés támogatást biztosít a lakott külterülettel rendelkező települési önkormányzatoknak, melynek összege 48.450 Ft.

Nem közművel összegyűjtött háztartási szennyvíz ártalmatlanítása címén 100 Ft/m³ támogatás igényelhető (mértéke: 150.000 Ft), a hatóságilag kijelölt lerakóhelyen igazoltan elhelyezett szennyvíz mennyisége után illeti meg az önkormányzatokat.

A költségvetési törvény alapján a települési önkormányzatok működésének támogatása jogcím esetében, a törvényben meghatározott mértékű támogatás-kiegészítéssel növelt összegre jogosultak azok az önkormányzatok, amelyek egy lakosra jutó adóerő-képessége nem haladja meg a 15.600 Ft-ot. Kunmadaras Nagyközség Önkormányzata a 2023. évben ezen jogcímen 34,4 millió forintra volt jogosult. Az idei évben az adóerőképességünk meghaladja a törvényben meghatározott mértéket, így Önkormányzatunk támogatás-kiegészítésre nem jogosult.

A települési önkormányzatok egyes köznevelési feladatainak támogatása:

- Óvodapedagógusok, és az óvodapedagógusok nevelő munkáját közvetlenül segítők bértámogatása: Az óvodapedagógusok átlagbérének és közterheinek elismert összege 5.980.790 Ft/számított létszám/év. Az óvodapedagógusok nevelő munkáját közvetlenül segítők átlagbérének és közterheinek elismert összege 2024. évben 4.421.000 Ft/létszám/év.
- Az óvodaműködtetési támogatás 137.000 Ft/fő/év. Ez a támogatás az óvodai nevelést szolgáló eszközök és felszerelések beszerzéséhez, valamint a feladatellátást szolgáló épület és annak infrastruktúrája folyamatos működtetéséhez, karbantartásához szükséges kiadásokhoz kapcsolódóan illeti meg a gyermeklétszám alapján az intézményt.

A települési önkormányzatok szociális, gyermekjóléti és gyermekétkeztetési feladatainak támogatása:

- Szociális ágazati összevont pótlék: a központi költségvetés támogatást biztosít a szociális, valamint a gyermekjóléti és gyermekvédelmi ágazatban 2024. január – december hónapokban kifizetendő szociális ágazati összevont pótlékhoz és annak szociális hozzájárulási adójához.
- A települési önkormányzatok szociális feladatainak egyéb támogatása 35.000 Ft egy lakosra jutó adóerő-képesség alatti települési önkormányzatok egyes szociális jellegű feladataihoz járul hozzá. A támogatás 30%-a a Gyvt. 20/A. § (1) és (2) bekezdése szerinti pénzbeli támogatásban részesülők 2021. augusztus és 2021. november havi együttes létszámadataiból számított átlaga, 30%-a a Szocvtv. 33. § (1) bekezdése szerinti aktív korúak ellátásában részesülők 2021. évi átlagos száma, 10%-a a 18-59 éves korcsoportba tartozó, személyi jövedelemadót nem fizetők számának a 2021. évi adóbevallások összesítése alapján számított 18-59 éves korcsoporton belüli lakosság számon belüli részaránya, 30%-a a településen élő 60 év feletti lakosoknak az állandó lakosokon belüli részaránya arányában illeti meg a települési önkormányzatokat.

Az egyes szociális és gyermekjóléti feladatok támogatása:

- A család- és gyermekjóléti szolgálat finanszírozás számításának módja az előző évivel megegyező, fajlagos összege 5.928.000,-Ft.
- A gyermekétkeztetés támogatása a bölcsődei, az óvodai, iskolai, kollégiumi gyermekétkeztetés egyes kiadásaihoz használható fel. Két részre bontott a támogatás, egyrészt a finanszírozás szempontjából elismert dolgozók bértámogatására 2.961.000 forint/számított létszám/év, másrészt a gyermekétkeztetés üzemeltetési támogatására.
- A rászoruló gyermekek szünidei étkeztetésének támogatása az egy lakosra jutó adóerő-képességtől függően kerül megállapításra. A támogatás összege: 13.113.990 Ft.

A települési önkormányzatok kulturális feladatainak támogatása:

A települési önkormányzatokat a nyilvános könyvtári és közművelődési feladatainak ellátására megillető támogatás összege 11.697.918 Ft.

A kulturális támogatások kiegészülnek a Kulturális illetménypótlék jogcímmel, amely a művészeti, közművelődési és közgyűjteményi területen foglalkoztatott közalkalmazottak 2024. január – december hónapokban kifizetendő kulturális illetménypótlékhoz és annak szociális hozzájárulási adójához használható fel.

Önkormányzatok működési költségvetési támogatása összesen: 660.498.378 Ft. A 2013-ban bevezetésre került feladat-finanszírozási rendszer négy területre csoportosította a forrásokat:

általános működtetés, helyben maradó köznevelési, szociális és gyermekjóléti, valamint kulturális feladatok támogatása. támogatásokat és kiegészítéseket az alábbiak részletezik:

- a települési önkormányzatok működtetésének általános támogatás elnevezésű támogatás pontos összege 169.115.635 Ft, amely tartalmazza a Közös Hivatal támogatását és a település üzemeltetési támogatásokat (közvilágítási támogatás, köztemető fenntartásának támogatása).
- a települési önkormányzatok egyes köznevelési feladatainak támogatásának mértéke 238.735.832 Ft. Ezt támogatási formát a Kunmadarasi Összevont Óvoda és Bölcsőde működtetésére használhatjuk fel. A mini bölcsőde működtetésére 19.470.600 Ft igényeltünk le a költségvetési törvényben meghatározott mutatók alapján.
- a Gyermekjóléti szolgálat működtetésére 8.636.030 Ft összegű támogatást fog folyósítani a Magyar Államkincstár 2023. évben. Az intézmény működtetésére ez kevés, de a települési önkormányzatok szociális feladatainak egyéb támogatása elnevezésű támogatásból át tudunk csoportosítani.
- Intézményi gyermekétkeztetésre 66.691.326 Ft-ot, szünidei étkeztetésre 13.113.990 Ft összegű támogatást állapítottak meg.
- a József Attila Művelődési Ház és Nagyközségi könyvtár megillető állami támogatás, a keretösszeget a Kultúráért felelős miniszter állapítja meg, mértéke 11.697.918 Ft,
- a fentebb említett szociális feladatok egyéb támogatásának mértéke 2024. évben 133.037.047 Ft lesz. Ezt az állami támogatást kizárólag segélyezésre, gyermekjóléti szolgálat működtetésére, gyermekétkeztetési feladatok ellátásának kiegészítésére és a bölcsőde működtetésének kiegészítésére használhatjuk fel.

Közhatalmi bevételekből várhatóan 100.000.000 Ft bevétel származik az idei évben. Ezen belül:

- **A helyi iparüzési adó:** tervszáma 97.000.000 Ft. A helyi adók rendszerét – iparüzési adó - a finanszírozás átalakítása nem érinti. Az ebből származó bevétel továbbra is teljes egészében az önkormányzatok saját bevétele marad, és helyben járul hozzá a feladatokhoz, de összegüket az általános támogatás meghatározásánál figyelembe vesszük. 2023. évhez képest az iparüzési adó mértéke nem változott.
- **Egyéb közhatalmi bevétel** (bírságok, díjak, egyéb bevételek) előirányzata összességében 3.000.000 Ft, a 2023. évi teljesítés alapján került tervezésre.
- **Mezőöri járulék** előirányzata a 10/2023.(XII.19.) képviselő-testületi rendelet alapján lett megállapítva 6.600.000 összegben.

Intézményi működési bevételek:

Ezen bevételek jelentős része a Madarasi Településellátó, Beruházó és Szolgáltató Szervezetnél kerültek tervezésre. Az intézmény főbb bevételei közé tartozik a Diákélelmezési Konyha szolgáltatásából adódó bevételek, valamint a repülőtéren végzett tevékenység bevételei. A mezőgazdaság és az állattenyésztés bevételei nincsenek betervezve, mivel még a 2023-as év teljesítéséről szóló beszámolót a Képviselő-testület a költségvetési rendelettervezet összeállításakor még nem tárgyalta, így nem került szám adatok hiányában tervezésre.

Működési bevétel Önkormányzati szinten az előirányzat 122.223.310 Ft, mely bérleti díjakat, illetve a Tiszamenti Regionális Vízművek Zrt. részére továbbszámolt közüzemi díjakat tartalmazza.

A Kunmadarasi Közös Önkormányzati Hivatal esetében az előirányzat összege 2.000.000 Ft, mely alapvetően a mobil-, illetve a vezetékes telefonszolgáltatási díjak tovább számlázásából származó közvetített szolgáltatások ellenértékét tartalmazza.

Működési célú támogatási bevételek: Ezen a soron jelenik meg az egészségügyi alapellátási feladatok finanszírozására, a Nemzeti Egészségbiztosítási Alapkezelőtől kapott 47.100.000 Ft. Ez az összeg a gyermekorvosi rendelő, valamint a két háziorvosi körzet finanszírozására szolgál.

Működési célú átvett pénzeszköz: A Közös Önkormányzati Hivatal költségeinek egy részét Berekfürdő Község Önkormányzata finanszírozza. Ez a pénzállomány..... Ft összegben került tervezésre.

Költségvetési maradvány–Előző évi költségvetési maradványának Az Áht.23.§.(2) bekezdés d) pontja lehetőséget ad arra, hogy a költségvetési rendelet tervezetben a hiány belső finanszírozására az előző évek pénzmaradványának igénybevételét tervezzük. A 2023.évi maradvány tényleges összege a zárszámadáskor állapítható meg.

Kiadások

A kiadási főösszeg: 2.043.280.995 Ft (halmazódás nélkül: 1.386.646.615 Ft)

Az intézmények vezetőivel, gazdasági vezetőivel a 2024. évi költségvetéssel kapcsolatos tárgyalások több körben megtörténtek, a költségvetési rendelettervezet benyújtásának időpontjáig véglegesítődtek.

A Közös Hivatal költségvetési táblája a Berekfürdői hivatal költségvetését jelenleg nem tartalmazza.

Személyi juttatás: Tartalmazza minden intézmény esetében a rendszeres, illetve nem rendszeres kifizetéseket az üres álláshelyek tekintetében is. A 2024. évi bérek a jelenlegi szabályozás szerint, az emelt összegű bérekkel kerültek megállapításra.

Munkaadókat terhelő járulékok: A járulék összege a személyi juttatások alapján lett megállapítva. 2024. évben a szociális hozzájárulási adó mértéke a 2018. évi LII. a Szociális hozzájárulási adóról szóló törvény szerint 13%.

Dologi kiadások: Az intézmények dologi kiadásainak tervezése során az érvényben lévő szerződések, áthúzódó kötelezettségvállalások alapján tételesen kell megtervezni a várható kiadások összegét. Minden intézménynél a 2023. évi eredeti előirányzatokat, valamint a 2023. november havi teljesítési adatokat szükséges alapul venni. Az intézményeknél csak a legfontosabb kiadások kerültek tervezésre. A kiadások tervezésekor figyelembe kell venni a jelentős mértékben megemelkedett közüzemi és az élelmiszer árakat.

2024. évtől a gyermekorvosi körzet mellett további két háziorvosi körzet is visszakerült az önkormányzathoz. A helyettesítési díjak a dologi kiadások között szerepelnek.

Ezen a soron kerültek tervezésre az önkormányzat által lebonyolított rendezvények költségei. A Család- és Gyermekjóléti Szolgálatnál jelenik meg a Gyermeknap, valamint az Adventi rendezvény során felmerülő kiadások.

Ellátottak pénzbeli juttatásai soron szerepel a Települési támogatásra elkülönített összeg.

A települési önkormányzatok egyes szociális ellátások kiegészítése elnevezésű támogatásra 133.037.047 Ft-ot kapott önkormányzatunk. 70.000.000 Ft-ot fordíthatunk települési támogatásra. A támogatás többi részét a Család és Gyermejköltségi Szolgálat működési költségeire valamint a Madarasi Településellátó, Beruházó és Szolgáltató Szervezet gyermekétkeztetésének kiegészítésére fordítjuk.

Egyéb működési célú kiadások között szerepel a Kunmadarasi Roma Nemzetiségi Önkormányzat által igényelt 1.000.000 Ft összegű támogatás, valamint a civil szervezetek támogatása.

A **tartalékok** között 15.000.000 Ft összegű előirányzatot szerepeltetünk, amelyek a következőkből tevődik össze:

- 5.000.000 Ft Általános tartalékot, amelyet a képviselő-testület a 2023. évben felmerülő rendkívüli költségeire használható fel.
- 10.000.000 Ft Céltartalék. A céltartalékban található a pályázatokhoz kapcsolódó önerő, valamint az esetleges nem várt közüzemi díj emelkedésből származó többletkiadások fedezete.

Összegzés:

Költségvetés-tervezetünk jelenleg 225.526.177 Ft összegű hiányt tartalmaz, melynek megszüntetésére – a gazdaságosság, hatékonyság és eredményesség szempontrendszerét figyelembe véve – továbbra is egyértelmű és ésszerű döntések, intézkedések szükségesek. Vannak bevételek, amelyek az adatok hiánya miatt nem lettek tervezve.

A megalapozott és végrehajtható költségvetés elkészítéséhez alapvető fontosságú az önkormányzat által Magyarország helyi önkormányzatairól szóló 2011. évi CLXXXIX. törvény 13.§ (1) bekezdése alapján ellátott (kötelező és önként vállalt) feladatok közötti prioritási sorrend felállítása.

A költségvetés összeállításánál elsődleges és kiemelkedő szempont, hogy a jelenlegi helyzetben a kötelezően ellátandó alapfeladatokra a forrást biztosítani tudjuk.

Kunmadaras, 2024. január 26.

**Balogh Marianna sk.
Polgármester**

Kunmadaras Nagyközség Önkormányzat Képviselő-testületének

..../2024. (II.01.) rendelete

TERVEZET

Kunmadaras Nagyközség Önkormányzatának 2023. évi költségvetéséről

Kunmadaras Nagyközség Önkormányzatának képviselő-testülete az Alaptörvény 32.cikk (2) bekezdésében meghatározott eredeti jogalkotói hatáskörében, az Alaptörvény 32. cikk (1) bekezdés f) pontjában meghatározott feladatkörében eljárva, Magyarország helyi önkormányzatairól szóló 2011.CLXXXIX törvény 120.§. (1) bekezdés a) pontja alapján a következőket rendeli el:

Egységes szerkezet

I. Fejezet

ÁLTALÁNOS RENDELKEZÉSEK

A rendelet célja

1. §

A rendelet célja Kunmadaras Nagyközség Önkormányzata (továbbiakban: Önkormányzat) 2023. évi költségvetése - mint az önkormányzat gazdálkodási alapja - egyensúlyának, és a közpénzekkel való szabályszerű, áttekinthető, gazdaságos, hatékony, eredményes ellenőrizhető gazdálkodásának biztosítása. Az e rendeletben meghatározott bevételi előirányzatok azok teljesítésének kötelezettségét, a kiadási előirányzatok pedig - a bevételi előirányzatok teljesítésének figyelembevételével - azok felhasználásának jogosultságát jelentik.

Értelmező rendelkezések és hivatkozó rövidítések

2. §

(1) E rendelet alkalmazásában:

- a) *adósságot keletkeztető ügylet*: Magyarország gazdasági stabilitásáról szóló 2011. évi CXCV. törvény (továbbiakban: Gst.) 3.§ (1) bekezdésében meghatározott ügylet,
- b) *előirányzat-átcsoportosítás*: a rendelet kiadási előirányzata főösszegének változatlansága mellett, a kiadási előirányzatok egyidejű csökkentésével és növelésével végrehajtott módosítás,
- c) *előirányzat-módosítás*: a bevételi előirányzatok vagy a kiadási előirányzatok növelése vagy csökkentése
- d) *likvid hitel*: a naptári éven belül lejáró futamidejű hitel

- e) *zárolás*: a kiadási előirányzatok felhasználásának időlegesen, feltételhez kötötten történő korlátozása, felfüggesztése
- (2) E rendeletben alkalmazott további jogszabályi hivatkozások rövidített megjelölése:
- a) *Áht.*: az államháztartásról szóló 2011. évi CXCV. törvény
 - b) *Költségvetési tv.*: Magyarország 2022. évi központi költségvetéséről szóló 2021. évi XC. törvény
 - c) *Nv.tv.*: a nemzeti vagyronról szóló 2011. évi CXCVI. törvény
 - d) *Gst.*: Magyarország gazdasági stabilitásáról szóló 2011. évi CXCV. törvény
 - e) *Mötv.*: Magyarország helyi önkormányzatairól szóló 2011. évi CLXXXIX. törvény
 - f) *fÁvr.*: az államháztartásról szóló törvény végrehajtásáról szóló 368/2011. (XII.31.) Korm.rendelet
 - g) *Áhsz.*: az államháztartás számviteléről szóló 4/2013. (I.11.) Korm. rendelet

A rendelet hatálya

3. §

A rendelet hatálya kiterjed a képviselő-testületre, annak bizottságaira, az Önkormányzatra és az önkormányzat által fenntartott önállóan működő költségvetési szervekre.

II. Fejezet

A KÖLTSÉGVETÉS BEVÉTELI ÉS KIADÁSI ELŐIRÁNYZATAI

4. §

(1) A Képviselő-testülete az önkormányzat 2024. évi költségvetését az alábbiak szerint állapítja meg:

Költségvetési bevételek összesen:	1.161.120.438 Ft
Költségvetési kiadások összesen:	1.386.646.615 Ft
Finanszírozási bevételek összesen:	656.634.380 Ft
Finanszírozási kiadások összesen:	656.634.380 Ft
Bevételi főösszeg:	1.817.754.818 Ft
Kiadási főösszeg:	2.043.280.995 Ft
Tárgyévi költségvetési hiány:	212.581.176 eFt

Költségvetési hiány belső finanszírozására szolgáló pénzforgalom nélküli bevételek:

Előző évek előirányzat-maradványának, pénzmaradványának igénybevétele

működési célra:	0 Ft
felhalmozási célra	0 Ft

Költségvetési hiány külső finanszírozását meghaladó összegének külső finanszírozására szolgáló

pénzügyi műveletek:

Hitelek:

- Működési célú hitelfelvétel:	0 eFt
- Felhalmozási célú hitel felvétele:	0 eFt
- Működési célú hiteltörlesztés:	0 eFt
- Felhalmozási célú hiteltörlesztés:	0 eFt

Az önkormányzat 2023. évi költségvetése irányító szervei támogatás nélkül:

Költségvetési bevételek összesen:	1.161.120.438 Ft
Költségvetési kiadások összesen:	1.386.646.615 Ft
Finanszírozási bevételek összesen:	656.634.380 Ft
Finanszírozási kiadások összesen:	656.634.380 Ft
Bevételi főösszeg:	1.817.754.818 Ft
Kiadási főösszeg:	2.043.280.995 Ft

Tárgyévi költségvetési hiány: 212.581.176 eFt

Költségvetési hiány belső finanszírozására szolgáló pénzforgalom nélküli bevételek:

Előző évek előirányzat-maradványának, pénzmaradványának igénybevétele

működési célra:	0 Ft
felhalmozási célra	0 Ft

Költségvetési hiány külső finanszírozását meghaladó összegének külső finanszírozására szolgáló pénzügyi műveletek:

Hitelek:

- Működési célú hitelfelvétel:	0 eFt
- Felhalmozási célú hitel felvétele:	0 eFt
- Működési célú hiteltörlesztés:	0 eFt
- Felhalmozási célú hiteltörlesztés:	0 eFt

I. Költségvetési bevételek

(2) Az 1. §-ban megállapított bevételi főösszeg önkormányzati és költségvetési szervei bevételi forrásonkénti bontását főbb jogcím-csoportonkénti részletezettségben e rendelet 1. számú melléklete tartalmazza.

(3) Az állami támogatások jogcímenkénti bontását a 2. számú melléklet mutatja.

II. A költségvetési kiadások

(4) Az önkormányzat és költségvetési szervei kiadási előirányzatait kiemelt előirányzatok szerinti bontásban, a 1. számú melléklet tartalmazza.

5.§ A költségvetés részletezése

- (1) A képviselő-testület az önkormányzat és az önkormányzat költségvetési szervének a 2023. évi létszámkeretét és a közfoglalkoztatottak létszámát költségvetési szervenként e rendelet 3. számú melléklete tartalmazza.
- (2) A képviselő-testület az önkormányzat, az önkormányzat intézményének a működési és felhalmozási bevételeinek-kiadásainak mérlegét a 4. számú melléklet szerint hagyja jóvá.
- (3) Az önkormányzat és az önkormányzati önállóan működő költségvetési szerv költségvetésének kötelező, önként vállalt és állami (államigazgatási) feladatonkénti megoszlását a rendelet 5. számú melléklete tartalmazza.
- (4) Az önkormányzat költségvetésében szereplő felhalmozási kiadások feladatonkénti részletezését és a felújítási kiadások célonkénti ütemezését a 6. sz. melléklet szerint állapítja meg.
- (5) A képviselő-testület az önkormányzat többéves kihatással járó döntésekből származó kötelezettségeit a 7. számú melléklet szerint fogadja el.
- (6) A képviselő-testület az önkormányzat által felvett hitelállományt lejárat szerinti beosztásban jóváhagyja a 8. számú melléklet szerint.
- (7) A képviselő-testület az önkormányzat által adott közvetett támogatások (kedvezmények) összegét a 9. számú melléklet szerint hagyja jóvá.
- (8) A képviselő-testület az önkormányzat működési és felhalmozási célú bevételek 2024/2025/2026/2027. évi alakulását bemutató mérlegét a 10. sz. melléklet szerint hagyja jóvá.
- (9) A képviselő-testület az önkormányzat egyéb működési és felhalmozási célú kiadásait a 11. sz. melléklet szerint hagyja jóvá.
- (10) A képviselő-testület a lakosság részére a helyi önkormányzat által a lakosságnak juttatott támogatásokat, szociális, rászorultsági jellegű ellátásokat a 12. sz. melléklet szerint hagyja jóvá.
- (11) Az önkormányzat EU-s támogatással megvalósuló pályázatainak bevételi, kiadási előirányzatát a 13. számú melléklet tartalmazza.
- (12) A képviselő-testület az önkormányzat 2024. évi előirányzat-felhasználási ütemterv és likviditási tervét a 14. számú melléklet szerint hagyja jóvá.
- (13) Kunmadaras Nagyközség Önkormányzatának a Stabilitási tv. 3.§(1) bekezdése szerinti adósságot keletkeztető ügyletekből és kezességvállalásokból fennálló kötelezettségeit az adósságot keletkeztető ügyletek futamidejének végéig a 15. sz. melléklet tartalmazza.
- (14) A képviselő-testület az önkormányzat 2024. évi fejlesztési céljait, melyek megvalósításához a Magyarország gazdasági stabilitásáról szóló 2011. évi CXCV. törvény (Stabilitási tv.) 3.§. (1) bek. szerinti adósságot keletkeztető ügylet válik vagy válhat szükségessé a 16. sz. melléklet szerint hagyja jóvá.
- (15) A Képviselő-testület a tartalék összegét 15.000.000 forintban hagyja jóvá a következő részletezettséggel

- általános tartalék	5.000.000 Ft
- céltartalék	10.000.000 Ft

A tartalékkal való rendelkezés jogát a képviselő-testület fenntartja magának.

A finanszírozási célú pénzügyi műveletekkel kapcsolatos hatásköröket a képviselő-testület fenntartja magának.

6. § Az előirányzatok módosítása

(1) A helyi önkormányzat költségvetési rendeletében megjelenő bevételek és kiadások módosításáról a kiadási előirányzatok közötti átcsoportosításról a (2) bekezdésben meghatározott kivétellel a Képviselő-testület dönt.

(2) A Képviselő-testület a 1. sz. melléletekben a kiemelt kiadási előirányzatok közötti átcsoportosításra a Polgármester számára felhatalmazást ad. A Polgármester az illetékes bizottságok javaslatai figyelembe vételével dönt.

(3) A költségvetési kiadások kiemelt előirányzatain belül a rovatok közötti átcsoportosításra az Ávr.43/A (3) bekezdése irányadó.

(4) A helyi önkormányzati költségvetési szerv bevételi és kiadási előirányzatait az Ávr. 42.§-ában meghatározott eseteiben a helyi önkormányzati költségvetési szerv, saját hatáskörében megemelheti. A Polgármester a költségvetési szerv saját hatáskörében végrehajtott előirányzat módosításokról, a Képviselő-testületet a költségvetés során következő módosításakor tájékoztatja.

7. § A költségvetés végrehajtásával kapcsolatos feladatok

(1) A képviselő-testület jóváhagyja az átmenetileg szabad pénzeszközök kamatozó betétbe történő helyezését.

(2) Az Önkormányzat a részére jelen rendeletben jóváhagyott és a 2.§ (4) bekezdésében jelölt 1. számú mellékletben felsorolt kiadási előirányzatát nem lépheti túl, és a saját hatáskörben is csak a jogszabályban meghatározott módon módosíthatja.

(3) A helyi Önkormányzati költségvetési szerv az Ávr. 35.§ szerinti költségvetési bevételi előirányzat **50%-áig** a többletbevételét felhasználhatja. Ez esetben az irányítószerv hatáskörében az előirányzat módosításra utólag a költségvetési szerv adatszolgáltatása alapján kerül sor.

(4) Jelen rendelet 5.§ (2) bekezdése az önkormányzat önállóan működő költségvetési szervére is kiterjed.

(5) A költségvetés kiadási előirányzatai között nem tervezett évközben felmerülő kiadási szükségletek a pénzügyi fedezet megteremtéséig ideiglenesen sem finanszírozhatók. Az államháztartási törvényben szabályozott különleges esetek e szabály alól kivételt képeznek.

(6) Az önkormányzat felhívja költségvetési szerveinek figyelmét a takarékos és fegyelmezett gazdálkodásra, illetve előirányzat felhasználásra. Év közben pótelőirányzat csak az intézmény belső tartalékainak feltárása és az intézmény gazdasági helyzetének elemzése után végső esetben igényelhető.

(7) Minden intézmény gazdálkodni köteles az energiahordozók mennyiségével és költségével, valamint a kommunális szolgáltatások mennyiségével és költségével. Kiugróan magas energia- és szolgáltatás-felhasználás esetén fel kell tární a magas felhasználás okát, és az ok ismeretében a megfelelő szervezési és egyéb intézkedéseket meg kell tenni.

(8) A teljes- és részmunkaidőben foglalkoztatottakra megállapított létszámkerettől eltérni kizárólag a közfoglalkoztatás keretében ideiglenesen (éven belül) lehet.

8. §

(1) A költségvetési szervek a pénzeszközöket, az Önkormányzat által meghatározott belföldi banknál nyitott bankszámlán kezelik, más banknál bankszámlát nem nyithatnak.

(2) A költségvetési szervek saját nevükben az Áht. 41.§ (4) bekezdésében foglaltakra figyelemmel:

- a Gst. 3.§ (1) bekezdése szerinti adósságot keletkeztető ügyletet érvényesen nem köthetnek,
- garanciát és kezességet nem vállalhatnak,
- faktoringot magában foglaló szerződést nem köthetnek,
- értékpapírt - törvényben meghatározott kivétellel - nem szerezhethetnek meg és nem bocsáthatnak ki.

(3) Kunmadaras Nagyközség Önkormányzatának Képviselő-testülete az önkormányzati intézményeknél foglalkoztatott közalkalmazottak, valamint a Közös Önkormányzati Hivatal székhelyén foglalkoztatott köztisztviselők részére havi 1.000 Ft/fő bankszámla-hozzájárulást nyújt 2024. évre.

(4) A Kunmadarasi Közös Önkormányzati Hivatalnál foglalkoztatott köztisztviselők vonatkozásában az illetményalapot 2024. évben 46.380 Ft összegben állapítja meg a képviselő-testület.

9. §

(1) Ha a helyi Önkormányzat által irányított költségvetési szervek 30 napon túli, lejárt esedékességű elismert tartozásállományának mértéke két egymást követő hónapban eléri az éves eredeti előirányzatának 10 %-át vagy az 5 millió forintot, haladéktalanul kötelesek a Polgármestert írásban tájékoztatni.

(2) Az (1) bekezdés szerinti esetben a Polgármester önkormányzati biztos kijelölését kezdeményezi. Az önkormányzati biztost a Képviselő-testület döntése alapján a Polgármester bízza meg és ennek tényét a helyben szokásos módon közzé teszi.

10. §

- (1) A költségvetési szervek irányítószervi támogatása – figyelemmel a költségvetési szervek saját bevételeinek teljesítésére is – a feladatellátáshoz szükséges kiadások esedékességének megfelelő ütemben történhet.
- (2) A Képviselő-testület az Önkormányzat költségvetési egyenlegének a tervezettől eltérő, kedvezőtlen alakulása esetén a költségvetési szervek támogatási előirányzatait, a helyi nemzetiségi önkormányzat támogatásait – a (3) bekezdésben foglalt kivételekkel – zárhatja, csökkentheti, törölheti.
- (3) A zárolás nem vonatkozhat:
 - a) az európai uniós források, vagy más támogatások igénybevételével megvalósuló projektekhez biztosítandó önkormányzati támogatás,
 - b) meghatározott személyi juttatások és járulékaik finanszírozásához szükséges önkormányzati támogatás,
 - c) a részben vagy teljes körűen fejlesztési célú hitel igénybevételével megvalósuló beruházások, felújítások, valamint
 - d) a segélyek előirányzataira.
- (4) A Képviselő-testület a (2) bekezdésben meghatározott zárolás feloldásáról vagy a zárolt összegnek megfelelő előirányzat csökkentéséről, törléséről legkésőbb a költségvetési év zárását megelőzően dönt.

11. §

Az információs önrendelkezési jogról és az információs szabadságról szóló 2011. évi CXII. törvényben foglaltak szerinti – a gazdálkodási adatokra vonatkozó – közzétételi kötelezettséget a Jegyző az Önkormányzat honlapján teljesíti.

12. §

Az Önkormányzat által finanszírozott vagy támogatott szervezetek, illetve magánszemélyek számára számadási kötelezettséget kell előírni a részükre céljelleggel - nem szociális ellátásként - juttatott összegek rendeltetésszerű felhasználásáról, és ehhez kapcsolódóan a számadás nem teljesítése esetére visszafizetési kötelezettséget kell előírni. A döntéshozó ellenőrizni köteles a felhasználást és az elszámolást. Amennyiben a finanszírozott vagy támogatott szervezet, illetve magánszemély az előírt számadási kötelezettségnek határidőre nem tesz eleget, és a támogatási szerződés alapján további támogatási összegekre is jogosult lenne, támogatását fel kell függeszteni, és fel kell szólítani a már kifizetett támogatás visszafizetésére.

13. §

A helyi nemzetiségi önkormányzat bevételeivel és kiadásaival kapcsolatban a tervezési, gazdálkodási, ellenőrzési, finanszírozási, adatszolgáltatási és beszámolási feladatok ellátásáról a Kunmadarasi Közös Önkormányzati Hivatal gondoskodik. A helyi nemzetiségi önkormányzattal a feladatok ellátásának részletes szabályaira vonatkozóan a nemzetiségek jogairól szóló 2011. évi CLXXIX. törvény szerinti megállapodást köt az Önkormányzat.

14. §

E rendelet a kihirdetés napját követő napon lép hatályba

Balogh Marianna
polgármester

dr. Vincze Anita
jegyző

Záradék:

A rendelet a helyben szokásos módon az Önkormányzat hirdetőtábláján kihirdetésre került.

Kunmadaras, 2024. február .

dr. Vincze Anita
jegyző

Kunmadaras Nagyközség Önkormányzat Képviselő-testületének

...../2024.(II.01.) rendeletének indoklása

Kunmadaras Nagyközség Önkormányzatának 2024. évi költségvetéséről

A jogalkotásról szóló 2010. évi CXXX. törvény 18. §-ában foglaltak szerint eljárva az ezen tervezetben szereplő önkormányzati rendeletet az alábbiak szerint indokolom.

Általános indokolás

Kunmadaras Nagyközség Önkormányzatának Képviselő-testülete Magyarország Alaptörvénye 32. cikk (2) bekezdésében meghatározott eredeti jogalkotói hatáskörében, Magyarország Alaptörvénye 32. cikk (1) bekezdés *f*) pontjában meghatározott feladatkörében eljárva, az államháztartásról szóló törvény végrehajtásáról szóló 368/2011. (XII. 31.) Korm. rendelet III. fejezetében szabályozottak szerint, a Magyarország 2024. évi központi költségvetéséről szóló 2023. évi LV. törvényben megfogalmazott pénzügyi-gazdasági feltételek figyelembe-vételével alkotta meg az önkormányzat 2024. évi költségvetéséről szóló rendeletet.

Részletes indokolás

Az 1. §-hoz

Az Önkormányzat 2024. évi költségvetési rendeletének céljáról rendelkezik.

A 2. §-hoz

A költségvetési rendelet értelmező rendelkezéseit és hivatkozó rövidítéseit tartalmazza.

A 3. §-hoz

Az Önkormányzat 2024. évi költségvetési rendeletének hatályáról rendelkezik.

A 4. §-hoz

A Mötv. 111. § (4) bekezdésében fogalt szabálynak megfelelően határozza meg Kunmadaras Nagyközség Önkormányzatának működési és felhalmozási mérleg egyenlegét, költségvetési bevételeit és kiadásait, költségvetési egyenlegét, finanszírozási bevételeit és kiadásait, összes bevételeit és kiadását.

Az 5. §-hoz

Az önkormányzat és az önkormányzat költségvetési szervének a 2024. évi létszámkeretét és a közfoglalkoztatottak létszámát; az önkormányzat, az önkormányzat intézményeinek a

működési és felhalmozási bevételeinek-kiadásainak mérlegét; az önkormányzat és az önkormányzati önállóan működő költségvetési szerv költségvetésének kötelező, önként vállalt és állami (államigazgatási) feladatonkénti megoszlását; az önkormányzat költségvetésében szereplő felhalmozási kiadások feladatonkénti részletezését és a felújítási kiadások célonkénti ütemezését; az önkormányzat többéves kihatással járó döntésekből származó kötelezettségeit; az önkormányzat által adott közvetett támogatások (kedvezmények) összegét; az önkormányzat működési és felhalmozási célú bevételek 2024/2025/2026/2027. évi alakulását bemutató mérlegét; az önkormányzat egyéb működési és felhalmozási célú kiadásait; a helyi önkormányzat által a lakosságnak juttatott támogatásokat, szociális, rászorultsági jellegű ellátásokat; az önkormányzat EU-s támogatással megvalósuló pályázatainak bevételi, kiadási előirányzatát; az önkormányzat 2024. évi előirányzat-felhasználási ütemterv és likviditási tervét; Kunmadaras Nagyközség Önkormányzatának a Stabilitási tv. 3.§(1) bekezdése szerinti adósságot keletkeztető ügyletekből és kezességvállalásokból fennálló kötelezettségeit; az önkormányzat 2024. évi fejlesztési céljait tartalmazza.

A 6. §-hoz

A Képviselő-testület előirányzat módosítási hatásköréről rendelkezik.

A 7-8. §-hoz

A költségvetés végrehajtásának általános szabályait, a takarékos, szigorú gazdálkodás követelményeit, a bevételi és kiadási előirányzatokon belüli gazdálkodás, az előirányzatokon felüli bevételek felhasználásának szabályait, az átadott pénzeszközök utalását és elszámolását, valamint a bankszámla-hozzájárulás és a köztisztviselői illetményalap 2024. évi mértékét szabályozza.

A 9-10. §-hoz

A költségvetési szervek 30 napon túli, lejárt esedékességű tartozása esetén követendő eljárást, valamint a költségvetés kedvezőtlen alakulása esetén a támogatások zárolásának szabályait tartalmazza.

A 11. §-hoz

A gazdálkodási adatokra vonatkozó közzétételi kötelezettséget fogalmazza meg.

A 12. §-hoz

Az Önkormányzat által finanszírozott vagy támogatott szervezetek, illetve magánszemélyek számadási kötelezettségét szabályozza.

A 13. §-hoz

A helyi nemzetiségi önkormányzat költségvetési támogatásáról, annak szabályairól szóló rendelkezéseket foglalja magában.

A 14. §-hoz

A költségvetési rendelet hatálybalépésére vonatkozó szabályozást tartalmazza.

Család és Gyermekjóléti Szolgálat

Szám	Kormányzati funkció	BEVÉTELEK		KIADÁSOK								Össz.		
		Int. Mdk. Bev.		Személyi jutt.	Munka-adót terh.jár.	Dologi kiad.	Ellátottak pb.jutt.	Műk.c. tám.ért. kiad.	Műk.c.pe átadás	Kötele-zettsé-gek (hitelt.)	Tartalék		Felhalml.k iadás. (Tárgyi eszköz)	
018030	Megnevezése													
	Támogatási célú finanszírozási műveletek	Eredeti EI	49 949 943	0	0	0	0	0	0	0	0	0	0	0
104042	Gyermekjóléti szolgáltatások	Eredeti EI	0	29 287 560	3 807 383	16 060 000	0	0	0	0	0	0	795 000	49 949 943
		Eredeti EI	49 949 943	29 287 560	3 807 383	16 060 000	0	0	0	0	0	0	795 000	49 949 943

Támogatások részletezése:

Egyes szociális és gyermekjóléti feladatok támogatása	8 636 030
Települési Önkormányzatok szociális feladatainak egyéb támogatása	36 813 913
Szociális ágazati összevont pótlék	4 500 000
Összesen:	49 949 943

Tervezett létszám: 5 fő

József Attila Művelődési Ház és Nagyközségi Könyvtár

száma	megnevezése	száma	megnevezése	Int. Műk. Bev.	Személyi jutt.	Munkaadó terh.jár.	Dologi kiad.	Ellátottak jutt.	Műk.c. tám.ért. kiad.	Műk.c.p. átadás	Kötelezettségek (hiteit.)	Tartalék	Felhalmozás	Össz.
	Előző év költségvetési maradványának igénybevétele			0										
018030	Támogatási célú finanszírozási műveletek	841907-9 K	Önkorm.eelszám.ktszv.-i szerv.	47 610 707	0	0	0	0	0	0	0	0	0	0
082092	Közművelődés - hagyományos közösségi kulturális értékek gondozása	910501-1 K	Művelődési Ház	600 000	19 978 418	2 493 194	12 081 000	0	0	0	0	0	0	34 532 612
082042	Könyvtári állomány gyarapítása, nyilvántartása	910123-1 K	Könyvtár	0	7 981 500	1 037 595	3 379 000	0	0	0	0	0	1 260 000	13 658 095
			Művelődési Ház össz.	48 210 707	27 959 918	3 530 789	15 460 000	0	0	0	0	0	1 260 000	48 210 707

Támogatások részletezése:

Települési Önkormányzatok nyilvános könyvtári és közművelődési feladatainak támogatása:	11 697 918
Kulturális bérfejlesztés támogatása	6 238 750
Saját bevétel	600 000
Önkormányzati támogatás	29 674 039
Összesen:	48 210 707

Tervezett létszám: 6 fő

Összevont Óvodai Intézmény

Kormányzati funkció	Szakfeladat		Int. Műk. Bev.	Személyi jutt.	Munka-adjót terh.jár.	Dologi kiad.	Ellátottak pb.jutt.	Műk.c. tám.ért. kiad.	Műk.c.p.e átadás	Kötelezettségek (híftel.)	Tartalék	Felhalml.k ladás	Össz.
	megnevezése	száma											
018030	Támogatási célú finanszírozási műveletek	999000-1 K	Eredeti EI	299 033 657	0	0	0	0	0	0	0	0	0
091140	Óvodai nevelés, ellátás működtetési feladatai	999000-1 K	Eredeti EI	0	227 401 180	17 289 000	0	0	0	0	0	0	275 962 333
	Bölcsődei ellátás		Eredeti EI	0	2 344 754	2 690 000	0	0	0	0	0	0	23 071 324
			Eredeti EI	299 033 657	245 437 750	19 979 000	0	0	0	0	0	0	299 033 657

Támogatások részletezése:

A települési önkormányzatok egyes köznevelési feladatainak támogatása	238 735 832
Bölcsőde, mini bölcsőde támogatása	19 470 600
Esélyteremtési illétményrész	35 000 000
Települési önkormányzatok szociális feladatainak tám.	3 600 724
Önkormányzati támogatás:	2 226 501
Összesen:	299 033 657

Tervezett létszám: 36 fő

Kunmadarasi Közös Önkormányzati Hivatal

Kormányzati funkció száma	Szakfeladat	BEVÉTELEK				KIADÁSOK									
		Ir.szervt.kap ott tám.	int. Műk. Bev.	Össz.	Munka-adót terh.jár.	Dologi kiad.	Ellátottak pb.jutt.	Műk.c. tám.ért. kiad.	Műk.c.pe átadás	KÖTELEZETTSÉGEK (hitelek.)	Tartalék kiadás	Felhalm. kiadás	Össz.		
018030	megnevezése Támogatási célú finanszírozási műveletek Önkormányzatok és önkormányzati hivatalok jogalkotó és általános igazgatási tevékenysége	841907-9 K	0	151 177 136	0	151 177 136	0	0	0	0	0	0	0	0	0
011130	megnevezése Polgárm. Hiv. összesen	841126-1 K	0	2 000 000	14 329 582	28 620 000	0	0	0	0	0	0	0	0	153 177 136
			151 177 136	2 000 000	153 177 136	14 329 582	28 620 000	0	0	0	0	0	0	0	153 177 136

Tervezett létszám: 27 fő

Támogatások részletezése:

PH működési támogatás:	121 127 710
Önkormányzati támogatás:	30 049 426
Egyéb sajátos bevétel	2 000 000
Berektüred község önkormányzatának tám.	
Összesen:	151 177 136

Madarasi Településselátó, Beruházó és Szolgáltató Szervezet

Kormányzati funkció	Szakfeladat										KIADÁSOK			
	száma	megnevezése	száma	megnevezése	Int. Műk. Bev.	Személyi jut.	Munkaadót terhelő jár.	Dologi kiad.	Ellátottak pb.jutt.	Műk.c.pé átvétel kiad.	Kötelezettségek (hitelk.)	Tartalék	Felhalmozás	Létszám: (fő)
		Előző évi költségvetési maradványaimak igénybevétele			0	0	0	0	0	0	0	0	0	0
018030	841007-9 K	Támogatási célú finanszírozási műveletek	0	Önkorm.elezm. ktgy.-i szerv.	108 862 837	0	0	0	0	0	0	0	0	0
042130	010000-1 O	Növénytermesztés, állattenyésztés és kapcsolódó szolgáltatások	0	Növénytermesztés	0	8 686 504	1 129 246	6 350 000	0	0	0	0	0	10 165 750
068010	813000-1 K	Zöldterület-kezelés	0	Zöldterület kezelés, város és közterületkarbantartás	0	12 670 050	1 647 107	2 580 000	0	0	0	0	0	10 807 157
013350	890001-1 K	Az önk.vagyommal való gazd.kapcs.felad. (nem szociális bérlet)	0	Lakóingatlan bérbeadás, üzemeltetése	0	0	0	0	0	0	0	0	0	0
013350	680002-1 K	Az önk.vagyommal való gazd.kapcs.felad. (önkormányzati tulajdonú ingatlanok, más ingatlanok használatára)	0	Nem lakóingatlan bérbeadás, üzem., Repülőter	0	0	0	0	0	0	0	0	0	0
045160	522001-1 K	Köztér, hidak, elágutak üzemeltetése, fenntartása	0	Köztér, hidak üzem.fenntart. Köztér áruszállítás	50 000 000	29 055 688	3 777 237	11 840 000	0	0	0	0	0	44 672 903
068020	999000-1 K	Város és Községüzemeltetés	0	Város és Községüzemeltetés	0	12 452 250	1 618 793	3 683 000	0	0	0	0	0	17 752 043
013320	960302-30000	Közterület-fenntartás és működtetés	0	Közterület-fenntartás	2 000 000	7 981 500	1 037 595	4 149 000	0	0	0	0	0	13 162 095
041237	370000-1 K	Közfoglalkoztatási mintaprogram	0	Egyéb közfoglalkoztatás (START)	0	0	0	0	0	0	0	0	0	0
052020	370000-1 K	Személyi ügykezelés, ügyintézés, elhelyezés	0	Személyi-kezelés	200 000	0	0	3 175 000	0	0	0	0	0	3 175 000
061030	931102-1 K	Sportlétesítmények, rendezvények, rendezvények működtetése és fejlesztése	0	Sportlétesítmények fenntartása	0	0	0	0	0	0	0	0	0	0
098020	999000-1 K	Iskolai intézményi díjazás	0	Általános iskolák díjazása/Diákkonnyak	122 000 000	51 068 416	6 638 894	151 986 000	0	0	0	0	0	209 702 312
				MTBSZSZ összesen	293 062 837	159 484 738	24 733 018	223 704 000	0	0	0	0	0	407 921 750

Önkormányzati támogatás	0 Ft
Város és Községüzemeltetés	198 450 Ft
A zöldterület-üzemeltetéshez kapcsolódó feladatellátás támogatása	10 225 800 Ft
Közterület-fenntartás	2 317 440 Ft
Köztér fenntartásának támogatása:	8 418 935 Ft
Óvodai, iskolai díjazás, szüneti díjazás	79 805 316 Ft
Települési Önkormányzatok szoc. feladatainak egyéb támogatása (Gyermekéktaxa)	7 895 996 Ft
Összesen:	108 862 937 Ft

Egyenleg: -124 858 819

**Kunmadaras Nagyközség Önkormányzatának
Jegyzője
Kunmadaras, Kossuth tér 1.**

ELŐTERJESZTÉS

Kunmadaras Nagyközség Önkormányzat Képviselő-testületének 2024. február 1-jén tartandó ülésére Kunmadaras Nagyközség Önkormányzat Képviselő-testületének Szervezeti- és Működési Szabályzatáról szóló 5/2015.(III.02.) önkormányzati rendelet módosítása tárgyában

Tisztelt Képviselő-testület!

A Jász-Nagykun-Szolnok Vármegyei Kormányhivatal Hatósági Főosztály Törvényességi Felügyeleti Osztálya JN/24/00603-3/2023. szám alatt - a Miniszterelnökség adatszolgáltatási felhívása alapján – felülvizsgálta a vármegye képviselő-testületeinek szervezeti- és működési szabályzatait és megállapította, hogy azoknak az ülések összehívásával, vezetésével, alpolgármester választásával kapcsolatos szabályai sok esetben pontatlanok.

Magyarország helyi önkormányzatairól szóló 2011. évi CLXXXIX. tv. 45. §-a értelmében „A képviselő-testület ülését a polgármester hívja össze és vezeti, akadályoztatása esetén e hatáskörét az alpolgármester, több alpolgármester esetén a polgármester által kijelölt alpolgármester gyakorolja. A polgármesteri és az alpolgármesteri tisztség egyidejű betöltetlensége, a tartós akadályoztatásuk esetére a szervezeti és működési szabályzat rendelkezik a képviselő-testület összehívásának, vezetésének módjáról.”

Ezt figyelembe véve az önkormányzatoknak ki kell jelölnie azon személyt, aki a polgármesteri és az alpolgármesteri tisztség egyidejű betöltetlensége, valamint a polgármester és az alpolgármester tartós akadályoztatása esetén a testületi ülést összehívja és vezeti. A helyettesítő személy kijelölése a képviselő-testület működőképességének megőrzése érdekében szükséges.

A Kormányhivatal a felülvizsgálatok során megállapította, hogy több önkormányzat nem rendelkezett a fenti tisztségek egyidejű betöltetlensége esetén az ülést összehívó, levezető személyéről, illetve a *tartós akadályoztatás* esetét nem szabályozták, csupán az akadályoztatás esetkörüire rendelkeztek az SZMSZ-ben.

A Kormányhivatal jelzése alapján a képviselő-testület szervezeti- és működési szabályzatáról szóló 5/2015.(III.02.) önkormányzati rendeletet felülvizsgáltam, melynek 11. § (3) bekezdése szabályozza a polgármesteri és az alpolgármesteri tisztség egyidejű betöltetlensége, valamint mindkét személy akadályoztatása esetén a képviselő-testület összehívására és annak vezetésére vonatkozó szabályt az alábbiak szerint:

„A képviselő-testület ülését a polgármester, akadályoztatása esetén az alpolgármester, mindkét személy *akadályoztatása*, illetve a polgármesteri és alpolgármesteri tisztség betöltetlensége esetén pedig a Pénzügyi és Ellenőrzési Bizottság elnöke hívja össze és vezeti.”

Ezen szabályozást tehát pontosítani szükséges, mivel az a tisztségek egyidejű betöltetlensége mellett jelenleg csak az *akadályoztatás* esetkörüire, nem pedig a *tartós akadályoztatás* esetére vonatkozik.

Fentiek alapján kérem a Tisztelt Képviselő-testületet, hogy a Kunmadaras Nagyközség Önkormányzata Képviselő-testületének Szervezeti- és működési szabályzatáról szóló 5/2015.(III.02.) önkormányzati rendelet módosítását az alábbi rendelet-tervezettel elfogadni szíveskedjen.

Előzetes hatásvizsgálat

A jogalkotásról szóló 2010. évi CXXX. tv. (továbbiakban: Jat.) 17 § (1) bek. alapján a jogszabály előkészítője – a jogszabály feltételezett hatásaihoz igazodó részletességű – előzetes hatásvizsgálat elvégzésével felméri a szabályozás várható következményeit. Az előzetes hatásvizsgálat eredményéről önkormányzati rendelet esetén a Képviselő-testületet tájékoztatni kell. Az előzetes hatásvizsgálat eredménye a jogszabály tervezet jelenlegi állapota szerinti elfogadhatóságának megítélése.

A Jat. 17. § (2) bek. szerint a hatásvizsgálat során vizsgálni kell:

- a) a tervezett jogszabály valamennyi jelentősnek ítélt hatását, különösen
- b) társadalmi, gazdasági, költségvetési hatásait,
- c) környezeti és egészségi következményeit,
- d) adminisztratív terheket befolyásoló hatásait, valamint
- e) a jogszabály megalkotásának szükségességét, a jogalkotás elmaradásának várható következményeit, és
- f) a jogszabály alkalmazásához szükséges személyi, szervezeti, tárgyi és pénzügyi feltételeket.

A fentiek alapján a rendeletalkotás várható következményeiről – az előzetes hatásvizsgálat tükrében – az alábbi tájékoztatás adható:

a) *a rendeletalkotás valamennyi jelentősnek ítélt hatása, különösen:*

aa) *társadalmi, gazdasági, költségvetési hatása:*

Nem releváns.

ab) *Környezeti és egészségi következményei:*

Nem releváns.

ac) *Adminisztratív terheket befolyásoló hatások:*

Nem releváns.

b) *A rendelet megalkotásának szükségessége, a jogalkotás elmaradásának várható következményei:*

A rendelet megalkotását indokolta a meglévő rendelkezések felülvizsgálata, a hatályos jogszabályi rendelkezéseknek való megfelelés.

c) *a jogszabály alkalmazásához szükséges személyi, szervezeti, tárgyi és pénzügyi feltételek:
A feltételek rendelkezésre állnak.*

Kunmadaras, 2024. január 25.



dr. Vincze Anita
jegyző

**Kunmadaras Nagyközség Önkormányzata Képviselő-testületének .../2024.(II....)
önkormányzati rendelete
- tervezet -**

**Kunmadaras Nagyközség Önkormányzata Képviselő-testületének Szervezeti- és működési
szabályzatáról szóló 5/2015.(III.02.) önkormányzati rendeletének módosításáról**

Kunmadaras Nagyközség Önkormányzatának Képviselő-testülete Magyarország az Alaptörvény 32. cikk (2) bekezdésében meghatározott eredeti jogalkotói hatáskörében, az Alaptörvény 32. cikk (1) bekezdés d) pontjában, valamint a Magyarország helyi önkormányzatairól szóló 2011. évi CLXXXIX. törvény 53. § (1) bekezdésében meghatározott feladatkörében meghatározott feladatkörében eljárva a következőket rendeli el:

1. §

Kunmadaras Nagyközség Önkormányzata Képviselő-testületének szervezeti- és működési szabályzatáról szóló 5/2015.(III.02.) önkormányzati rendelet 11. § (3) bekezdése helyébe a következő rendelkezés lép:

„(3)A képviselő-testület ülését a polgármester, akadályoztatása esetén az alpolgármester, mindkét személy tartós akadályoztatása, illetve a polgármester és alpolgármesteri tisztség egyidejű betöltetlensége esetén pedig a Pénzügyi és Ellenőrzési Bizottság elnöke hívja össze és vezeti.”

2. §

Ez a rendelet a kihirdetését követő napon lép hatályba, és azt követő napon hatályát veszti.

Kunmadaras, 2024. február ...

Balogh Marianna
polgármester

dr. Vincze Anita
jegyző

Indokolás

Kunmadaras Nagyközség Önkormányzata Képviselő-testületének Szervezeti- és működési szabályzatáról szóló 5/2015.(III.02.) önkormányzati rendeletét módosító .../2024.(II....) önkormányzati rendelethez

1. §-hoz

A polgármester akadályoztatása, a polgármester és az alpolgármester tartós akadályoztatása, valamint mindkét tisztség egyidejű betöltetlensége esetén az ülés összehívására és vezetésére vonatkozó szabályt tartalmaz.

2. §-hoz

A rendelet hatálybalépésével kapcsolatos rendelkezést tartalmaz.

**Kunmadaras Nagyközség Önkormányzatának
Polgármestere
Kunmadaras, Kossuth tér 1. 5321.**

ELŐTERJESZTÉS

Kunmadaras Nagyközség Önkormányzat Képviselő-testületének 2024. február 1-jén tartandó ülésére a partnerségi egyeztetés szabályairól szóló 11/2017.(X.12.) önkormányzati rendelet hatályon kívül helyezéséről

Tisztelt Képviselő-testület!

A településfejlesztési koncepcióról, az integrált településfejlesztési stratégiáról és a településrendezési eszközökről, valamint egyes településrendezési sajátos jogintézményekről szóló 314/2012.(XI.8.) Korm. rendelet előírásainak megfelelően Kunmadaras Nagyközség Önkormányzatának képviselő-testülete 2017. évben megalkotta a partnerségi egyeztetés szabályairól szóló 11/2017.(III.13.) önkormányzati rendeletét. (továbbiakban: Rendelet)

2021. július 1-től azonban átalakult a településtervezéssel összefüggő jogszabályok rendszere. Az egyes településrendezési sajátos jogintézményekről szóló 314/2012.(XI.8.) Korm. rendelet helyét új jogszabály: a településtervek tartalmáról, elkészítésének és elfogadásának rendjéről, valamint egyes településrendezési sajátos jogintézményekről szóló 419/2021.(VII.15.) Korm. rendelet (a továbbiakban: Eljr.) vette át.

Az Eljr. alapján a településterv, a településképi rendelet és településképi arculati kézikönyv készítésének, valamint módosításának egyeztetése a Lechner Tudásközpont által működtetett digitális egyeztető felületen: az E-TÉR-en keresztül történik.

Az egyeztetési folyamat partnerekre vonatkozó előírásait az Eljr. 65. §-a tartalmazza, mely szerint:

„65. § (1) A partner az adott eljárási szakasz szabályai szerint ad véleményt, és biztosít egyeztetési lehetőséget a tervezőnek és az egyeztetésért felelős önkormányzati kapcsolattartónak.

(2) A partner a közösségi érdekre vagy a jogos magánérdekre vonatkozóan ad véleményt, és tesz a módosításra javaslatot. A partner véleménye a véleményezett tervezet tartalmára terjedhet ki, a vélemény és a tervezet között közvetlen összefüggésnek kell lennie. A partner kifogást emelő véleményét indokolással támasztja alá.

(3) A partner véleményének tartalmaznia kell legalább a tervezettel kapcsolatos konkrét tényre, elemre vonatkozó álláspontját, a javasolt módosítást és annak indokolását.

(4) Azt a partnert, aki az egyeztetési eljárás során véleményét határidőn belül nem tölti fel az E-TÉR által biztosított digitális egyeztetőfelületre, vagy feltölti, de a vélemény nem felel meg a (2) és (3) bekezdésben foglalt követelményeknek, az adott eljárási szakaszban kifogást nem emelő véleményezőnek kell tekinteni.”

Kiszelovics Ildikó településtervezővel egyeztetve arra való tekintettel, hogy az új szabályozás értelmében a partnereknek az E-TÉR felületen lesz lehetőségük a készülő dokumentumokat véleményezni, így a helyi partnerségi rendelet hatályon kívül helyezése indokolt.

A rendelet hatályon kívül helyezését az eddigi tapasztalatok is alátámasztják, mivel az elmúlt években a településtervekkel, valamint a településképi szabályozással kapcsolatos módosítások során a partnerségi egyeztetés alapján egy esetben sem érkezett az érintettektől írásos javaslat, illetve vélemény. Ugyanakkor a lakosság tájékoztatása az eljárásokról, illetve a település lakosságát érintő változásokról a jövőben is fontos önkormányzati feladat, mely ezt követően is meg fog történni a helyben szokásos módokon (lakossági fórumokon, település honlapján, hivatal hirdetőabláján, Madarasi Krónikában) A jogszabály módosítással bevezetett elektronikus rendszer pedig – regisztrálást követően – szintén biztosít lehetőséget a lakosság tájékoztatására. Ezen túlmenően az tárgyban készült előterjesztések szintén részletesen taglalják a tervezett módosításokat, azok indokait, mely anyagok nyilvánosak, a jegyzőkönyvek mellékleteit képezik. Ennek megfelelően a tájékoztatás a jövőben is megmarad, csupán nem rendeletben rögzített formában.

Fentiekre tekintettel kérem a Tisztelt Képviselő-testületet az előterjesztés megtárgyalására és a csatolt rendelet-tervezet elfogadására.

Kunmadaras, 2023. január 24.

Balogh Marianna
polgármester sk.

Előzetes hatásvizsgálat

A jogalkotásról szóló 2010. évi CXXX. tv. (továbbiakban: Jat.) 17 § (1) bek. alapján a jogszabály előkészítője – a jogszabály feltételezett hatásaihoz igazodó részletességű – előzetes hatásvizsgálat elvégzésével felméri a szabályozás várható következményeit. Az előzetes hatásvizsgálat eredményéről önkormányzati rendelet esetén a Képviselő-testületet tájékoztatni kell. Az előzetes hatásvizsgálat eredménye a jogszabály tervezet jelenlegi állapota szerinti elfogadhatóságának megítélése.

A Jat. 17. § (2) bek. szerint a hatásvizsgálat során vizsgálni kell:

- a) a tervezett jogszabály valamennyi jelentősnek ítélt hatását, különösen
- b) társadalmi, gazdasági, költségvetési hatásait,
- c) környezeti és egészségi következményeit,
- d) adminisztratív terheket befolyásoló hatásait, valamint
- e) a jogszabály megalkotásának szükségességét, a jogalkotás elmaradásának várható következményeit, és
- f) a jogszabály alkalmazásához szükséges személyi, szervezeti, tárgyi és pénzügyi feltételeket.

A fentiek alapján a rendeletalkotás várható következményeiről – az előzetes hatásvizsgálat tükrében – az alábbi tájékoztatás adható:

a) a rendeletalkotás valamennyi jelentősnek ítélt hatása, különösen:

aa) társadalmi, gazdasági, költségvetési hatása:

Nem releváns.

ab) Környezeti és egészségi következményei:

Nem releváns.

ac) Adminisztratív terheket befolyásoló hatások:

Nem releváns.

b) A rendelet megalkotásának szükségessége, a jogalkotás elmaradásának várható következményei:

A rendelet megalkotását indokolta a meglévő rendelkezések felülvizsgálata, a hatályos jogszabályi rendelkezéseknek való megfelelés, a sürgősségtelenné vált önkormányzati rendelet hatályon kívül helyezése.

c) a jogszabály alkalmazásához szükséges személyi, szervezeti, tárgyi és pénzügyi feltételek:

A feltételek rendelkezésre állnak.

**Kunmadaras Nagyközség Önkormányzata Képviselő-testületének .../2024. (II. ...)
önkormányzati rendelete
– tervezet -**

**Kunmadaras Nagyközség Önkormányzata Képviselő-testületének
a partnerségi egyeztetés szabályairól szóló 11/2017. (X. 12.) önkormányzati rendelete
hatályon kívül helyezéséről**

Kunmadaras Nagyközség Önkormányzat Képviselő-testülete az Alaptörvény 32. cikk (2) bekezdésében meghatározott eredeti jogalkotói hatáskörében, valamint az Alaptörvény 32. cikk (1) bekezdés a) pontjában meghatározott feladatkörében eljárva a következőket rendeli el:

1. §

Hatályát veszti Kunmadaras Nagyközség Önkormányzata Képviselő-testületének a partnerségi egyeztetés szabályairól szóló 11/2017. (X. 12.) önkormányzati rendelete.

2. §

Ez a rendelet 2024. február 5-én lép hatályba és hatályba lépését követő nap hatályát veszti.

Kunmadaras, 2024. február

Balogh Marianna
polgármester

dr. Vincze Anita
jegyző

INDOKOLÁS

Kunmadaras Nagyközség Önkormányzata Képviselő-testületének .../2024.(II....) önkormányzati rendelethez

1. §-hoz

A településfejlesztési koncepcióról, az integrált településfejlesztési stratégiáról és a településrendezési eszközökről, valamint egyes területrendezési sajátos jogintézményekről szóló 314/2012.(XI.8.) Korm. rendelet hatályon kívül helyezésével a partnerségi rendelet hatályon kívül helyezése vált szükségessé.

2. §-hoz

A hatálya léptető intézkedéseket tartalmazza.

**Kunmadaras Nagyközség Önkormányzatának
Polgármestere
5321 Kunmadaras, Kossuth tér 1.**

Előterjesztés

Kunmadaras Nagyközség Önkormányzat Képviselő-testületének 2024. február 1-jei ülésére a Kunmadarasi Roma Nemzetiségi Önkormányzat 2023. évi tevékenységéről szóló tájékoztató elfogadására

Tisztelt Képviselő-testület!

Kunmadaras Nagyközség Önkormányzatának Képviselő-testülete a 291/2023.(XII.14.) sz. határozatában fogadta el a 2024. évi munkatervét, melynek januári napirendi pontja a Roma Nemzetiségi Önkormányzat 2023. évi tevékenységéről szóló tájékoztató megtárgyalását is tartalmazza.

Az Elnök úr által összeállított beszámoló bemutatja a Roma Nemzetiségi Önkormányzat

- erőforrásait
- az irodában rendelkezésükre álló eszközöket
- a hivatal és a Roma Nemzetiségi Önkormányzat közötti gazdálkodás főbb szabályait
- kapcsolatrendszerét
- részletezi a 2023. évben elvégzett feladataikat, valamint
- az általuk szervezett rendezvényeket.

A Kunmadarasi Roma Nemzetiségi Önkormányzat 2023. évi tevékenységéről szóló tájékoztatót az előterjesztéshez mellékeljük, melynek kérjük az alábbi határozati javaslattal történő elfogadását.

.../2024.(II.01.) sz. képviselő-testületi h a t á r o z a t
Kunmadarasi Roma Nemzetiségi Önkormányzat 2023. évi tevékenységéről szóló tájékoztató elfogadására

Kunmadaras Nagyközség Önkormányzatának Képviselő-testülete a Kunmadarasi Roma Nemzetiségi Önkormányzat 2023. évi tevékenységéről szóló tájékoztatóját a mellékelt beszámoló szerint elfogadja.

A képviselő-testület köszönetét fejezi ki a Roma Nemzetiségi Önkormányzat Képviselő-testületének a 2023. évben végzett munkájukért.

Erről: 1./ Balogh Marianna polgármester
2./ dr. Vincze Anita jegyző
3./ Botos Imre Elnök
4./ RNÖ Képviselő-testületének tagjai
ertesül.

Kunmadaras, 2024. január 25.

**Balogh Marianna
polgármester sk.**

Kunmadarasi Roma Nemzetiségi Önkormányzat

Beszámolója a 2023. évben végzett tevékenységéről

„A nemzetiségi jogok megélésének fontos formája a nemzetiségi önkormányzatok alakítása, mely a nemzetiségi közösségek számára biztosítja az érdekképviselést, a demokratikus közéletben való kollektív részvétel lehetőségét.

Egy igazi alkotmányjogi, közigazgatási jogi kuriózzummal állunk szemben, ami a világon egyedülállónak számít; és talán éppen a korábbi minta, illetve a szerves belső fejlődés hiánya miatt kell a kialakult intézménynek számos kihívással szembenéznie”

Móré Sándor
egyetemi adjunktus (KRE ÁJK)

Beszámoló, helyzetelemzés

A Kunmadarasi Roma Nemzetiségi Önkormányzat Képviselő-testületét 2023. évben Botos Imre elnök, Botos Lajos alelnök, Botos Tibor képviselő, Tyukodi István képviselő, Tyukodi Ferenc képviselők alkották.

A Kunmadarasi Roma Nemzetiségi Önkormányzat működéséhez és feladatainak ellátására Kunmadaras Képviselő-testülete biztosít irodát, illetve az állami normatíva mellett anyagi forrást is. Ezen helyiség a Kunmadaras, Karcagi út 6. sz. alatt található. Az iroda több funkciót is ellát a kötelező feladatok koordinálásán kívül; számos olyan tevékenységet is folytatunk, amelyek nem képezik kötelező feladatát az önkormányzatnak.

A Roma Nemzetiségi Önkormányzat Kunmadaras Nagyközség Önkormányzat Képviselő-testületétől 1.000.000 Ft támogatásban részesült 2023. évben a feladatainak ellátására.

A feladat alapú támogatás összege 454.500 Ft volt, melyet nagyrészt két kulturális rendezvényre fordítottunk.

Az állami normatíva összege 1.040. 000 Ft volt, melyet kizárólag a kötelező feladatainkra használhattunk fel.

Foglalkoztatottjaink száma egész évet átölelően 2 fő közfoglalkoztatott volt, akik 100 %-os finanszírozással voltak közvetítve. A foglalkoztatásukhoz szükséges eszközöket és feladataik elvégzéséhez szükséges anyagi forrásokat a költségvetésünkből finanszíroztuk.

Azt a létszámot, amelyet biztosított számunkra a települési Önkormányzat, és a Karcagi Munkaügyi Központ, az iroda működtetésére, adminisztratív feladatok ellátására, tanácsadásra, családlátogatásra, szociális feladatok ellátására, közterületek tisztántartására, környezetvédelmi feladatok ellátására, az iroda és környezete tisztántartására használtuk fel; a szükséges eszközöket a költségvetésünkből finanszíroztuk.

Rendelkezésre álló technikai eszközök:

1 db számítógép, melyért külön köszönetünket fejezzük ki a Települési Önkormányzat rendszergazdájának A rendelkezésünkre bocsátott számítógép korszerű és jól használható!

2db nyomtató, 1 db fénymásolásra is alkalmas

1db projektor

3 db mobiltelefon

Internet elérés

Probléma ugyanakkor, hogy székeink szinte használhatatlanná váltak, összességében az irodai bútorok és eszközök megérették a cserére, amelyet terveink szerint az elkövetkezendő három évben kívánunk megvalósítani. 2024-ben ezen eszközök cseréjét elkezdjük. A működésünk nem kerül veszélybe, mert ennek megvalósításához megpróbálunk adományokat kérni, ezért ehhez a települési Önkormányzat segítségét is tisztelettel kérjük. Súlyosabb probléma, hogy 2023. – év végén a tetőszerkezet cserepei megbomlottak beáztunk és a mennyezeti vakolat leszakadt. Ennek javításához is a települési Önkormányzat segítségét kérnénk. Az iroda tisztasági festését, meszelését elvégeztük, melyet az idén is tervezünk.

A Roma Nemzetiségi Önkormányzat könyvelési feladatait a települési Önkormányzat végzi. A számviteli rendszer és ellenőrzés is a települési önkormányzat rendszerében történik. A Roma Nemzetiségi Önkormányzat magára nézve elfogadta a települési Önkormányzat pénzügyi szabályzatát és azt nagy odafigyeléssel be is tartja.

Semmilyen pénzügyi szabálytalanság, sem gazdasági visszaélés nem történt a 2023-es évben. A költségvetési előirányzatok betartása és a pénzügyi stabilitás megőrzéséért az elnök a felelős. Nem léptük túl a tervezett költségvetésünk tételeit. A tervezett rendezvények kiadásai sem lépték túl az erre a célra csoportosított előirányzatokat. A dologi kiadások is a tervezett előirányzaton belül maradtak. Összességében elmondható, hogy a gazdasági helyzetünk stabil, de nagyon feszített és szűkös. A foglalkoztatottak bér és járulékos költségei kifizetésre kerültek, a közüzemi számláknál sem jelentkezik elmaradás, ugyanakkor a megnövekedett energia költségek annyira veszélybe sodorták működésünket, hogy a költségvetésünk 25 %-át erre a célra használtuk fel.

2023. tavaszán és őszén is környezetvédelmi napot tartottunk, ahol a szelektív hulladékgyűjtésre, a konyhakertek kialakításának bemutatására helyeztük a hangsúlyt, illetve a komposztálás folyamatát is bemutattuk. Ezen túlmenően a nemzetiségi Önkormányzat előtti terület kialakítását, tisztítását is megkezdtük, ahol szeretnénk egy kis pihenő teret kialakítani hintával, homokozóval és padokkal.

2023. évben nem került megrendezésre a Kunmadarasi Roma Kulturális Nap, mivel anyagi forrásainkat az iroda fenntartási költségeire – elsősorban energia költségeire - kellett fordítanunk.

Továbbra is őrizzük könyvtárunkat, mely idén ugyan könyvvel nem gazdagodott, de értékében nem is csökkent.

Érdekképviselő

Az elmúlt időszakban tapasztalható volt, hogy a roma nemzetiség munkavállalói közül az elsődleges munkaerőpiacon sokan elhelyezkedtek, így a mélyszegénység valamelyest csökkent. Ugyanakkor, akik valamilyen okból nem tudnak dolgozni, azok még szegényebbek lettek, az elszabaduló árak és a magas infláció miatt a helyzetük kilátástalan.

Azt a szociális hálót, amit a maga szerény képessége szerint kiépített a Roma Nemzetiségi Önkormányzat, igyekezet megtartani: fenntartottuk továbbra is az ingyenes fénymásolási, nyomtatási, telefonálási, lehetőséget, ami nagy segítség volt a hátrányos helyzetben lévőknek. Nagyon fontos, hogy nem csak kitöltjük a fűtés támogatáshoz, az FHT támogatáshoz, vagy egyes, családi pótlék, illetve egyéb ellátásokhoz szükséges nyomtatványokat, hanem bevonjuk ügyfeleinket az ügyintézés menetébe.

Természetesen, aki nem tud, vagy nem akar ebben részt venni, annak munkatársaink szívesen segítenek.

Az oktatás terén megmaradt a díjazási rendszerünk: a legjobb tanulókat, akiket az iskola javasol jutalmazásra. Az idén is megjutalmaztunk az általános iskolában jó tanulmányi eredményeket elérő gyerekeket, bár ezt bevezethetnénk a Református Általános iskolában is, hiszen a roma tanulók, aránya mára szintén jelentős ezen intézményben is.

A legjobb tanulmányi átlagot elérő 7. és 8. osztályos tanulókat önkormányzatunk tanév végén 10.000 Ft-tal jutalmazta. Ugyanakkor figyelemmel kísérjük a középiskolában tanuló roma gyerekeket is.

Az elmúlt tanulmányi évet követően a Kunmadarasi Általános Iskolából kikerülő fiatalok nagy százalékban kezdték meg tanulmányaikat különböző szakiskolában. Gimnáziumban, technikumban tanuló roma származású gyermekről azonban sajnos nem tudunk.

Az állami ösztöndíj rendszerek (Útravaló program) megfelelőek, és településünkre nézve is lehetőséget biztosítanak a diákok anyagi körülményeinek javításához. Sajnos azonban beszéd az tény, hogy 2023. évben Kunmadarason összesen 5 roma származású gyermeknek adott ajánlást az Önkormányzatunk a 7-8. osztályos programban, akik a református általános iskolában tanulnak. Ezek a problémák nem abból adódnak, mert romák, hanem azért jelentkeznek, mert a roma társadalom évtizedes hátrányt cipel egzisztenciális, és szellemi képességekben egyaránt.

Környezetünk megóvása érdekében hulladékgyűjtéseket szerveztünk település szerte. Az irodához nem kötődő tevékenységeket a délutáni munkaidőben végezzük.

Az önkéntes foglalkoztatásban azok tudják megszerezni a szükséges 30 napos jogviszonyukat az FHT juttatáshoz, akiket máshova egészségügyi okokból, vagy képességeik miatt nem alkalmaznak. Ezen esetben az éves forgalmunk 100 fő felett volt. Ezen személyek adatainak feldolgozása és nyilvántartása, munkájuk dokumentálása, sok feladattal jár, amit rendszeresen végzek és ellenőrzök. Munkájukkal elégedett vagyok, a településnek csak haszna származhat foglalkoztatásukból.

Közbiztonság terén is tevékenykedünk, mindenképpen a preventív megoldásokra helyezzük a hangsúlyt.

Továbbra is az egyházi keresztény értékek mentén kívánjuk keresni a kitörési pontot a roma közösség számára, ezért erősítjük kapcsolatunkat a Református Egyházzal.

Az oktatás, nevelés tárgyában minél több segítséget kell nyújtanunk ahhoz, hogy a gyermekeink fejlődése töretlen legyen, és hogy fel tudjuk venni a versenyt a más kultúrából érkezőkkel. A bűnöző nem lehet példakép!

Nagyon fontos még az is, hogy azon gyermekek, akiknek az útját figyelemmel kísérjük, mennyire fogják majd szolgálni településünk érdekeit. Ehhez kellő nyitottságra és befogadó képességre van szükség a társadalom nem roma tagja részéről, hogy majd a jövőben ezek a gyerekek legyenek rendőrök, orvosok, ápolók, tanárok, mert a közösségépítés legfőbb célja ez.

A családlátogatás is az erőssége lett önkormányzatunknak, nyomon követjük azokat az információkat, amelyekkel segíteni kívánjuk az embereket és meg tudunk győződni arról, hogy a karitatív segítségnyújtás megfelelő helyre került-e.

Összegzés:

Fontos feladatunknak tartjuk az embertársainkon való segítséget. A lehetőségeink beszűkültek azáltal, hogy az infláció és az energia árrobbanás felemészített minden anyagi lehetőségünket, amit egyéb feladataink ellátására fordíthattunk volna. A szegregáció erősödik településünkön, szinte teljesen beépült a köztudatba, mely ellen a jövőben mindenképpen fel kell lépünk. Hiszem és vallom, hogy a kereszténység az egyetlen lehetőség a roma társadalom fejlődéséhez, és asszimilációjához, nincs más út!

Tisztelettel kérem a települési önkormányzat Képviselő-testületét, hogy anyagi támogatását lehetőség szerint növelni szíveskedjen a bútorzat és a technikai eszközök cseréje és a leszakadt mennyezet, és a beázó tető miatt!

Mindenkinek köszönöm az ez évben nyújtott támogatását!

Kunmadaras, 2023. 01.18.

Tisztelettel:



Botos Imre
K.R.N.Ö elnök

**Kunmadaras Nagyközség Önkormányzatának
Jegyzője
Kunmadaras, Kossuth tér 1. 5321.**

Készítette: dr. Vincze Anita jegyző

ELŐTERJESZTÉS

Kunmadaras Nagyközség Önkormányzat Képviselő-testületének 2024. február 1-jei ülésére a 2024/2025-ös nevelési évben az óvodai és bölcsődei beiratkozás időpontjának meghatározásáról

Tisztelt Képviselő-testület!

A nemzeti köznevelésről szóló 2011. évi CXCV. törvény (továbbiakban Nkt.) 83.§ (2) bekezdése szerint a fenntartó dönt az óvodába jelentkezés módjáról, az óvodai általános felvételi időpontról, az óvoda heti és éves nyitvatartási idejének meghatározásáról. A nevelési-oktatási intézmények működéséről és a köznevelési intézmények névhasználatáról szóló 20/2012.(VIII.31.) EMMI rendelet (a továbbiakban: R) 20.§-a rendelkezik az óvodai beiratkozás szabályairól és időpontjáról.

*A hivatkozott R 20. § (1) bekezdése kimondja, hogy az óvodai beiratkozásra a tárgyév április 20-a és május 20-a között kerül sor. A fenntartó az óvodai beiratkozás idejéről, az óvodai jogviszony létesítésével összefüggő eljárásról a beiratkozás első határnapját megelőzően legalább harminc nappal közleményt vagy hirdetményt tesz közzé a saját honlapján, valamint közlemény vagy hirdetmény közzétételét kezdeményezi a fenntartásában működő **óvoda** honlapján, annak hiányában helyben a szokásos módon.*

A fenntartói közlemény, hirdetmény tartalmazza:

- az óvodai felvételtől, az óvodai jogviszony létesítéséről,
- az óvodai beiratkozás időpontjának meghatározásáról,
- a gyermek óvodai beiratásához szükséges közokiratokról, dokumentumokról,
- az óvodáztatási kötelezettség nem teljesítése esetén alkalmazható jogkövetkezményekről,
- az integráltan nevelhető sajátos nevelési igényű gyermekek óvodai felvételéről, a nevelésükre az alapító okiratuk szerint jogosult óvodákról és azok elérhetőségéről,
- az óvoda felvételi körzetéről szóló tájékoztatást,
- az alapító okirata szerint nemzetiségi nevelést folytató óvoda adatait,
- továbbá a jogorvoslati eljárás szabályait,
- az óvodai felvétel tárgyában meghozott döntés közlésének határnapját, amely legkésőbb a beiratkozásra kiírt utolsó határnapot követő harmincadik nap,
- jogorvoslati eljárás rendjéről.

Arra való tekintettel, hogy 2019. szeptemberétől a **mini bölcsőde** is elkezdte működését, a bölcsődei beiratkozás időpontjáról is szükséges döntést hozni.

A gyermekek védelméről és a gyámügyi igazgatásról szóló 1997. évi XXXI. tv. 41. §. (1) bekezdése értelmében a gyermekek napközbeni ellátásaként az életkornak megfelelő nappali felügyeletet, gondozást, nevelést, foglalkoztatást és étkeztetést kell megszervezni azon gyermekek számára, akiknek szülei, törvényes képviselői munkavégzésük, munkaerő-piaci részvételt elősegítő programban, képzések való részvételük, nappali rendszerű iskolai oktatásban, a nappali oktatás munkarendje szerint szervezett felnőttoktatásban, felsőoktatási intézményben nappali képzésben való részvételük, betegségük vagy egyéb ok miatt napközbeni ellátásukról nem tudnak gondoskodni.

Ezen túlmenően egyéb ok miatt a gyermekek napközbeni ellátását különösen az olyan gyermek számára kell biztosítani,

- akinek fejlődése érdekében állandó napközbeni ellátásra van szüksége,
- akit egyedülálló vagy időskorú személy nevel,
- akinek a szülője, törvényes képviselője szociális helyzete miatt az ellátásáról nem tud gondoskodni.

A bölcsődei ellátás keretében a hivatkozott jogszabály 42/A § (1) bekezdése alapján a gyermek húszhetes korától nevelhető és gondozható. A bölcsődei felvétel során előnyben kell részesíteni ha a gyermek szülője, más törvényes képviselője a felvételi kérelem benyújtását követő 30 napon belül igazolja, hogy munkaviszonyban vagy munkavégzésre irányuló egyéb jogviszonyban áll:

- a rendszeres gyermekvédelmi kedvezményre jogosult gyermeket,
- a három vagy több gyermeket nevelő családban élő gyermeket,
- az egyedülálló szülő által nevelt gyermeket,
- és a védelembe vett gyermeket.

A fentiek értelmében a 2024/2025-ös nevelési évben a Kunmadarasi Összevont Óvoda és Bölcsődében az intézményvezető javaslata alapján: **2024. április 25-26-án 8-15 óráig** javasoljuk meghatározni a beiratkozás időpontját mindazon gyermekek számára, akik 2024. augusztus 31. napjáig betöltik harmadik életévüket, illetve bölcsődei felvétel esetén azon gyermekek számára, akik legalább a 20 hetet betöltik. **Pótbeiratás időpontja: 2024. május 3-án 8-15 óráig. Helye: Kunmadarasi Összevont Óvoda és Bölcsőde Kunmadaras, Csokonai u. 30.**

Az Nkt. 8. § (1) bekezdése alapján az óvoda a gyermek hároméves korától a tankötelezettség kezdetéig nevelő intézmény. A vezető felveheti azt a körzetében lakó gyermeket is, aki a harmadik életévét a felvételétől számított fél éven belül betölti, feltéve, hogy a településen minden három éves és annál idősebb gyermek óvodai felvételi kérelme teljesíthető.

Az Nkt. 8. § (2) bekezdése alapján a gyermek abban az évben, amelynek augusztus 31. napjáig a harmadik életévét betölti, a nevelési év kezdő napjától, legalább napi négy órában óvodai foglalkozáson vesz részt.

Erre való tekintettel 2014. szeptember 1-től a Nkt. értelmében a kötelező óvodai nevelésben résztvevők köre öt éves korról három éves korra változott.

Az Nkt. 49. § (1)–(3) bekezdései alapján az óvodai felvétel, átvétel jelentkezés alapján történik. Az óvodába a gyermek harmadik életévének betöltése után vehető fel. A szülő gyermeke óvodai felvételét, átvételét bármikor kérheti, a gyermekek felvétele folyamatos.

A gyermeket elsősorban abba az óvodába kell felvenni, átvenni, amelynek körzetében lakik vagy ahol szülője dolgozik. A felvételtől, átvételtől az óvoda vezetője dönt. Ha a jelentkezők száma meghaladja a felvehető gyermekek számát, az óvodavezető, (amennyiben az óvoda fenntartója több óvodát tart fenn, az óvoda fenntartója) bizottságot szervez, amely javaslatot tesz a felvételre. A települési önkormányzat közzéteszi az óvoda felvételi körzetét, valamint az óvoda nyitva tartásának rendjét. Az óvoda köteles felvenni, átvenni azt a gyermeket, aki életvitelszerűen az óvoda körzetében lakik.

A 2024. évi tavaszi beiratkozás után prognosztizálható a következő nevelési évre vonatkozóan az egyes tagóvodák gyermeklétszáma, melynek ismeretében határozható meg a 2024/25-ös nevelési év során az egyes tagóvodákban *indítható csoportszám*.

Fentiek alapján kérem a Tisztelt Képviselő-testületet, hogy az előterjesztéshez mellékelt határozati javaslatot elfogadni szíveskedjen.

.../2024.(II.01.) sz. képviselő-testületi h a t á r o z a t
a Kunmadarasi Összevont Óvoda és Bölcsőde történő beiratkozás időpontjának meghatározásáról

1./ Kunmadaras Nagyközség Önkormányzatának Képviselő-testülete a Kunmadarasi Összevont Óvoda és Bölcsődébe az óvodáskorú, valamint a 20 hetet betöltött bölcsődés korú gyermekek *beiratkozásának időpontjaként* a:

- 2024. április 25-én 8-15 óráig, és a
- 2024. április 26-án 8-15 óráig terjedő időszakot határozza meg.

Pótbeiratás időpontja: 2024. május 3-án 8-15 óráig.

Az óvodai/bölcsődei beiratás/pótbeiratás helye: a Kunmadarasi Összevont Óvoda és Bölcsőde székhelye, Kunmadaras, Csokonai u. 30. 5321.

2./ A Képviselő-testület a jegyző és az intézményvezető feladataként határozza meg, hogy a beiratkozásról szóló fenntartói közleményt a vonatkozó jogszabályi előírások alapján tegye közzé.

Felelős: dr. Vincze Anita jegyző
Galiné Selyem Melinda intézményvezető
Határidő: 2024. március 1.

Kunmadaras, 2024. január 19.





Kunmadarasi Összevont Óvoda és Bölcsőde
5321 Kunmadaras, Csokonai u. 30.
Tel. Fax.: 06 (59) 327-281
E-mail: kuncsicsergo@gmail.com
OM azonosító: 035780.
Adószám: 16837944-2-16

Tárgy: 2024. évi óvodai beíratás és nyári ügyelet

Tisztelt Polgármester Asszony!

Tisztelt Jegyző Asszony!

Tisztelt Képviselő-testület!

A 20/2012. évi EMMI rendelet 20.§ (1) alapján: Az óvodai beiratkozásra a tárgyév április 20-a és május 20-a között kerül sor. A fenntartó az óvodai beiratkozás idejéről, az óvodai jogviszony létesítésével összefüggő eljárásról a beiratkozás első határnapját megelőzően legalább harminc nappal

a) közleményt vagy hirdetményt tesz közzé a saját honlapján,

b) közlemény vagy hirdetmény közzétételét kezdeményezi a fenntartásában működő óvoda honlapján, ennek hiányában a helyben szokásos módon, valamint

c) tájékoztatja az óvoda működésének helye szerinti települési önkormányzatot, amennyiben a fenntartó nem települési önkormányzat.

Továbbá 20/2012. (VIII. 31.) EMMI rendelete 3. § (7) szerint az óvoda nyári zárva tartásáról legkésőbb február 15-ig a szülőket tájékoztatni kell.

A 6/2016. EMMI rendelet szabályozza a bölcsődék működési rendjét, melynek értelmében a fenntartó minden év február 15-éig tájékoztatja a szülőket a bölcsődei ellátást nyújtó intézmény, szolgáltató nyári nyitvatartási rendjéről. A nyári zárva tartás időtartamát a fenntartó legfeljebb öt hétben határozhatja meg.

Fenti két rendelkezés értelmében a Kunmadarasi Összevont Óvoda és Bölcsőde a következő időpontokat javasolja:

Óvodai és bölcsődei beíratás ideje: 2024. április 25 - 26. 8-15 óráig

Pótbeíratás ideje: 2024. május 3. 8-15 óráig

Helye: a Kunmadarasi Összevont Óvoda és Bölcsőde székhelye, 5321 Kunmadaras, Csokonai u. 30.



Kunmadarasi Összevont Óvoda és Bölcsőde

5321 Kunmadaras, Csokonai u. 30.

Tel. Fax.: 06 (59) 327-281

E-mail: kuncsicsergo@gmail.com

OM azonosító: 035780.

Adószám: 16837944-2-16

Óvodai nyári ügyelet javasolt ideje és helye :

2024. június 24 - július 26. Kunmadarasi Összevont Óvoda és Bölcsőde Központi óvodája,
5321 Kunmadaras, Csokonai u. 30.

2024. július 29. – augusztus 31. Kunmadarasi Összevont Óvoda és Bölcsőde Árnyas Tagóvodája,
5321 Kunmadaras, Széchenyi u. 20.

A bölcsődei nyári zárva tartás javasolt ideje: 2024. július 1- 19.

Kunmadaras, 2024. január 19.



Galiné Selyem Melinda

Tisztelettel: Galiné Selyem Melinda

intézményvezető

Kunmadarasi Összevont Óvoda és Bölcsőde

5321 Kunmadaras, Csokonai u. 30

**Kunmadaras Nagyközség Önkormányzatának
Jegyzője
Kunmadaras, Kossuth tér 1. 5321.**

Készítette: dr. Vincze Anita

ELŐTERJESZTÉS

Kunmadaras Nagyközség Önkormányzat Képviselő-testületének 2024. február 1-jei ülésére a Kunmadarasi Összevont Óvoda és Bölcsőde nyári ügyeleti rendje tárgyában

A nemzeti köznevelésről szóló 2011. évi CXCV. tv. 83. § (2) bekezdésének b.) pontja alapján a fenntartó dönt az óvoda heti és éves nyitvatartási idejének meghatározásáról.

A nevelési-oktatási intézmények működéséről és a köznevelési intézmények névhasználatáról szóló 20/2012.(VIII.31.) EMMI rendelet 3. § (7) bekezdése szerint az óvoda nyári zárva tartásáról legkésőbb február 15-ig, a nevelés nélküli munkanapokról legalább hét nappal a zárva tartást megelőzően a szülőket tájékoztatni kell.

A 6/2016.(III.24.) EMMI rendelet 37. § (3) bekezdése értelmében a fenntartó minden év február 15-ig tájékoztatja a szülőket a bölcsődei ellátást nyújtó intézmény, szolgáltató nyári nyitvatartási rendjéről. A nyári zárva tartás időtartamát a fenntartó legfeljebb öt hétben határozhatja meg.

Az Összevont Óvodai Intézmény vezetője a tagóvodák vezetőivel történő előzetes egyeztetés alapján – a tagóvodákban szükséges karbantartási munkálatokra, valamint a 2024. évben megkezdődő TOP-PLUSZ-2.1.1-21-JN1-2022-00024 azonosító számú komplex energetikai beruházásra való tekintettel - elkészítette javaslatát az intézmény 2024. évi nyári zárva tartására és ügyeleti rendjére vonatkozóan.

Az elkészített javaslat alapján az óvodai elhelyezést igénylő gyermekek nyári elhelyezése várhatóan a teljes nyári időszakban is biztosított lesz az ügyeletet ellátó tagóvodákban az alábbiak szerint:

2024. június 24. – 2024. július 26-ig: Kunmadarasi Összevont Óvoda és Bölcsőde
Központi óvodája
Kunmadaras, Csokonai u. 30.

2024. július 29. – 2024. augusztus 31-ig: Kunmadarasi Összevont Óvoda és Bölcsőde
Árnyas Tagóvodája
Kunmadaras, Széchenyi u. 20.

Az intézmény mini bölcsődéjének nyári zárva tartási időtartama: 2024. július 1-19-ig

Fentiekre való tekintettel kérem a Tisztelt Képviselő-testületet, hogy az előterjesztésben foglaltakat megvitatni és az alábbi határozati javaslatot elfogadni szíveskedjen.

**...../2024.(II.01.) sz. képviselő-testületi h a t á r o z a t
a Kunmadarasi Összevont Óvoda és Bölcsőde nyári ügyeleti rendjéről**

Kunmadaras Nagyközség Önkormányzatának Képviselő-testülete a nemzeti köznevelésről szóló 2011. évi CXCV. tv. 83. § (2) bek. b. pontja alapján a fenntartásában működő Kunmadarasi Összevont Óvoda és Bölcsőde tagóvodáinak 2024. évi nyári ügyeleti rendjét az alábbiakban határozza meg:

2024. június 24. – 2024. július 26-ig: Kunmadarasi Összevont Óvoda és Bölcsőde
Központi óvodája
Kunmadaras, Csokonai u. 30.

2024. július 24. – 2024. augusztus 31-ig: Kunmadarasi Összevont Óvoda és Bölcsőde
Árnyas Tagóvodája
Kunmadaras, Széchenyi u. 20.

A megadott időszakokban az ügyeletes óvodákon kívüli tagintézmények zárva tartanak. Amennyiben a tagóvodák karbantartási, vagy egyéb előre nem tervezett munkálatai miatt az ügyelet rendjére vonatkozóan változtatás szükséges, úgy a szülőket erről külön hirdetmény útján tájékoztatni szükséges.

Az intézmény mini bölcsődéjének nyári zárva tartása: 2024. július 1. - 2024. július 19-ig.

A polgármester az Kunmadarasi Összevont Óvoda Intézményvezetőjének feladatáaként határozza meg, hogy a tagóvodák/mini bölcsőde zárva tartásának időpontjáról és nyári ügyeleti rendjéről a szülőket 2024. február 15-ig közlemény útján tájékoztassa, melynek honlapon történő megjelentetéséről szintén gondoskodni szükséges.

Felelős: Galiné Selyem Melinda intézményvezető
Határidő: 2024. február 15.

Erről:

- 1./ Balogh Marianna polgármester
- 2./ dr. Vincze Anita jegyző
- 3./ Selyem Nóra előadó
- 4./ Kapás Józsefné igazgatási csoportvezető
- 5./ Galiné Selyem Melinda intézményvezető értesül.

Kunmadaras, 2024. január 19.

dr. Vincze Anita
jegyző





Kunmadarasi Összevont Óvoda és Bölcsőde
5321 Kunmadaras, Csokonai u. 30.
Tel. Fax.: 06 (59) 327-281
E-mail: kuncsicsergo@gmail.com
OM azonosító: 035780.
Adószám: 16837944-2-16

Tárgy: 2024. évi óvodai beíratás és nyári ügyelet

Tisztelt Polgármester Asszony!

Tisztelt Jegyző Asszony!

Tisztelt Képviselő-testület!

A 20/2012. évi EMMI rendelet 20.§ (1) alapján: Az óvodai beíratkozásra a tárgyév április 20-a és május 20-a között kerül sor. A fenntartó az óvodai beíratkozás idejéről, az óvodai jogviszony létesítésével összefüggő eljárásról a beíratkozás első határnapját megelőzően legalább harminc nappal

- a) közleményt vagy hirdetményt tesz közzé a saját honlapján,
- b) közlemény vagy hirdetmény közzétételét kezdeményezi a fenntartásában működő óvoda honlapján, ennek hiányában a helyben szokásos módon, valamint
- c) tájékoztatja az óvoda működésének helye szerinti települési önkormányzatot, amennyiben a fenntartó nem települési önkormányzat.

Továbbá 20/2012. (VIII. 31.) EMMI rendelete 3. § (7) szerint az óvoda nyári zárva tartásáról legkésőbb február 15-ig a szülőket tájékoztatni kell.

A 6/2016. EMMI rendelet szabályozza a bölcsődék működési rendjét, melynek értelmében a fenntartó minden év február 15-éig tájékoztatja a szülőket a bölcsődei ellátást nyújtó intézmény, szolgáltató nyári nyitvatartási rendjéről. A nyári zárva tartás időtartamát a fenntartó legfeljebb öt hétben határozhatja meg.

Fenti két rendelkezés értelmében a Kunmadarasi Összevont Óvoda és Bölcsőde a következő időpontokat javasolja:

Óvodai és bölcsődei beíratás ideje: 2024. április 25 - 26. 8-15 óráig

Pótbeíratás ideje: 2024. május 3. 8-15 óráig

Helye: a Kunmadarasi Összevont Óvoda és Bölcsőde székhelye, 5321 Kunmadaras, Csokonai u. 30.



Kunmadarasi Összevont Óvoda és Bölcsőde
5321 Kunmadaras, Csokonai u. 30.
Tel. Fax.: 06 (59) 327-281
E-mail: kuncsicsergo@gmail.com
OM azonosító: 035780.
Adószám: 16837944-2-16

Óvodai nyári ügyelet javasolt ideje és helye :

2024. június 24 - július 26. Kunmadarasi Összevont Óvoda és Bölcsőde Központi óvodája,
5321 Kunmadaras, Csokonai u. 30.

2024. július 29. – augusztus 31. Kunmadarasi Összevont Óvoda és Bölcsőde Árnyas Tagóvodája,
5321 Kunmadaras, Széchenyi u. 20.

A bölcsődei nyári zárva tartás javasolt ideje: 2024. július 1- 19.

Kunmadaras, 2024. január 19.



Galiné Selyem Melinda

Tisztelettel: Galiné Selyem Melinda

intézményvezető

Kunmadarasi Összevont Óvoda és Bölcsőde

5321 Kunmadaras, Csokonai u. 30

ELŐTERJESZTÉS

Kunmadaras Nagyközség Önkormányzat Képviselő-testületének 2024. február 1-jén tartandó ülésére a Kunmadarasi Összevont Óvoda és Bölcsőde Szervezeti és Működési Szabályzatának és Pedagógiai Programjának módosítása tárgyában

Tisztelt Képviselő-testület!

A Kunmadarasi Összevont Óvoda és Bölcsőde intézményvezetője azzal a kéressel fordult a képviselő-testület felé, hogy az intézmény szervezeti és működési szabályzatának módosítását támogassa. A szabályzat módosításának indoka, hogy a az Országgyűlés 2023. július 4-én elfogadta a pedagógusok új életpályájáról szóló 2023. évi LII. törvényt, mely 2023. július 15-én lépett hatályba.

A jogszabály értelmében az állami, tankerületi vagy települési önkormányzati fenntartásban működő intézményekben foglalkoztatott közalkalmazott munkavállalók közalkalmazotti jogviszonya 2023. december 31-én megszűnt, így a közalkalmazotti törvény korábban rájuk vonatkozó rendelkezései is hatályukat veszítették. Az érintett munkavállalók (pedagógus, dajka, pedagógiai asszisztens, intézményi titkár, stb.) A korábbi jogviszonyok 2024. január 1-jével történő köznevelési foglalkoztatotti jogviszonnyá alakulásakor a munkáltatónak tájékoztatási kötelezettsége volt és el kellett készítenie a köznevelési foglalkoztatotti jogviszonyba történő kinevezéseket is, melyek részeként az új jogviszonyban járó illetményeket is meg kellett állapítanunk.

A 2023. évi LII. tv. 157. § (3) bekezdése alapján a munkáltatónak 2023. szeptember 15-ig tájékoztatnia kellett a közalkalmazottakat többek között az alábbiakról:

- a jogszabály egyes rendelkezéseinek hatálybalépésének időpontjáról, azok tartalmáról,
- a jogviszony átalakulásáról, időpontjáról,
- várható havi illetményéről és rendszeres illetménypótlékairól, munkavégzésének várható helyéről,
- köznevelési foglalkoztatotti jogviszonya kezdetének várható napjáról,
- a köznevelési foglalkoztatotti jogviszony határozott vagy határozatlan időre szól-e,
- jogviszonyváltás elutasítása esetén alkalmazandó határidőkről és annak jogkövetkezményeiről, stb.

Azok a munkavállalók, akik nem vállalták a köznevelési foglalkoztatotti jogviszonyban történő foglalkoztatásukat erről 2023. szeptember 29-ig írásban nyilatkozhattak.

A pedagógusok új életpályájáról szóló törvény változásait az intézmény alapidokumentumain is át kell vezetni, melynek első lépéseként a képviselő-testület már elfogadta az intézmény alapító okiratának módosítását. Ennek megfelelően az intézményvezető a szükséges módosításokat a Kunmadarasi Összevont Óvoda és Bölcsőde Szervezeti és Működési Szabályzatában, valamint Helyi Pedagógiai Programjában is elvégezte.

A köznevelésről szóló Nkt. 25. § (1) bek. értelmében a köznevelési intézmény működésére, belső és külső kapcsolataira vonatkozó rendelkezéseket a **szervezeti és működési szabályzat** határozza meg. A szervezeti és működési szabályzat olyan alapokmány, mely kódexszerűen foglalja össze az óvoda szervezetére, működésére, a pedagógusok és gyermekek jogaira és kötelességeire vonatkozó szabályokat. Az SZMSZ-ben kell szabályozni mindazokat a kérdéseket, amelyek meghatározását jogszabály írja elő, továbbá a nevelési intézmény működésével összefüggő minden olyan kérdést, amelyet jogszabály rendelkezése alapján készített szabályzatban nem kell, illetve nem lehet szabályozni. Az SZMSZ-t az igazgató a nevelőtestület bevonásával készíti el és az intézmény honlapján közzéteszi és azt a fenntartó hagyja jóvá.

A nevelési-oktatási intézmény szervezeti- és működési szabályzatában kell meghatározni (20/2012.(VIII.31.) EMMI r. 4. §.):

- a működés rendjét, ezen belül a gyermekeknek, a tanulóknak, az alkalmazottaknak és a vezetőknek a nevelési-oktatási intézményben való benntartózkodásának rendjét,
- a pedagógiai munka belső ellenőrzésének rendjét,
- a belépés és benntartózkodás rendjét azok részére, aki nem állnak jogviszonyban a nevelési oktatási intézménnyel,
- az igazgató, intézményvezető v. helyettes akadályoztatása esetén a helyettesítés rendjét,
- a vezetők és az óvodai, szülői közösség, szervezeti egységek közötti kapcsolattartás formáját, rendjét,
- a nevelőtestület feladatkörébe tartozó ügyek átruházására, továbbá a feladatok ellátásával megbízott beszámoltatására vonatkozó rendelkezéseket,
- a külső kapcsolatok rendszerét, formáját és módját, beleértve a pedagógiai szakszolgálatokkal, szakmai szolgáltatókkal, a gyermekjóléti szolgálattal, való kapcsolattartást,
- az ünnepélyek, megemlékezések rendjét, a hagyományok ápolásával kapcsolatos feladatokat,
- a rendszeres egészségügyi felügyelet és ellátás rendjét,
- az intézményi védő, óvó előírásokat,
- bármely rendkívüli esemény esetén szükséges teendőket,
- annak meghatározását, hogy hol, milyen időpontban lehet tájékoztatást kérni a pedagógiai programról,
- azokat az ügyeket, amelyekben a szülői közösséget, az SZMSZ véleményezési joggal ruházza fel,
- igazgató feladat- és hatásköréből leadott feladat- és hatásköröket, munkaköri leírás-mintákat,
- az elektronikus úton előállított papíralapú nyomtatványok hitelesítésének rendjét,
- hitelesített és tárolt dokumentumok kezelési rendjét,
- mindazokat a kérdéseket, amelyek meghatározását jogszabály előírja, továbbá a nevelési-oktatási intézmény működésével összefüggő minden olyan kérdést, amelyet jogszabály rendelkezése alapján készített szabályzatban nem kell, vagy nem lehet szabályozni.

A nemzeti köznevelésről szóló törvény 26. § (1) bekezdése alapján a nevelő és oktató munka az óvodában pedagógiai program szerint folyik. A pedagógiai programot az igazgató a nevelőtestület bevonásával készíti el és a fenntartó hagyja jóvá és azt nyilvánosságra kell hozni.

A 20/2012.(VIII.31.) EMMI rendelet 6. §-a alapján:

„6. § (1) Az óvoda az Óvodai nevelés országos alapprogramja alapján pedagógiai programot készít, vagy az ily módon készített pedagógiai programok közül választ.

(2) Az óvoda pedagógiai programja meghatározza

- a) az óvoda helyi nevelési alapelveit, értékeit, célkitűzéseit,
- b) * azokat a nevelési feladatokat, tevékenységeket, amelyek biztosítják a gyermek személyiségének fejlődését, közösségi életre történő felkészítését, a kiemelt figyelmet igénylő gyermekek egyéni fejlesztését, fejlődésének segítését, melyek által minden gyermek eljut az iskolakezdéshez szükséges értelmi, lelki, szociális és testi fejlettséghez,
- c) a szociális hátrányok enyhítését segítő tevékenységet,
- d) a gyermekvédelemmel összefüggő pedagógiai tevékenységet,
- e) a szülő, a gyermek, a pedagógus együttműködésének formáit,
- f) nemzetiségi óvodai nevelésben részt vevő óvoda esetén a nemzetiség kultúrájának és nyelvének ápolásával járó feladatokat,
- g) * az egészségnevelési és környezeti nevelési elveket, programokat, tevékenységeket,
- h) a gyermekek esélyegyenlőségét szolgáló intézkedéseket,
- i) a nevelőtestület által szükségesnek tartott további elveket.”

Kérem a Tisztelt Képviselő-testületet, hogy az előterjesztésben foglaltak alapján az alábbi határozati javaslattal a az intézmény szervezeti és működési szabályzat módosítását és pedagógiai programját a melléklet szerint jóváhagyni szíveskedjen.

...../2024.(II.01.) sz. képviselő-testületi h a t á r o z a t

a Kunmadarasi Összevont Óvoda és Bölcsőde Szervezeti és Működési Szabályzata és Pedagógiai Programja módosításának jóváhagyása tárgyában

Kunmadaras Nagyközség Önkormányzatának Képviselő-testülete a Kunmadarasi Összevont Óvoda és Bölcsőde Szervezeti és Működési Szabályzatának, valamint Pedagógiai Programjának módosítását – a határozat melléklete szerint – jóváhagyja.

Erről értesül:

- 1./ Balogh Marianna polgármester
- 2./ dr. Vincze Anita jegyző
- 3./ Galiné Selyem Melinda intézményvezető
- 4./ Magyarné Varga Viktória csoportvezető

Kunmadaras, 2024. január 22.



dr. Vincze Anita
jegyző



Kunmadarasi Összevont Óvoda és Bölcsőde
5321 Kunmadaras, Csokonai u. 30.
Tel. Fax.: 06 (59) 327-281
E-mail: kuncsicsergo@gmail.com
OM azonosító: 035780.
Adószám: 16837944-2-16

Kunmadaras Nagyközség Önkormányzatának Képviselőtestülete

Ikt.: 82/2024.

Tárgy: Előterjesztés a Kunmadarasi Összevont Óvoda
és Bölcsőde Szervezeti és Működési Szabályzatának
és Helyi Pedagógiai Programjának
módosítása tárgyában.

Tisztelt Képviselőtestület!

Tisztelt Polgármester Asszony!

Tisztelt Jegyző Asszony!

A 2023. évi LII. törvény (a pedagógusok új életpályájáról) 171.§ (46) alapján a fenntartó a köznevelési intézmény pedagógiai programját, SZMSZ-ét az igazgató általi felterjesztést követő harminc napon belül jóváhagyja.

A pedagógusok új életpályájáról szóló törvény alapján módosított pedagógiai programot és szervezeti működési szabályzatot mellékelten benyújtom fenntartói jóváhagyásra.

Kunmadaras, 2024.01.19.



Galiné Selyem Melinda
Galiné Selyem Melinda

intézményvezető



Kunmadarasi Összevont Óvoda és Bölcsőde
5321 Kunmadaras, Csokonai u. 30.
Tel. Fax.: 06 (59) 327-281
E- mail: kuncsicsergo@gmail.com
OM azonosító: 035780.
Adószám: 16837944-2-16

Kunmadarasi Összevont Óvoda és Bölcsőde
5321 Kunmadaras, Csokonai u. 30
Telefonszám: 06 59 327 281

Szervezeti és Működési Szabályzat

Kunmadarasi Összevont Óvoda és Bölcsőde

Kunmadaras

OM azonosító: 035 780

Készítette: Galiné Selyem Melinda
főigazgató
és a

Kunmadarasi Összevont Óvoda és Bölcsőde nevelőtestülete

Kunmadaras, 2024. 01.01.

Elfogadta: Kunmadaras Nagyközség Önkormányzatának Képviselő-testülete.....-n



TARTALOMJEGYZÉK

BEVEZETŐ	4
Szervezeti és működési szabályzat jogszabályi alapja	4
A Szervezeti és működési szabályzat célja	5
A szervezeti és működési szabályzat hatálya	5
I. AZ INTÉZMÉNY JELLEMZŐI.....	5
1. Intézményegységek	6
2. Az intézmény alaptevékenysége.....	7
3. Az óvoda szakágazati megnevezése (TEÁOR) és szakfeladat szerinti besorolása	8
4. A főigazgató kinevezésének rendje	8
II. AZ INTÉZMÉNY MŰKÖDÉSI ALAPDOKUMENTUMAI.....	9
1. Alapító Okirat.....	9
2. Az óvoda Helyi Pedagógiai Programja	9
3. Házi rend	10
4. Az óvodai nevelési évre szóló Éves Terve	10
5. A bölcsőde szakmai programja	11
6. A bölcsőde házi rendje	11
III. AZ INTÉZMÉNY MŰKÖDÉSI RENDJE	11
1. Vezetési jogkörök.....	11
1.1 Az intézmény és feladatköre	11
1.2. A főigazgató felelőssége	12
1.3. Vagyonynyilatkozat tételi kötelezettség.....	12
2. Az igazgató- helyettes feladatköre	13
2.2. Az igazgató- helyettes felelőssége.....	13
3. A főigazgató helyettesítésének rendje	13
3.1. A helyettesítés rendje	14
4. Az óvoda és bölcsőde munkarendje	14
4.1. Heti nyitvatartási idő	15
5. Az óvoda és bölcsőde dolgozói	16
5.1. Köznevelési foglalkoztatottak és közalkalmazottak munkarendje	16
a.) Pedagógusok munkarendje.....	16
b.)Bölcsődei dolgozók munkarendje.....	17
c.) Nevelőmunkát közvetlenül segítők munkarendje	17
6. Nevelés nélküli munkanapok	18
7. Az intézmény működési rendje	19
IV. KÜLSŐ KAPCSOLATOK RENDSZERE FORMÁJA ÉS MÓDJA	19
1. Szülői Szervezet	19
1.1. A szülők szóbeli tájékoztatása.....	20
1.2. A szülők írásbeli tájékoztatása	21
2. Az intézmény vezetésének és közösségeinek külső kapcsolatai	21
3. Az intézménnyel kapcsolatba nem hozható tevékenységek	23
4. A belépés és benntartózkodás rendje azok részére, akik nem állnak jogviszonyban az intézménnyel	23
V. A BIZTONSÁGOS MŰKÖDÉST GARANTÁLÓ SZABÁLYOK	23
1. Az intézménybe be nem hozható tárgyak, eszközök.....	23



Kunmadarasi Összevont Óvoda és Bölcsőde

5321 Kunmadaras, Csokonai u. 30.

Tel. Fax.: 06 (59) 327-281

E-mail: kuncsicsergo@gmail.com

OM azonosító: 035780.

Adószám: 16837944-2-16

2. Az intézményben tartózkodás során elvárt viselkedés	24
3. Más tulajdonának eltulajdonítása	24
VI. AZ INTÉZMÉNY BELSŐ KAPCSOLATI RENDSZERE.....	24
1. Az alkalmazotti közösség jogai	28
2. A nevelőtestület	28
3. A nevelőtestület döntései és határozatai	28
4. A nevelőtestület értekezletei.....	29
5. A szakmai munkaközösségek feladatai szakterületükön belül.....	29
VII. AZ ÜNNEPEK, MEGEMLÉKEZÉSEK RENDJE, A HAGYOMÁNYOK ÁPOLÁSÁVAL KAPCSOLATOS FELADATOK	30
VIII. GYERMEKEK KÖZÖSSÉGE.....	30
1. A gyermekek joga	31
2. A gyermekek felvétele.....	32
3. Az óvodai átvétel.....	33
4. Az iskolai élet megkezdésére vonatkozó szabályok.....	33
5. A tanköteles életkort elérő gyermekek	33
6. A gyermekek óvodai elhelyezésének megszűnése	34
7. Az óvodás gyermek fejlődésének nyomon követése.....	34
8. A gyermekek napirendje	34
9. Az intézménybe érkezés és távozás rendje.....	34
10. A gyermekek távolmaradásának, mulasztásának igazolására vonatkozó rendelkezések	35
11. Gyermekétkeztetés	35
IX. AZ INTÉZMÉNY ÓVÓ – VÉDŐ ELŐÍRÁSAI	36
1. Gyermekvédelmi munka megszervezése és ellátása	36
2. A gyermekek rendszeres egészségügyi felügyelete és ellátása	38
3. Az intézmény dolgozóinak feladatai a gyermekbalesetek megelőzésében, illetve balesetek esetén	43
4. A nevelő- oktató munka biztonságos feltételeinek megteremtése.....	45
5. Az intézményi dolgozók munkavégzéssel kapcsolatos szabályok	46
6. Az intézmény teljes területén, az épületben és az udvaron tartózkodó minden személyre vonatkozó szabályok.....	46
7. Rendkívüli esemény esetén szükséges teendők.....	46
8. A létesítmény és helyiségeinek használati rendje.....	48
X. AZ ELEKTRONIKUS ÚTON ELŐÁLLÍTOTT, HITELESÍTETT ÉS TÁROLT DOKUMENTUMOK KEZELÉSI RENDJE	49
XI. AZ ELLENŐRZÉSEK RENDJE	50
1. Belső ellenőrzés rendje.....	50
2. Az intézményi önértékelés	52
3. Országos pedagógiai szakmai ellenőrzés	52
4. Minősítés	53
ZÁRADÉK.....	53



Kunmadarasi Összevont Óvoda és Bölcsőde
5321 Kunmadaras, Csokonai u. 30.
Tel. Fax.: 06 (59) 327-281
E-mail: kuncsicsergo@gmail.com
OM azonosító: 035780.
Adószám: 16837944-2-16

Törvényi háttér:

A Szervezeti és Működési Szabályzat az 2011. évi CXC. - nemzeti köznevelésről szóló törvény- 25. §-a által meghatározott kötelező alapidokumentum , mely a köznevelési intézmények belső és külső működési rendjét szabályozza.

A szervezeti és működési szabályzatban kell szabályozni mindazokat a kérdéseket, amelyek meghatározását jogszabály írja elő, továbbá a nevelési intézmény működésével összefüggő minden olyan kérdést, amelyet jogszabály rendelkezése alapján készített szabályzatban nem kell, illetve nem lehet szabályozni.

Szervezeti és Működési Szabályzat jogszabályi alapja:

- 2011. évi CXC törvény a nemzeti köznevelésről
- 229/2012.(VIII:28.) Korm. rendelete a nemzeti köznevelésről szóló törvény végrehajtásáról
- 2023. évi LII. törvény a pedagógusok új életpályájáról
- 401/2023. végrehajtási rendelet a pedagógusok új életpályájáról
- 402/2023. végrehajtási rendelet a pedagógusok új életpályájáról szóló törvény szerinti felzárkózó és kedvezményezett települések listájáról, valamint egyes közneveléssel összefüggő kormányrendeletek módosításáról
- 44/2023 BM rendelet
- 1992. évi XXXIII. törvény a közalkalmazottak jogállásáról
- 257/2000. (XII. 26.) Korm. rendelet a közalkalmazottak jogállásáról szóló 1992. évi XXXIII. törvénynek a szociális, valamint a gyermekjóléti és gyermekvédelmi ágazatban történő végrehajtásáról
- 20/2012.(VIII.31.) EMMI rendelet a nevelési – oktatási intézmények működéséről és a köznevelési intézmények névhasználatáról
- 15/1998. (IV. 30.) NM rendelet a személyes gondoskodást nyújtó gyermekjóléti, gyermekvédelmi intézmények, valamint személyek szakmai feladatairól és működésük feltételeiről
- A bölcsődei nevelés-gondozás szakmai szabályai- Módszertani levél az Emberi Erőforrások Minisztériuma Szociális és Gyermekjóléti Szolgáltatások Főosztály megbízásából és egyetértésével
- 2011. évi CXCV. törvény az államháztartásról (Áht.)
- 368/2011.(XII.31.) Korm. rendelet az államháztartásról szóló törvény végrehajtásáról (ÁMR.)
- 2011. évi CXII. törvény az információs önrendelkezési jogról és az információszabadságról
- 62/2011.(XII.29.) BM rendelet a katasztrófák elleni védekezés egyes szabályairól
- 1997. évi XXXI. törvény a gyermekek védelméről és a gyámügyi igazgatásról
- 1993. évi XCIII. törvény a munkavédelemről
- 335/2005.(XII.29.) Korm. rendelet a közfeladatot ellátó szervek iratkezelésének általános követelményeiről
- 1995. évi LXVI. törvény a közokiratokról, a közlevéltáraktól és a magánlevéltári anyag védelméről
- 235/2016. évi (VII.29.) Kormányrendelet a köznevelési törvény végrehajtásáról



Kunmadarasi Összevont Óvoda és Bölcsőde

5321 Kunmadaras, Csokonai u. 30.

Tel. Fax.: 06 (59) 327-281

E-mail: kuncsicsergo@gmail.com

OM azonosító: 035780.

Adószám: 16837944-2-16

Az Európai Parlament és Tanács (EU) 2016/679 Rendelete (2016.április27.) a természetes személyeknek a személyes adatok kezelése tekintetében történő védelméről és az ilyen adatok szabad áramlásáról, valamint a 95/46/EK rendelet hatályon kívül helyezéséről (általános adatvédelmi rendelet)

A Szervezeti és Működési Szabályzat célja:

A köznevelésről szóló 2011. évi CXCV. törvény, valamint a végrehajtási rendeletében foglaltak érvényre juttatása, és a 15/1998. évi NM rendelet alkalmazása az intézmény jogszerű működésének biztosítása, a zavartalan működés garantálása, a gyermeki jogok érvényesülése, a szülők, a gyermekek és pedagógusok közötti kapcsolat erősítése, az intézményi működés demokratikus működésének garantálása érdekében.

A Szervezeti és Működési Szabályzat hatálya:

Területi: kiterjed az intézmény épületére, udvarára és nevelési időben történő intézményen kívüli foglalkozásokra.

Személyi: kiterjed az intézmény minden jogviszonnyal rendelkező alkalmazottjára, az intézménnyel jogviszonyban nem álló, de az intézmény területén munkát végzőkre, és ahol érintett ott a szülők körére is.

A hatályba lépés rendje: Az SZMSZ-t a főigazgató készíti el, a fenntartó hagyja jóvá.

A Szervezeti és Működési Szabályzatban foglaltak megszegése esetén, az alkalmazottakkal szemben a főigazgató munkáltatói jogkörében eljárva hozhat intézkedést. A szülő vagy más nem az intézményben dolgozó személyt a főigazgató tájékoztatja a szabályzatban foglaltakról, kérve annak megtartását, és ha ez nem vezet eredményre, a rendbontót felszólítja az intézmény elhagyására.

Módosításra akkor kerül sor, ha a fenti jogszabályokban, az intézményben szervezeti és működési tekintetben változás áll be. A hatálybalépéssel egyidejűleg hatályon kívül helyeződik az korábbi Szervezeti és Működési Szabályzat.

A módosításra került, elfogadott és jóváhagyott Szervezeti és Működési Szabályzat nyilvánossága: a vezetői irodában és az intézményegységekben mindenkor megtalálható.

I.

Az intézmény jellemzői

Többcélú intézmény – alapító okirata aláírásának napjára visszamenő hatállyal – a nyilvántartásba vétellel jön létre. Az alapító okirat konkrétan meghatározza az intézmény köznevelési feladat-ellátási tevékenységével kapcsolatos jellemzőket, valamint működési feltételeket. Az intézménynek a feladatai ellátásához szükséges feltételekkel rendelkeznie



Kunmadarasi Összevont Óvoda és Bölcsőde
5321 Kunmadaras, Csokonai u. 30.
Tel. Fax.: 06 (59) 327-281
E- mail: kuncsicsergo@gmail.com
OM azonosító: 035780.
Adószám: 16837944-2-16

kell. Az intézmény akkor rendelkezik a feladatai ellátásához szükséges feltételekkel, ha rendelkezik állandó saját székhellyel, állandó saját alkalmazotti létszámmal, továbbá a jogszabályban meghatározott eszközökkel, szabályzatokkal és a működéséhez szükséges pénzeszközökkel.

Az intézmény neve: Kunmadarasi Összevont Óvoda és Bölcsőde

Az intézmény nyilvántartási száma: 661539

Az intézményt alapító szerv neve: Kunmadaras Nagyközség Önkormányzata

Címe: 5321 Kunmadaras Kossuth tér 1.

Az alapítás éve: 1995.09.26.

A fenntartó neve: Kunmadaras Nagyközség Önkormányzata

Címe: 5321 Kunmadaras Kossuth tér 1.

Az irányító/felügyeleti szerv neve: Kunmadaras Nagyközség Önkormányzatának képviselő-testülete

Az alapító okirat kelte, azonosítója: KM/4986/2023.

Az intézmény OM azonosítója: 035 780

Az intézmény székhelye: 5321 Kunmadaras Csokonai u. 30.

Főigazgató: Galiné Selyem Melinda

1. Az intézmény intézményegységei:

Technikai szám	Tagintézmény neve	Tagintézmény címe
1.	Kunmadarasi Összevont Óvoda és Bölcsőde Árnyas Tagóvodája	5321 Kunmadaras Széchenyi u. 20. Hrsz.: 2123
2.	Kunmadarasi Összevont Óvoda és Bölcsőde Manófalvi Tagóvodája	5321 Kunmadaras Arany J. u. 26. Hrsz.: 475
3.	Kunmadarasi Összevont Óvoda és Bölcsőde Kenderke Tagóvodája	5321 Kunmadaras Kálvin út 17 Hrsz.: 1568
4.	Kunmadarasi Összevont Óvoda és Bölcsőde Lépegető Mini Bölcsődéje	5321 Kunmadaras Kálvin út 17 Hrsz.: 1568

Az intézmény minden tagintézményének nyitva tartása: 6.30 – 16.30.

Férőhelyek száma:

Tagintézmény neve	Felvehető maximális létszám:
Kunmadarasi Összevont Óvoda és Bölcsőde	36 fő
Kunmadarasi Összevont Óvoda és Bölcsőde Árnyas Tagóvodája	36 fő

**Kunmadarasi Összevont Óvoda és Bölcsőde**

5321 Kunmadaras, Csokonai u. 30.

Tel. Fax.: 06 (59) 327-281

E-mail: kuncsicsergo@gmail.com

OM azonosító:035780.

Adószám: 16837944-2-16

Kunmadarasi Összevont Óvoda és Bölcsőde Manófalvi Tagóvodája	40 fő
Kunmadarasi Összevont Óvoda és Bölcsőde Kenderke Tagóvodája	89 fő
Kunmadarasi Összevont Óvoda és Bölcsőde Lépegető Mini bölcsődéje	7 fő
Összesen:	208 fő

A csoportok száma: 10 óvodai csoport
1 mini bölcsődei csoport

Az intézmény rendelkezésére álló beépített ingatlanok:

- Kunmadaras, Csokonai u. 30. (Hrsz.676)
területe: 2018 m²
- Kunmadaras, Széchenyi u. 20. (Hrsz.:2123)
területe: 959 m²
- Kunmadaras, Arany J. u. 26. (Hrsz.:475)
területe: 752 m²
- Kunmadaras, Kálvin út 17. (Hrsz.1568)
területe: 2716 m²

Ezek a korlátozottan forgalomképes felépítményes ingatlan használati joga az intézményt illeti meg.

2. Az intézmény alaptevékenysége

- Az óvodai nevelőmunka az Óvodai nevelés országos alapprogramjára épülő, jóváhagyott pedagógiai program szerint folyik.
- A bölcsődei nevelés-gondozás feladatait a „15/1998. (IV. 30.) NM rendelet a személyes gondoskodást nyújtó gyermekjóléti, gyermekvédelmi intézmények, valamint személyek szakmai feladatairól és működésük feltételeiről” írja elő.
- A 2011. évi CXCV. törvény a nemzeti köznevelésről 8. §. (1): Az óvoda a gyermek három éves korától a tankötelezettség kezdetéig nevelő intézmény. Az óvoda felveheti azt a gyermeket is, aki a harmadik életévét a felvételétől számított fél éven belül betölti, feltéve, hogy minden, a településen található lakóhellyel, ennek hiányában, tartózkodási hellyel rendelkező három éves és annál idősebb gyermek óvodai felvételi kérelme teljesíthető.
- 1997. évi XXXI. tv. értelmében: A mini bölcsőde a gyermekjóléti alapellátás része, a napközbeni gyermekellátás, ezen belül a bölcsődei ellátás egyik intézménytípusa. Alaoító Okirat szerint intézményegységünk 12 hónapos kortól 3 éves korig fogadja a gyermekeket. Az óvodai nevelésre még nem érett gyermekek a 4. életévük betöltését követő augusztus 31-éig maradhatnak a mini bölcsődében. Azok a gyermekek, akik a nevelési év folyamán augusztus 31-éig betöltik 3. életévüket, szeptember 1-étől tesznek eleget óvodai nevelési kötelezettségüknek.
- A nevelési- oktatási intézmények működéséről szóló 20/2012.(VIII.31.) EMMI rendelet szerinti óvodai nevelés.



- A Gyermekek védelméről és a gyámügyi igazgatásról szóló 1997. évi XXXI. törvény, valamint az önkormányzat helyi térítési díj és tandíj rendelete.
- A 15/2013.(II.26.) EMMI rendelet a sajátos nevelési igényű gyermekek, tanulók óvodai nevelésének, iskolai oktatásának irányelveiről rendelet alapján elkészített sajátos nevelési igényű gyermekek fejlesztési terve.
- A 17/2013. EMMI rendelet a Nemzeti, etnikai kisebbség óvodai nevelésének irányelvééről.

3. Az intézmény szakágazati megnevezése, száma (TEÁOR) és szakfeladat szerinti besorolása

TEÁOR száma: 851020

Alaptevékenység megnevezése: óvodai nevelés

	kormányzati funkciószám	kormányzati funkció megnevezése
1.	091110	Óvodai nevelés, ellátás szakmai feladatai
2.	091120	Sajátos nevelési igényű gyermekek óvodai nevelésének, ellátásának szakmai feladatai
3.	098023	Korai fejlesztés és fejlesztő nevelés tevékenység szakmai feladatai
4.	091140	Óvodai nevelés, ellátás működtetési feladatai
5.	091130	Nemzetiségi Óvodai nevelés, ellátás szakmai feladatai
6.	096015	Gyermekétkeztetés köznevelési intézményben
7.	104031	Gyermekek mini bölcsődei ellátása
8.	104035	Gyermekek bölcsődei étkeztetése

Az intézmény jogállása: önálló jogi személy.

Az intézmény gazdasági jogállása: önállóan működő és részben önállóan gazdálkodó költségvetési szerv

Tevékenységéhez kapcsolódó tervezési, beszámolási és könyvvezetési feladatait a társadalombiztosítással és a bérszámfejtés feladataival együtt a Magyar Államkincstár Jász-Nagykun-Szolnok Megyei Igazgatósága bevonásával a Kunmadarasi Közös Önkormányzati Hivatal látja el.

Az intézmény fenntartási és működési költségeit a fenntartó az óvoda és a fenntartó által összeállított, és a fenntartó által jóváhagyott költségvetésben naptári évre biztosítja.

Kisegítő és vállalkozási tevékenységet - a fenntartó szabályozása szerint - nem folytat az óvoda.

4. A főigazgató kinevezésének rendje

Az intézmény főigazgatója a fenntartó által kerül kinevezésre, az érvényes jogszabályoknak megfelelően. Jelenlegi főigazgató kinevezésének kezdete: 2022.08.16. – kinevezés vége: 2027.08.15. A főigazgató egyben a központi intézményegység vezetője is.



Kunmadarasi Összevont Óvoda és Bölcsőde
5321 Kunmadaras, Csokonai u. 30.
Tel. Fax.: 06 (59) 327-281
E- mail: kuncsicsgergo@gmail.com
OM azonosító: 035780.
Adószám: 16837944-2-16

Az intézmény képviselőjére jogosultak:

- a mindenkori kinevezett főigazgató, illetve annak távolléte esetén az SZMSZ-ben meghatározott helyettesítési rend az irányadó.

II.

Az intézmény működési alapdokumentumai

A törvényes működést az alábbi, - hatályos jogszabályokkal összhangban álló – alapdokumentumok határozzák meg.

- Az Alapító Okirat
- Az óvoda Helyi Pedagógiai Programja
- Az óvoda Éves munkaterve
- az óvoda Házi rendje
- A bölcsőde Szakmai Programja
- A bölcsőde Házi rendje
- Jelen SZMSZ és mellékletei

1. Az Alapító Okirat

Az Alapító Okirat, mely tartalmazza az intézmény nyilvántartásba vételét, jogszerű működését.

2. Az óvoda Helyi Pedagógiai Programja

mely tartalmazza:

- Az óvoda nevelési alapelveit, célkitűzéseit
- Azokat a nevelési feladatokat, tevékenységeket, amelyek biztosítják a gyermek személyiségének fejlődését, közösségi életre történő felkészítését
- a szociális hátrányok enyhítését segítő, felzárkóztató tevékenységeket
- a gyermekvédelemmel összefüggő pedagógiai tevékenységét
- a szülő, a gyermek, a pedagógus együttműködésének formáit
- az egészségnevelési és környezeti nevelési elveket
- a gyermekek esélyegyenlőségét szolgáló intézkedéseket
- a nevelőtestület által szükségesnek tartott további elveket
- a nevelési program végrehajtásához szükséges, a nevelőmunkát segítő eszközök és felszerelések jegyzékét

A Pedagógiai Program nyilvános dokumentum, amely nyitva tartási idő alatt az intézmény intézményegységeiben megtekinthető.



3. Az óvoda Házirendje

mely tartalmazza:

- Az óvodai felvétel, átvétel eljárási rendjét, az óvoda igénybevételére való jogosultságokat
- Az intézmény nyitva tartási rendjét
- A gyerekek jogait
- Az óvodába járás szabályait
- A gyermekek érkezésének és távozásának rendjét
- A gyermekek távolmaradás indoklásának, igazolásának szabályait
- A beiskolázás óvodai feladatait
- A szülők jogait, kötelességeit, a Szülői képviselő formáit, az együttműködés szabályozott formáit

4. Az óvodai nevelési évről szóló Éves munkaterve

Az intézmény hivatalos feladatsora, amely az intézményi célok, feladatok megvalósításához szükséges tevékenységeket, munkafolyamatokat, időre beosztott cselekvési terveket tartalmaz a felelősök megjelölésével. Az éves pedagógiai munkatervet a nevelőtestület javaslata, véleménye alapján a főigazgató készíti el, majd megvitatása után a nevelési évet nyitó nevelőtestületi értekezleten fogadja el a nevelőtestület.

Ebben kerülnek rögzítésre:

- az aktuális nevelési év helyzetképe
- az aktuális nevelési évről kitűzött célok, feladatok, tevékenységek
- az óvodai nevelés nélküli munkanapok időpontjai és felhasználásuk
- a karbantartási, felújítási munkák elvégzése érdekében a tagóvodák nyári szünetének időpontja
- a nemzeti, óvodai ünnepek megünneplésének időpontjai
- a nevelőtestületi értekezletek időpontjai
- szülői értekezletek, fogadóórák, nyílt napok tervezett időpontjai
- gyermekvédelmi feladatok nevelési évről szóló rendje
- a nevelőtestület feladatkörébe tartozó ügyek átruházására vonatkozó rendelkezések feladatok ellátásával megbízott felelős beszámolására vonatkozó rendelkezések
- az óvoda működését befolyásoló feladat-ellátási terv, valamint minden egyéb, amit a nevelőtestület célszerűnek tart
- az óvoda belső ellenőrzési terve
- az éves terv tartalmazza a bölcsődére vonatkozó tevékenységeket, kitűzött célokat, feladatokat, nyitvatartási rendet, munkarendet, értekezletek rendjét, felelősi rendet, belső ellenőrzési rendet is.



Kunmadarasi Összevont Óvoda és Bölcsőde
5321 Kunmadaras, Csokonai u. 30.
Tel. Fax.: 06 (59) 327-281
E-mail: kuncsicsergo@gmail.com
OM azonosító: 035780.
Adószám: 16837944-2-16

A nevelőtestület által elfogadott, az adott nevelési évre szóló munkatervet az intézmény szülői szervezete és a fenntartó véleményezi.

5. Bölcsődei szakmai program

mely tartalmazza:

- A bölcsődei program megvalósításnak környezetének leírását, tárgyi, személyi feltételeket
- Pedagógiai alapelveket
- Gondozási-nevelési alapelveket
- Nevelési tartalmakat
- Intézményi működés szervezését
- Partneri együttműködések

6. A bölcsőde Házirendje

mely tartalmazza:

- Az bölcsődei felvétel eljárási rendjét, a bölcsőde igénybevételére való jogosultságokat
- Az intézmény nyitva tartási rendjét
- A gyerekek jogait
- Az bölcsődébe járás szabályait
- A gyermekek érkezésének és távozásának rendjét
- A gyermekek távolmaradás indoklásának, igazolásának szabályait
- A szülők jogait, kötelességeit, a Szülői képviselő formáit, az együttműködés szabályozott formáit

III.

Az intézmény működési rendje

1. Vezetési jogkörök

1.1. Az intézmény és feladatköre

A főigazgató hatáskörét, feladatait meghatározó munkaköri leírást az Önkormányzat készíti el, és a polgármester kiadományozza. Feladata különösen:

- a hatáskörébe tartozó, a rendelkezésre álló költségvetés alapján az intézmény működéséhez szükséges személyi és tárgyi feltételek biztosítása
- a nevelőtestület vezetése



- nevelőtestület jogkörébe tartozó döntések előkészítése, végrehajtásuk szakszerű megszervezése és ellenőrzése
- pedagógiai munka irányítása, ellenőrzése
- munkáltatói, valamint a kötelezettségvállalási és kiadványozási jogkör gyakorlása
- az intézmény képviselője
- a szülői szervezettel, munkavállalói érdekképviselői szervekkel való együttműködés
- nemzeti és hagyományos ünnepek méltó megszervezése
- a gyermekvédelmi munka, valamint a gyermekbalesetek megelőzésének irányítása
- döntés – az egyetértési kötelezettség megtartásával – az intézmény működésével kapcsolatban minden olyan ügyben, amelyet jogszabály nem utal más hatáskörbe.
- a bölcsődei ellátás szakmai vezetése, a feltételek költségvetés szerinti biztosítása

1.2. A főigazgató felelőssége

Az intézmény főigazgatója egy személyben felelős:

- az alapító okiratban előírt tevékenységek jogszabályban, költségvetésben, vagy költségvetési keretben, valamint feladat-ellátási megállapodásban foglaltaknak, illetve az irányító szerv által közvetlenül meghatározott követelményeknek és feltételeknek megfelelő ellátásáért
- a költségvetési szerv működésében és gazdálkodásában a gazdaságosság, a hatékonyság és az eredményesség követelményeinek érvényesítéséért
- a költségvetési szerv vagyionkezelésébe, használatába adott, használattal kapcsolatos jogok rendeltetésszerű gyakorlásáért
- az államháztartási belső kontrollrendszer megszervezéséért és hatékony működtetéséért
- a szerv beszerelésének megfelelően a szakmai és pénzügyi folyamatos nyomon követési (monitoring) rendszerműködtetéséért, a tervezési, a beszámolósi, valamint a közérdekű, és közérdekből nyilvános adatok szolgáltatására vonatkozó kötelezettség teljesítéséért, annak teljességéért és hitelességéért
- a pedagógiai munkáért
- a gyermekvédelmi feladatok ellátásáért
- a nevelő és oktató munka egészséges és biztonságos feltételeinek megteremtéséért
- a gyermekbalesetek megelőzéséért
- a gyermekek egészségügyi vizsgálatának ellátásáért
- a bölcsőde szakszerű működéséért

1.3 Vagyonnyilatkozat tételi kötelezettség

-
- A 2007. CLII. törvény 3. § (1) bekezdése értelmében vagyonnyilatkozat tételére kötelezett az a közszolgálatban álló személy, aki - önállóan vagy testület tagjaként - javaslattételre, döntésre vagy ellenőrzésre jogosult



Kunmadarasi Összevont Óvoda és Bölcsőde
5321 Kunmadaras, Csokonai u. 30.
Tel. Fax.: 06 (59) 327-281
E- mail: kuncsicsergo@gmail.com
OM azonosító: 035780.
Adószám: 16837944-2-16

- a) közigazgatási hatósági vagy szabálysértési ügyben,
- b) közbeszerzési eljárás során,
- c) feladatai ellátása során költségvetési vagy egyéb pénzeszközök felett, továbbá az állami vagy önkormányzati vagyonnal való gazdálkodás, valamint elkülönített állami pénzalapok, fejezeti kezelésű előirányzatok, önkormányzati pénzügyi támogatási pénzkeretek tekintetében,
- d) egyedi állami vagy önkormányzati támogatásról való döntésre irányuló eljárás lefolytatása során, vagy
- e) állami vagy önkormányzati támogatások felhasználásának vizsgálata, vagy a felhasználással való elszámoltatás során.
- A vagyontételi nyilatkozatra a költségvetési szerv vezetője/intézményvezető kötelezett, mely eljárást a fenntartó szabályozza, így vagyonynyilatkozatát a fenntartó köteles megőrizni.

2. Az igazgató - helyettes és feladatköre

- A főigazgató szorosan együttműködik, miközben ellátja valamelyik intézményegység vezetői feladatait is. Munkáját a főigazgató által készített munkaköri leírás alapján végzi.
- A főigazgató távollétében teljes felelősséggel végzi a vezetési feladatokat. Kivételt képeznek ez alól azok az ügyek, amelyek azonnal döntést nem igényelnek, illetve amely a főigazgató kizárólagos hatáskörébe tartozik.
- Munkáját azok a pedagógiai és egyéb feladatok alkotják, melyeket közös megbeszélés és egyeztetés után az intézményvezető írásban meghatároz.
- Az igazgató-helyettes megbízásakor és megbízás visszavonásakor a nevelőtestület véleményezési jogkörrel rendelkezik.

Az igazgató- helyettes felelőssége

- felelőssége kiterjed a munkaköri leírásban található feladatkörre

3. A főigazgató helyettesítésének rendje

A főigazgató akadályoztatása esetén helyettesítését az óvodai intézményegységekben az igazgató-helyettes látja el teljes felelősséggel. A bölcsődei egységben a bölcsődevezető látja el teljes felelősséggel.

Kivételt képeznek azok az ügyek, amelyek azonnali döntést nem igényelnek, illetve amelyek a főigazgató kizárólagos hatáskörébe tartoznak.

Csak a főigazgató dönthet az intézmény személyi és pénzügyi kérdéseiben (kinevezés, munkaviszony megszüntetés, bér, utalványozás, költségvetés felhasználása).



Kunmadarasi Összevont Óvoda és Bölcsőde
5321 Kunmadaras, Csokonai u. 30.
Tel. Fax.: 06 (59) 327-281
E- mail: kuncsicsergo@gmail.com
OM azonosító:035780.
Adószám: 16837944-2-16

3. 1. A helyettesítés rendje

A főigazgató és helyettes egyidejű távolléte esetén a helyettesítési feladatokat az Árnycsokor tagóvoda vezetője látja el.

A központi óvodában az vezető hiányzása esetén halaszthatatlan intézkedés esetén intézkedésre jogosult a munkarend szerint munkát végző legmagasabb szolgálati idővel rendelkező pedagógus.

Árnycsokor tagóvoda

Az intézményegység- vezető hiányzása esetén halaszthatatlan intézkedés esetén intézkedésre jogosult a munkarend szerint munkát végző legmagasabb szolgálati idővel rendelkező pedagógus.

Manófalvi és Kenderke tagóvodák

Az intézményegység-vezető munkaidején kívül halaszthatatlan intézkedés esetén intézkedésre jogosult a munkarend szerint munkát végző legmagasabb szolgálati idővel rendelkező pedagógus.

Az óvodapedagógus hiányzása esetén csoportösszevonásra akkor van lehetőség, ha az összevont csoport létszáma nem haladja meg a 20 főt, illetve a Kenderke tagóvoda két nagyobb alapterülettel rendelkező csoportjában a 25 főt.

Bölcsődei csoportban a kisgyermeknevelő- gondozó helyettesítését egymás között osztják meg vagy a tevékenységnek megfelelő végzettséggel rendelkező óvodapedagógus/ pedagógiai asszisztens láthatja el. A bölcsődei dajka helyettesítésére óvodai dajka vonható be.

4. Az óvoda és bölcsőde munkarendje

A nevelési év szeptember 1-től - augusztus 31-ig tart, mely két részből áll.

a,) *Nevelési év szorgalmi időszaka az óvodában a:* szeptember 1-től május 31-ig tart, mely időszak alatt a gyermekek részére a Helyi Pedagógiai Program szabályozásának megfelelően foglalkozásokat szerveznek. A nyári ügylet kezdő időpontját az iskolai nyári szünet kezdőpontjához igazítottuk.

Dokumentum: felvételi és mulasztási napló, óvodai csoportnapló, étkezési táblázat (amely a gyermekek óvodában tartózkodásának idejét tartalmazza), gyermekek fejlődését nyomon követő dosszié, a szakértő véleménnyel rendelkező gyermekek fejlesztéséhez szükséges dokumentáció

b,) *Nyári időszak,* VI.01-VIII. 31-ig,



Kunmadarasi Összevont Óvoda és Bölcsőde
5321 Kunmadaras, Csokonai u. 30.
Tel. Fax.: 06 (59) 327-281
E-mail: kuncsicsergo@gmail.com
OM azonosító: 035780.
Adószám: 16837944-2-16

- mely idő alatt az óvodai csoportok szervezett foglalkozások nélkül működnek, az ügyeletes óvodapedagógusok, a gyermekek igényeihez, az időjáráshoz igazodva 15 – 20 perces napi tevékenységet terveznek.
- A nyári zárás időtartamáról a szülők legkésőbb február 15-ig értesülnek a tagóvodák hirdetőtábláján.
- Az ügyeletes óvodai ellátást a nyári szünetben az óvodák váltva látják el. A nyári üzemelés ideje alatt az ügyeletes óvodában tartózkodó gyermekek számára megnyitott nyári felvételi és mulasztási napló vezetését az abban az időpontban délelőttös munkarendben dolgozó óvodapedagógus látja el, aláírásával igazolja. Az ügyelet befejeztével intézményegység-vezető átadja a következő ügyeletes óvoda intézményegység-vezetőjének, illetve a nyári ügyelet végén a főigazgatónak.
- A nyári felvételi és mulasztási napló és a Nyári élet naplójának tárolásának helye a központi óvoda.
- Az intézményben ezen időszakban felváltva történik a tagóvodák szükség szerinti felújítása, karbantartása, valamint a nagytakarítás.
- Az óvoda a nyári szünetben a hivatalos ügyek intézésére külön ügyeleti rend szerint tart nyitva. Az ügyeleti rendet az intézményvezető határozza meg és a szünet megkezdése előtt a szülők az óvodák hirdetőtáblájáról értesülnek, a nevelők tudomására hozza munkatársi értekezleten.
Dokumentumok: Felvételi és mulasztási napló, Nyári élet naplója, étkezési táblázat.
- A bölcsőde egész évben folyamatosan működő intézmény. Az intézmény a fenntartó által engedélyezett nyári zárva tartása: minden évben 3 hét, melyről az intézményvezetős minden év február 15-ig értesíti a szülőket.

4.1. Heti nyitva tartási idő

Az óvoda és bölcsőde 5 napos (hétfőtől-péntekig) munkarenddel üzemel.

- Tagintézményeink 50 órás nyitva tartási idővel üzemelnek.
- A szülők igényeinek jelzésére az intézményvezető a fenntartó felé kezdeményezheti a nyitvatartási idő megváltoztatását.
- Rendezvények alkalmával a nyitvatartási időtől való eltérést a főigazgató engedélyezi.

A tagintézményeket reggel a munkarend szerint érkező dajka/ nyitja.

A gyermekek biztonsága érdekében az intézményegységek ajtaja 8³⁰-ig tart nyitva, azt követően zárva kell tartani. Ebéd után 12³⁰-ig/12⁴⁵-ig, délután az óvoda 15³⁰-ig biztonsági okok miatt az ajtaja zárva van. A csengetésre a dajka/ pedagógiai asszisztens/óvodatitkár nyit ajtót.

A hivatalos ügyek intézése az igazgatói iroda titkárságán történik 8 – 15 óra között.



Kunmadarasi Összevont Óvoda és Bölcsőde
5321 Kunmadaras, Csokonai u. 30.
Tel. Fax.: 06 (59) 327-281
E- mail: kuncsicsergo@gmail.com
OM azonosító:035780.
Adószám: 16837944-2-16

5. Az óvoda és bölcsőde dolgozói

5.1.Köznevelési foglalkoztatottak munkarendje

a.) Pedagógusok munkarendje

A pedagógusok heti rendes munkaideje 32 óra, teljes munkaideje 40 óra.

Az óvodapedagógusok kötött munkaideje a kötelező munkaidő 80 %-a: heti 32 óra. Az óvodapedagógusnak a kötött munkaidejét a gyermekekkel való közvetlen, a teljes óvodai életet magába foglaló foglalkozásra kell fordítania.

A teljes munkaidő fennmaradó részében a nevelést előkészítő, alábbi egyéb pedagógiai feladatokat látják el az óvodában és/vagy az óvodán kívül:

- A nevelőtestület munkájában való részvétel
- Pedagógusjelölt, gyakornok szakmai segítése, mentorálása
- Eseti helyettesítés (egy nevelési évben max. 60 óra)
- Foglalkozások előkészítése
- Gyermekek teljesítményértékelése
- Az intézmény kulturális és sportéletének, versenyeknek, a szabadidő hasznos eltöltésének megszervezése:
- A gyermekbalesetek megelőzésével kapcsolatos feladatok végrehajtása:
- A gyermek- és ifjúságvédelemmel összefüggő feladatok végrehajtása:
- A pedagógiai tevékenységhez kapcsolódó ügyviteli tevékenység.
- Az intézményi dokumentumok készítése, vezetése:
- A szülőkkel történő kapcsolattartás, szülői értekezlet, fogadóóra megtartása.
- A nevelőtestület, a szakmai munkaközösség munkájában történő részvétel:
- Munkaközösség-vezetés
- Az intézményfejlesztési feladatokban való közreműködés
- Környezeti neveléssel összefüggő feladatok ellátása
- Szertár fejlesztése, karbantartása
- Különböző feladat-ellátási helyekre történő alkalmazás esetében a köznevelési intézmény telephelyei közötti utazás
- A pedagógiai program célrendszerének megfelelő, az éves munkatervben rögzített, tanórai vagy egyéb, foglalkozásnak nem minősülő feladat ellátása
- A gyakornok felkészítése minősítő vizsgára
- Pedagógus-továbbképzésen való részvétel



Kunmadarasi Összevont Óvoda és Bölcsőde
5321 Kunmadaras, Csokonai u. 30.
Tel. Fax.: 06 (59) 327-281
E- mail: kuncsicsergo@gmail.com
OM azonosító:035780.
Adószám: 16837944-2-16

A két tanerős csoportokban az óvónők kétheti váltásban végzik munkájukat.

A pedagógusok kötelező óráinak teljesítésére vonatkozó munkaidő beosztás:

Délelőtt:

6³⁰ – 13⁰⁰

6³⁰ - 12³⁰

7⁰⁰ – 13³⁰

7⁰⁰ - 13⁰⁰

7³⁰ – 14⁰⁰ hétfőtől – csütörtökig

7³⁰ - 13³⁰ pénteken

Délután:

9³⁰ – 16⁰⁰

10⁰⁰ - 16⁰⁰

10⁰⁰ – 16³⁰ hétfőtől – csütörtökig

10³⁰ – 16³⁰ pénteken

A főigazgató heti kötelező munkaideje 10 óra.

Az igazgató- helyettes óvodai foglalkozásainak száma: 24

A Kenderke Tagóvoda vezetőjének óvodai foglalkozásainak száma: 24

Az Árnyas Tagóvoda vezetőjének óvodai foglalkozásainak száma: 26

A gyakornok teljes heti munkaideje 40 óra, neveléssel – oktatással lekötött munkaideje 26 óra. A kötött munkaidő, gyerekcsoportban töltendő idő és a heti teljes munkaidő közti időben a gyakornok 6 órában hospitál, konzultál a szakmai segítővel, mentorral, szükség szerint az intézményvezetővel, egyéb munkatársakkal.

b.) Bölcsődei dolgozók munkarendje

A kisgyermeknevelő-gondozó heti kötelező óraszám 35 óra (napi 7 óra). A kötelező óraszám felüli munkaidejét napi adminisztrációs tevékenységekkel tölti. A bölcsődei nyitva tartás ideje alatt a kisgyermekek végig kisgyermeknevelő-gondozó felügyelete alatt tartózkodnak.

A kisgyermeknevelő-gondozó munkaideje heti váltásban:

6.30-13.50

9.10-16.30

A bölcsődei dajka munkaideje: 6.30-14.50 vagy 8.40 -17.00

A bölcsődei dolgozók munkarendjét a bölcsődevezető állapítja meg.

c.) Nevelőmunkát közvetlenül segítők munkarendje

Munkarendjüket az intézményegység-vezető állapítja meg. Munkaidejük heti 40 óra.

A dajkák heti váltásban végzik munkájukat.

Dajkák munkaidő beosztása:

6³⁰ – 14⁵⁰

8⁴⁰ – 17⁰⁰

Óvodatitkár munkaidő beosztása:

7³⁰ – 15⁵⁰



Kunmadarasi Összevont Óvoda és Bölcsőde
5321 Kunmadaras, Csokonai u. 30.
Tel. Fax.: 06 (59) 327-281
E- mail: kuncsicsergo@gmail.com
OM azonosító: 035780.
Adószám: 16837944-2-16

Pedagógiai asszisztensek munkaideje: 6.³⁰- 14.⁵⁰/7.³⁰-15.⁵⁰/ 7⁴⁰ – 16.⁰⁰/9.¹⁰- 16³⁰

A pedagógiai asszisztensek gyermekek közt letöltendő munkaideje napi 7 óra, a fennmaradó napi 1 órában a szakmai munka segítségét, foglalkozáselőkészítést, dekorálást, kirándulás vagy rendezvény előkészítést végzi a feladat jellegétől függően óvodában vagy óvodán kívül. A munkabeosztások összeállításánál alapelv az intézmény zavartalan feladatellátása és a dolgozók egyenletes terhelése.

A munkavállaló köteles a munkakezdés előtt minimum 5 perccel munkahelyén megjelenni. Munkából való távolmaradását előzetesen személyesen, vagy váratlan késés, távolmaradás esetén, telefonon jelezni szükséges, valamint annak okát és időtartamát, hogy feladatának ellátásáról helyettesítéssel gondoskodni lehessen. A helyettesítések rendjéért az intézményegység-vezetők felelnek.

Az alkalmazottak munkarendje a mindenkori éves munkatervben kerül szabályozásra.

Az alkalmazottak munkaidejük nyilvántartását a Munkaidő-nyilvántartás íven vezetik, melyet havi rendszerességgel, vagy akár spontán módon, dokumentáltan ellenőriz az intézményegység vezetője és a főigazgató. A munkavállaló számára 20 perces munkaközi szünet a nap folyamán biztosított.

Az alkalmazottak munkavégzésére vonatkozó szabályokat a munkaköri leírások és „A Kunmadarasi Összevont Óvoda és Bölcsőde munkarendjének, szabadságolás, helyettesítés rendjének belső szabályzata” tartalmazzák. Óvodánkban minden munkavállalónak névre szóló, feladataihoz szabott munkaköri leírása van, amelyet az alkalmazást követően néhány napon belül megkap, átvételét aláírásával igazolja. A munkaköri leírásokat minden nevelési év megkezdésekor a főigazgató felülvizsgálja és aktualizálja.

A köznevelési foglalkoztatottak személyi adataiban történő változást, jogviszonyának megszűnését, illetve az intézménybe újonnan felvett dolgozó jogviszonyának keletkezését a Közoktatási Információs Rendszerben, bölcsődei dolgozók esetében a KENYSZI Szociális Információs Rendszerében 5 napon belül elektronikus formában jelezni kell.

6. Nevelés nélküli munkanapok

Egy nevelési évben öt nevelés nélküli munkanap biztosított továbbképzések, alkalmazotti értekezletek szervezésére, egyéb - nevelőtestületet érintő- rendezvények szervezésére.

Időpontját és felhasználásának tartalmát az éves munkaterv tartalmazza.

A nevelés nélküli munkanapok éves felhasználása során figyelembe vesszük:

- a jogszabályi kötelezettséget
- az intézménybe járó szülők munkahelyi leterheltségét.

A nevelés nélküli munkanapok időpontjáról minimum 7 nappal korábban értesítjük:

- a teljes szülői kört
- a fenntartót.



Kunmadarasi Összevont Óvoda és Bölcsőde
5321 Kunmadaras, Csokonai u. 30.
Tel. Fax.: 06 (59) 327-281
E- mail: kuncsicsergo@gmail.com
OM azonosító:035780.
Adószám: 16837944-2-16

A nevelés nélküli munkanapokon a szülők igénye esetén az intézmény ellátja a gyermekek felügyeletét.

7. Az intézmény működési rendje

A nevelési év rendjét az intézményi munkaterv határozza meg.

- A munkaterv programjait a nevelőtestület határozza meg, az intézményvezető kikéri a fenntartó véleményét
- a gyermekek közösségét érintő közös programokat illetően a Szülői képviselő véleményét kéri.

IV.

Külső kapcsolatok rendszere, formája és módja

Az óvodát a külső intézményekkel, szervekkel fenntartott kapcsolataiban a főigazgató képviseli. Az éves munkatervben rögzítettek alapján, a nevelőtestület is kapcsolatot tart a különböző társintézményekkel.

1. Szülői Szervezet

Az intézményegységek a szülőknek törvényben meghatározott jogaik érvényesítése, kötelességük teljesítése érdekében szülői munkaközösség (SZMK) működik.

A csoportok szülői munkaközösségeit az egy csoportba járó gyermekek szülei alkotják.

A csoportok szülői munkaközösségei a szülők köréből tisztségviselőket választanak, továbbá megválasztják a képviselő vezetőjét.

A szülői munkaközösség legmagasabb szintű döntéshozó szerve az SZMK választmánya.

A tagintézményi SZMK választmányának munkájában a csoportok szülői munkaközösség vezetői vesznek részt.

A tagintézmény SZMK vezetője közvetlenül a tagintézmény vezetőjével tart kapcsolatot.

A tagintézmény SZMK választmánya akkor határozatképes, ha azon az érdekelteknek több mint 50%-a jelen van, döntéseit nyílt szavazással, egyszerű szótöbbséggel hozza.

A tagintézmény SZMK választmányát és szülői értekezletet nevelési évenként két alkalommal össze kell hívni, és tájékoztatást kell adni a tagintézmény feladatairól, tevékenységéről.

Az szülői munkaközösséget az alábbi jogok illetik meg:

- megválasztja saját tisztségviselőit
- a munkatervhez igazodva elkészíti saját munkatervét és működésrendjét
- képviseli a szülőket a köznevelési törvényben megfogalmazott jogaik érvényesítésében



- véleményt nyilváníthat, javaslattal élhet a szülőkkel és a gyermekekkel kapcsolatos valamennyi kérdésben
- a szülő önkéntesen anyagilag és természetben támogathatja csoportját.

1.1. A szülők szóbeli tájékoztatása

A szülő joga, hogy gyermeke fejlődéséről, magaviseletéről, tanulmányi előmeneteléről rendszeresen részletes és érdemi tájékoztatást, neveléséhez tanácsokat, segítséget kapjon. Az óvoda az óvodás gyermekek fejlődését folyamatosan nyomon követi és írásban rögzíti.

Az óvodás gyermek fejlődéséről a szülőt folyamatosan tájékoztatja.

A tájékoztatás formája: A gyermek dossziéjában található „Egyéni képességfejlődés mutatói”, „Félévi értékelés” elnevezésű dokumentumon, amelyet a szülő aláír.

A tájékoztatás gyakorisága: nevelési évente két alkalommal szóban. „A gyermekek fejlődését nyomon követő mérések és értékelések rendszere” eljárásrendben meghatározott időpontoknak megfelelően.

A szülő a fentiekén túl tájékoztatást kérhet gyermekéről a nevelési évben két fogadóórán, vagy az óvónővel való előzetesen egyeztetett időpontban.

(Fogadóórák rendje: A munkatervben szabályozott.)

A szülők csoportos tájékoztatásának módja az óvodában: szülői értekezletek.

Szülői értekezletek rendje:

- Őszi szülői értekező
- I. félévet záró szülői értekező
- Rendkívüli szülői értekezőt hívhat össze a főigazgató, az óvónő és a szülői szervezet képviselője a gyermekközösségben felmerülő problémák megoldására.

Szülői tájékoztatás lehetőségei a bölcsődében:

Családlátogatás

Célja a családdal való kapcsolatfelvétel, a gyermek és a szülők otthoni környezetben való megismerése, bizalmi kapcsolat megalapozása.

Beszoktatás (adaptáció) – szülővel történő fokozatos beszoktatás

Két hetes beszoktatási ciklusban fogadjuk az új bölcsődéseket. A szülő a gyermekkel tölti az első hetet, a kisgyermeknevelő folyamatosan és fokozatosan kapcsolódik be az anya és gyermeke tevékenységeibe, közelít a gyermekhez. Később próbálkoznak az ott alvással, mely a 2. hét végére remélhetőleg már sikeres lesz. Apa, anya vagy más családtag jelenléte biztonságot ad a gyermeknek, segíti a kisgyermeknevelő és a gyermek közti érzelmi kötődés kialakulását.



Kunmadarasi Összevont Óvoda és Bölcsőde
5321 Kunmadaras, Csokonai u. 30.
Tel. Fax.: 06 (59) 327-281
E- mail: kuncsicsergo@gmail.com
OM azonosító:035780.
Adószám: 16837944-2-16

Napi kapcsolattartás

Célja: rövid, kölcsönös informálás a gyermek érzelmi állapotáról, hangulatáról, őt érintő törekvésekről, változásokról. Ezeket a beszélgetéseket mindig pozitív hangvétel jellemezze. Időpontja: reggeli érkezéskor és távozáskor.

Egyéni beszélgetés

A kisgyermek fejlődéséről szóló részletes, kölcsönös tájékozódás, vagy hosszabb megbeszélést igénylő kérdések, nevelési problémák megbeszélését szolgáló találkozási forma. Kezdeményezheti: szülő, kisgyermeknevelő, bölcsődevezető.

Szülői csoportos beszélgetések

Évente legalább 2 alkalommal szervezett tematikus beszélgetések, a csoportba járó kisgyermekek szüleit foglalkoztató aktuális nevelési témákról. A beszélgetést a kisgyermeknevelők vezetik, a szülőkkel kialakított partneri viszonyra építve. A problémák megosztása, egymás meghallgatása segíti a szülőket a helyzetkezelési módok megválasztásában. A nevelőktől hallott indirekt megerősítések befolyásolják a szülők nevelési szokásait.

Szülői értekezlet

A szülők általános és adott gyermekcsoportra vonatkozó tájékoztatása. Csoportos kapcsolattartási forma. A gyermeket érintő szülőkkel közösen meghozandó döntések elősegítését szolgálja. Javasolt évente 2 alkalommal (ismerkedő, beszoktatás után, nevelési év vége felé).

1.3. A szülők írásbeli tájékoztatása

A csoportok saját üzenő táblával rendelkeznek, melyen tájékoztatják a szülőket az óvónők/kisgyermeknevelők, a vezető és a gyermekvédelmi felelős személyéről és fogadóórájáról.

Ez a tábla szolgál az aktuális információk közlésére is.

A bejáratnál elhelyezett központi faliújságokon mindenki számára érdekes és aktuális ismeretterjesztő információkat tesznek közzé (színház, kiállítás, sportesemény).

Az intézmény elektronikus tájékoztató rendszert működtet a www.kunmadaras.hu/Ovoda weboldalon.

2. Az intézmény vezetésének és közösségeinek külső kapcsolatai

Az óvodát a külső intézményekkel, szervekkel fenntartott kapcsolataiban az intézményvezető képviseli. Az éves munkatervben rögzítettek alapján a nevelőtestület is kapcsolatot tart a különböző társintézményekkel.

Az intézmény munka megfelelő szintű irányításának érdekében a vezetőség állandó munkakapcsolatban áll a következő intézményekkel:



Kunmadarasi Összevont Óvoda és Bölcsőde
5321 Kunmadaras, Csokonai u. 30.
Tel. Fax.: 06 (59) 327-281
E-mail: kuncsicsergo@gmail.com
OM azonosító: 035780.
Adószám: 16837944-2-16

- **Nagyközségi Önkormányzat Képviselő-testülete és Polgármesteri Hivatala**
Kunmadaras, Kossuth tér 1.
- **Kunmadarasi Általános Iskola**
Kunmadaras, Kossuth tér 7.
- **Református Általános Iskola és Óvoda**
Kunmadaras, Kossuth tér 5.
- **Roma Nemzetiségi Önkormányzat**
Kunmadaras, Karcagi út 6.

Az eredményes nevelőmunka érdekében az intézmény rendszeres munkakapcsolatot tart fenn a következő intézményekkel, alapítványokkal:

- **Jász-Nagykun-Szolnok Megyei Pedagógiai Oktatási Központ Megyei Pedagógiai Intézet Szakmai és Szakszolgálat**
Szolnok, Mária út 19.
- **Jász-Nagykun-Szolnok Megyei Pedagógiai Szakszolgálat Megyei Szakértői Bizottsága**
Szolnok, Aradi u. 20.
- **Jász-Nagykun-Szolnok Megyei Pedagógiai Szakszolgálat Karcagi Tagintézménye**
Karcag, Kisújszállási út 45.
- **Karcagi Többcélú Kistérségi Társulás Szociális Szolgáltató Központ Család- és Gyermekjóléti Központ Karcag, Püspökladányi út 33.**
- **Család- és Gyermekjóléti Szolgálat**
Kunmadaras, Kossuth tér 1.
- **Házi Gyermekorvos**
Kunmadaras, Karcagi út 19.
- **Védőnői Szolgálat**
Kunmadaras, Semmelweis út 9.
- **József Attila Művelődési Ház és Könyvtár**
Kunmadaras, Karcagi út 15.
- **Református Egyház**
Kunmadaras, Kálvin út 4.
- **Katolikus Egyház**
Kunmadaras, Rendőr út 3.
- **„A múltat építjük a jövőt” Alapítvány**
Kunmadaras, Kálvin út 17.
- **„Újvárosi óvoda gyermekeiért” Alapítvány**
Kunmadaras, Széchenyi u. 20.



Kunmadarasi Összevont Óvoda és Bölcsőde
5321 Kunmadaras, Csokonai u. 30.
Tel. Fax.: 06 (59) 327-281
E-mail: kuncsicsergo@gmail.com
OM azonosító: 035780.
Adószám: 16837944-2-16

A két általános iskolával, a Család- és Gyermejjóléti Szolgálattal, az egészségüggyel, a művelődési házzal és a Roma Nemzetiségi Önkormányzattal külön megállapodások rögzítik az együttműködést.

3. Az intézménnyel kapcsolatba nem hozható tevékenységek

Az intézmény helyiségeiben, területén párt, politikai célú mozgalom vagy párthoz kötődő szervezet nem működhet, továbbá az alatt az idő alatt, amíg az intézmény ellátja a gyermekek felügyeletét, párt vagy párthoz kötődő szervezettel kapcsolatba hozható politikai célú tevékenység nem folytatható.

4. A belépés és benntartózkodás rendje azok részére, akik nem állnak jogviszonyban az intézménnyel

Az intézményi vagyonvédelem miatt a bejáratú ajtót zárva kell tartani. Napközben csengetésre a dajka/pedagógiai asszisztens/óvodatitkár ajtót nyithat, miután meggyőződött az érkező kilétéről. A látogatótól meg kell kérdezni jövetele célját, kit keres, be kell jelenteni és elkísérni a kívánt alkalmazotthoz.

A foglalkozások rendjét, a gyermekek tevékenységét megzavarni nem lehet.

Az önkormányzat képviselőit, szaktanácsadót, szakértőt, más hivatalos szakmai képviselőt intézményvezető fogadja.

Az óvoda dolgozói, ügynökök, üzletszerzők, vagy más személyek az intézmény területén kereskedelmi tevékenységet nem folytathatnak.

V.

A biztonságos működést garantáló szabályok

Megtartása kötelező az intézménnyel jogviszonyban állóknak, az intézmény területén tartózkodó szülőknek, illetve a intézménnyel kapcsolatban nem álló más személyeknek.

1. Az intézménybe be nem hozható tárgyak, eszközök

- pirotechnikai eszközök pl. petárda
- emberi élet kioltására, illetve maradandó sérülés okozására alkalmas bármilyen fegyvernek használható tárgy pl. szűrő, vágó eszköz
- tűzveszélyes anyag pl. benzin, gázolaj
- maróhatású anyag pl. sósav
- kábítószer

Amennyiben a dolgozók észreveszik, hogy tiltott tárgyakat, eszközöket szándékoznak behozni a szülők vagy más személyek, azonnal kötelesek felszólítani az intézmény elhagyására és értesíteni az intézmény vezetőjét további intézkedés céljából.



2. Az intézményben tartózkodás során elvárt viselkedés

Az épületben és az udvaron minden szülőnek és az intézménnyel kapcsolatban nem álló személyeknek kötelességük a kulturált viselkedés szabályait megtartani. Ennek értelmében tartózkodniuk kell a botrányokozástól, az agresszív, erőszakos illetve erőszakot kiváltó provokatív, másokat zaklató viselkedéstől.

Minden dolgozónak, a szülőnek és azon más személyeknek, akik az intézményben tartózkodnak és észlelik a botrányos, agresszív vagy zaklató magatartást, - mérlegelve a sérelmet elszenvedő személy veszélyeztetettségének fokát - testi épségének megóvása érdekében azonnal döntenie kell a szükséges intézkedésről. Fő szabály, hogy a gyermekektől minél távolabb tartsuk az eseményt!

A biztonságos működést szolgáló intézkedés lehetőségei, ha már megtörtént a nem kívánt esemény:

- Életveszélyt okozó testi sértés vagy rendkívül súlyos bántalmazás esetén – a bántalmazó eredménytelen felszólítását és tettének következményére való figyelmeztetését követően, haladéktalanul a mentők és a rendőrség telefonon történő értesítése, eljárás kezdeményezése, az intézményvezető távollétében intézkedésre jogosult felelős személy tájékoztatása.
- Botrányokozás esetén a botrányokozó felszólítása a helytelen viselkedés befejezésére és figyelmeztetés cselekményének következményére, továbbá az intézményvezető, illetve távollétében az intézkedésre jogosult felelős személy tájékoztatása.
- Zaklatás és provokáció esetén, amennyiben ez az dolgozókra irányul, higgadtan, az agresszió minden jele nélkül a zaklató felszólítása az ilyen irányú viselkedés befejezésére, majd a kijárat ajtó felé vezetése és az intézményvezető, illetve távollétében az intézkedésre jogosult felelős személy tájékoztatása.
- Szülők közti zaklatás és provokáció esetén a cselekményt észlelő dolgozó tájékoztatja az intézményvezetőt/illetékes tagóvoda-vezetőt a konfliktusról, aki a továbbiakban intézkedni jogosult.

3. Más tulajdonának eltulajdonítása

Az intézmény leltárában nyilvántartott, valamint a gyermekek mindennapi életéhez tartozó tárgyak, eszközök, felszerelések (pl. gyerekruha), illetve a szülőtársak és a dolgozók értéktárgyainak eltulajdonítása, lopás bűncselekményének minősül.

Aki észleli a lopás tényét, köteles jelezni az intézményvezetőnek/ illetékes tagóvoda-vezetőnek. Intézkedés megtételére az intézményvezető/illetékes tagóvoda-vezető jogosult. Az intézkedés magába kell, hogy foglalja a jegyzőkönyv felvételét és a rendőrségi feljelentés



VI.

Az intézmény belső kapcsolati rendszere

Az intézmény dolgozói köznevelési foglalkoztatottak vagy közalkalmazottak, ezért munkavégzésükkel kapcsolatos kötelességeiket és jogukat a munka törvénykönyve mellett a közalkalmazottak jogállásáról szóló törvény, köznevelési törvény és a pedagógusok új életpályájáról szóló törvény szabályozza.

1. Az alkalmazotti közösség jogai

Az alkalmazotti közösséget és azok képviselőit részvételi, javaslattételi, véleményezési és döntési jogok illetik meg. A jogok gyakorlásával kapcsolatos megbeszélést, értekezletet a főigazgató jogosult összehívni.

Részvételi jog illeti meg: az intézmény minden dolgozóját és közösségét azokon a rendezvényeken, amelyekre meghívót kap.

Véleményezési és javaslattételi jog: az óvoda működési körébe tartozó kérdésekben. Az elhangzott javaslatokat és véleményeket döntés előkészítés során a főigazgatónak mérlegelnie kell.

Egyetértési jog: a nevelőtestület tagjainak az intézményi dokumentumok elfogadásánál egyetértési joga van.

Az alkalmazotti közösség megbeszéléseiről minden esetben jegyzőkönyvet kell felvenni.

A nevelőtestület különböző közösségeinek kapcsolattartása a főigazgató segítségével a megbízott pedagógusvezetők és a választott képviselők útján valósul meg.

A kapcsolattartás formái:

A kapcsolattartás formái	Felelős	Résztevők	Időpont	Dokumentum
Intézményi igazgatóság ülései	főigazgató	Intézményegység- vezetők Igazgató-helyettes	Minden hónap első és harmadik hétfője	Jegyzőkönyv Jelenléti ív Eseményterv Havi értékelés
Intézményvezetőség ülései	főigazgató	Intézményegység- vezetők Igazgató-helyettes Munkaközösség vezetők SZMK elnökök	nevelési évente minimum egyszer	Jegyzőkönyv Jelenléti ív
Nevelési értekezletek	főigazgató	Óvodapedagógusok, Kisgyermeknevelők, pedagógiai asszisztensek,	Évente két alkalommal	Jegyzőkönyv Jelenléti ív Beszámoló Munkaterv Előadások



Kunmadarasi Összevont Óvoda és Bölcsőde
5321 Kunmadaras, Csokonai u. 30.
Tel. Fax.: 06 (59) 327-281
E- mail: kuncsicsergo@gmail.com
OM azonosító: 035780.
Adószám: 16837944-2-16

		Dajkák		
Munkatársi értekezletek	Intézményegység-vezetők	Intézményegység alkalmazotti köre	Évente két alkalommal	Jegyzőkönyv Jelenléti ív Értékelések Tervezések
Munkaközösségek foglalkozásai	Munkaközösség vezetőik	Munkaközösség tagjai	Havonta egy alkalommal	Jelenléti ív Munkaanyag
Alkalmazotti közösségek megbeszélései		Alkalmazotti közösség tagjai a megbeszélés témája szerint	Szükség szerinti időpontban	
Részvétel a tagintézményekben egymás rendezvényein		Alkalmazotti kör	Aktuális időpontban	
Ünnepek	Főigazgató	Alkalmazotti kör	Aktuális időpont	
Kirándulások	Főigazgató	Alkalmazotti kör	Aktuális időpontban	



Kunmadarasi Ószervevont Óvoda és Bölcsőde
 5321 Kunmadaras, Csokonai u. 30.
 Tel. Fax.: 06 (59) 327-281
 E-mail: kuncsiszergo@gmail.com
 OM azonosító: 035780.
 Adószám: 16837944-2-16

Az Óvoda szervezetének felépítése

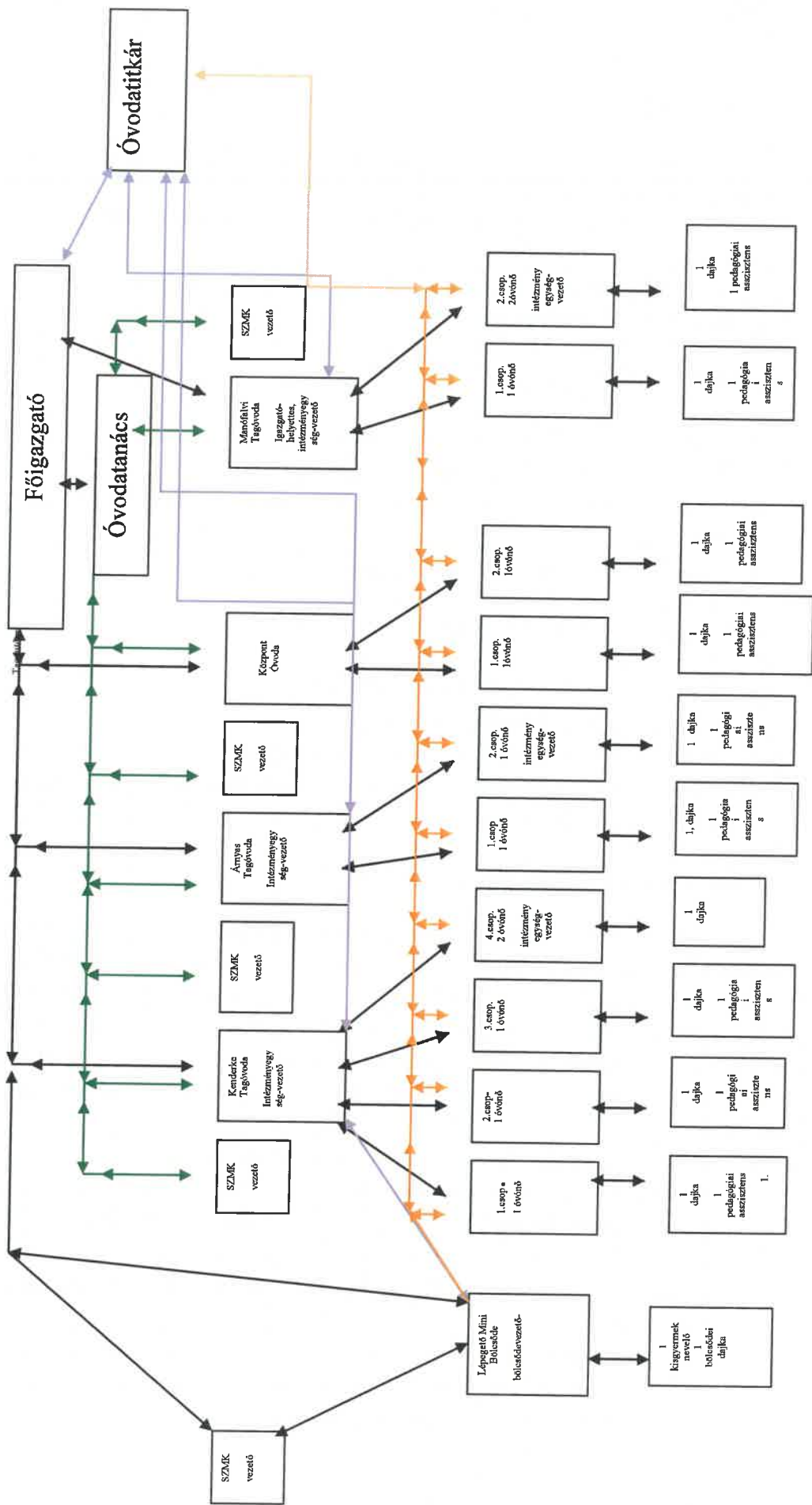



Kunmadarasi Összevont Óvoda és Bölcsőde
5321 Kunmadaras, Csokonai u. 30.
Tel. Fax.: 06 (59) 327-281
E- mail: kuncsicsergo@gmail.com
OM azonosító:035780.
Adószám: 16837944-2-16

2. A nevelőtestület

A nevelőtestület az intézmény pedagógusainak közössége, nevelési kérdésekben az intézmény legfontosabb tanácskozó és határozathozó szerve.

Nevelőtestületi értekezletet kell összehívni, ha a főigazgató, továbbá, ha a nevelőtestület egyharmada kéri.

Ha az szülői szervezet kezdeményezi a nevelőtestület összehívását, a kezdeményezés elfogadásáról a nevelőtestület dönt.

A nevelőtestület döntési jogköre:

- a nevelési év munkatervének elfogadása
- átfogó értékelések és beszámolók elfogadása
- a vezetői pályázathoz készített vezetési programmal összefüggő szakmai vélemény kialakítása
- jogszabályban meghatározott más ügyek

Véleményezési és javaslattevő jogköre:

- a vezetői programok szakmai véleményezése
- szakmai anyagok véleményezése
- az intézményről készült publikációk véleményezése
- a nem pedagógus munkakörben dolgozó közalkalmazottak teljesítményértékelés szempontjainak véleményezése

3. A nevelőtestület döntései és határozatai

A nevelőtestület döntéseit és határozatait általában nyílt szavazással és egyszerű szótöbbséggel hozza. Titkos szavazás esetén szavazatszámláló bizottságot jelöl ki a nevelőtestület tagjai közül. A szavazatok egyenlősége esetén az intézményvezető szavazata dönt. A nevelőtestületi értekezlet lényegkiemelő, emlékeztető jegyzőkönyvét az óvodaitkár vezeti. A jegyzőkönyvet a főigazgató, a jegyzőkönyvvezető és a nevelőtestület jelenlévő tagjai közül két hitelesítő írja alá. A döntések az intézmény irattárába kerülnek, határozati formában.

A nevelőtestület feladatkörébe tartozó feladatok átruházása:

- a felvételi eljárás vonatkozásában, amennyiben a jelentkező gyermekek száma meghaladja a férőhelyek számát, a nevelőtestület tagjaiból álló bizottság tesz javaslatot a felvételre
- a szülő által benyújtott felül bírálati kérelem tárgyában a nevelőtestület jogosult kivizsgálni az ügyet
- A feladatok ellátásáról a megbízott beszámolási kötelezettséggel tartozik a főigazgató részére. (A megbízott személy megnevezése az éves intézményi munkaterv feladat-ellátási/felelősi fejezetében kerül rögzítésre.)



4. A nevelőtestület értekezletei

A nevelőtestület feladatainak ellátása érdekében minimum négy értekezletet tart a nevelési év során. Ezt az intézményi éves munkaterv rögzíti.

- évindító nevelési értekezlet
- őszi nevelési értekezlet
- tavaszi nevelési értekezlet
- nevelési évváró értekezlet

5. A szakmai munkaközösség feladatai szakterületükön belül

- szakmai, módszertani kérdésekben segítik az intézmény munkáját
- részt vesznek a nevelőmunka belső fejlesztésében (tartalmi, módszertani korszerűsítés)
- egységes követelményrendszer kialakítása, a gyermekek neveltségi- és ismeretszintjének folyamatos mérése, értékelése
- pályázatok felkutatása, megírása
- javaslatot adnak a pedagógusok továbbképzésével kapcsolatos programok megválasztására, a személyek beiskolázására
- segítséget nyújtanak a nevelők önképzéséhez
- segítik a pályakezdő pedagógusok munkáját
- javaslatot tesznek az intézményvezetőnek a munkaközösség vezető személyére
- segítséget nyújtanak a munkaközösség vezetőjének a munkaterv, valamint a munkaközösség tevékenységéről készülő elemzések, értékelések elkészítéséhez

A szakmai munkaközösség vezetőjét a főigazgató bízza meg a nevelőtestület javaslatára határozott időre. Megbízatása többször meghosszabbítható. Feladatait munkaköri leírás alapján végzi.

Megbízásának elvei:

- az óvodában eltöltött legalább 5 éves jogviszony
- legalább 3 éves kiemelkedő szakmai tevékenység
- a nevelőtestület általi elfogadottság, elismertség
- kiemelkedő önképzés, továbbképzés
- jó szervező, irányító és kommunikációs vezetői kompetenciákkal rendelkezés



Kunmadarasi Összevont Óvoda és Bölcsőde
5321 Kunmadaras, Csokonai u. 30.
Tel. Fax.: 06 (59) 327-281
E- mail: kuncsicsergo@gmail.com
OM azonosító: 035780.
Adószám: 16837944-2-16

VII.

Az ünnepek, megemlékezések rendje, a hagyományok ápolásával kapcsolatos feladatok

Az ünnepélyek, megemlékezések, a gyermekek nemzeti identitástudatának fejlesztésére, a hazaszeretetük mélyítésére, az egymás iránti tisztelet, a türelem alakítására, a közös cselekvés örömére, új közösségek formálására szolgálnak.

A megfelelő színvonalú felkészülés és felkészítés a pedagógusok feladata, úgy, hogy figyelembe veszik a gyermeki személyiséget és a helyi sajátosságokat.

Az ünnepségeken és rendezvényeken a dolgozók jelenléte kötelező az alkalomhoz illő öltözékben. A gyermekek ezen a napon ünneplőben jelennek meg.

Intézményi szinten emlékezünk meg nemzeti ünnepeinkről.

A hagyományok tagintézményenként kerültek kidolgozásra a részprogramok sajátosságainak megfelelően. A Helyi Szakmai Programok tartalmazzák a jeles napok, hagyományok ápolásával kapcsolatos feladatokat, a mindenkori éves munkatervben ezek a feladatok konkretizáltak.

VIII.

Gyermekek közössége

Az óvodába érkező gyermekek intézményünkben 10 vegyes életkorú csoportot alkotnak. Bölcsődénkben 1 minicsoport fogadja a gyermekeket.

1. A gyermekek joga

- biztonságban, egészséges környezetben neveljék, életrendjét fejlettségének megfelelően alakítsák ki
- képességeinek, adottságainak, nemzeti illetve etnikai hovatartozásának megfelelő nevelésben részesüljön
- személyiségi jogait tartsák tiszteletben
- a bölcsődei nevelési év végén, ha a gyermek a 3. életévét betöltötte és óvodába lép. Abban az esetben, ha a gyermek a 3. életévét betöltötte, de testi, vagy szellemi fejlettségi szintje alapján még nem érett az óvodai nevelésre, a 4. életvének betöltését követő augusztus 31-ig nevelhető, gondozható bölcsődében. Meg kell szüntetni annak a gyermeknek a bölcsődei ellátását, aki a bölcsőde orvosának szakvéleménye alapján egészségi állapota miatt nem nevelhető bölcsődében, illetve magatartása miatt veszélyezteti a többi gyermek fejlődését, vagy ha a szülő kéri (pl. költözés, egyéb ok miatt).
- a gyermek, ha az iskolába lépéshez szükséges fejlettséget eléri - legkorábban, abban a naptári évben válik tankötelessé, amelyben 6. életévét augusztus 31-ig betölti,



Kunmadarasi Összevont Óvoda és Bölcsőde
5321 Kunmadaras, Csokonai u. 30.
Tel. Fax.: 06 (59) 327-281
E- mail: kuncsicsergo@gmail.com
OM azonosító: 035780.
Adószám: 16837944-2-16

legkésőbb abban az évben, amelyben a 8. életévét betölti – megkezdje iskolai tanulmányait

2. A gyermekek felvétele

Bölcsődei felvétel szabályai

A bölcsődei csoportba felvehető gyermekek száma 7 fő.

A gyermek bölcsődei felvételét kérheti:

- a szülő (törvényes képviselő)
- a szülő hozzájárulásával:
 - területi védőnő
 - házi gyermekorvos, vagy házi orvos
 - a szociális, illetve családgondozó
 - gyermekjóléti szolgálat
 - a gyámhatóság

A szülők felvételi igényüket az intézmény vezetőjénél jelzik. Túljelentkezés esetén az intézmény vezetősége és a fenntartó közösen dönt a gyermek felvételéről. Biztosítani kell az ellátást azoknak a gyermekeknek, akiknek szülei, nevelői, gondozói munkavégzésük, munkaerő-piaci részvételt elősegítő programban, képzésben való részvételük, betegségük, vagy egyéb ok miatt napközbeni ellátásukról nem tudnak gondoskodni, különösen:

- akiknek fejlődése érdekében állandó napközbeni ellátásra van szüksége
- akit egyedülálló, vagy szülő nevel
- akinek szülője, gondozója szociális helyzete miatt az ellátásról nem tud gondoskodni.

A bölcsődei felvétel során előnyben kell részesíteni azt a rendszeres gyermekvédelmi kedvezményre jogosult gyermeket, akinek szülője, vagy más törvényes képviselője igazolja, hogy munkaviszonyban, vagy munkavégzésre irányuló egyéb jogviszonyban áll. Védelembevétel esetén a települési önkormányzat jegyzője kötelezi a szülőt, hogy folyamatosan vegye igénybe a gyermek napközbeni ellátását.

A települési önkormányzat által fenntartott intézmények ellátási területe a település lakosságára, valamint vonzáskörzetére illetve Berekfürdő település lakosságára és vonzáskörzetére terjed ki.

A szülőnek, törvényes képviselőnek a gyermek bölcsődei jelentkezéséhez csatolni kell a házi orvos igazolását arról, hogy a gyermek egészségi állapota alapján bölcsődében gondozható. Fertőző betegségben szenvedő gyermek közösségben nem gondozható addig, míg a házi orvos igazolása alapján gyógyultnak nem minősül.

A beíratáskor a következő iratokat kell hozni:

- felvételi kérelmi lap
- a gyermek anyakönyvi kivonata
- a gyermek és a szülők lakcímét igazoló okmányok
- TAJ kártya



Kunmadarasi Összevont Óvoda és Bölcsőde
5321 Kunmadaras, Csokonai u. 30.
Tel. Fax.: 06 (59) 327-281
E- mail: kuncsicsergo@gmail.com
OM azonosító:035780.
Adószám: 16837944-2-16

- a felvétel előtti orvosi vizsgálat eredménye, mely igazolja, hogy a gyermek egészséges, bölcsődében nevelhető
- előzetes munkáltatói igazolást
- ha szükséges, iskolalátogatási igazolást
- rendszeres gyermekvédelmi kedvezményre jogosító határozatot
- a szülők elérhetőségét biztosító telefonszámot

A gyermek felvételénél a kötelező sorrendiség érvényesül:

1. helyen: A szülő munkába állásának támogatása végett. Előzetes munkáltatói igazolást kérünk.
2. helyen: Iskolai tanulmányok megkezdése, folytatása miatt. Iskolalátogatási igazolás bemutatását kérjük.
3. helyen: Gyámhatóság, Gyermekjóléti Szolgálat, jegyző, háziorvos, védőnő kérelmére, a gyermek veszélyeztetettsége, vagy szociális rászorultsága miatt.

Óvodai felvétel szabályai

Nkt 8.§ (1) pontja szerint:

Az óvoda a gyermek hároméves korától a tankötelezettség kezdetéig nevelő intézmény. Az óvoda felveheti azt a gyermeket is, aki a harmadik életévét a felvételtől számított fél éven belül betölti, feltéve, hogy minden három éves és annál idősebb gyermek óvodai felvételi kérelme teljesíthető.

A beiratkozás rendje:

- Az óvodai beiratkozásra a tárgyév április 20-a és május 20-a között kerül sor. A beiratkozás időpontját minden nevelési évben a fenntartó határozza meg, és a megszokott formában, a kijelölt beiratkozási időpontot megelőző harminc nappal hozza nyilvánosságra.
- A beiratkozást megelőzően a szülők és a gyermekek lehetőséget kapnak arra, hogy közvetlen betekintést kapjanak az óvoda életéről az arra kijelölt nyílt napokon.
- A beíratási időszakot követően a felvételt nyert gyermekek fogadása szeptember 1-től a Helyi Pedagógiai Program beszoktatási terve szerint zajlik.
- Az újonnan jelentkező gyermekek fogadása az óvodai nevelési évben folyamatosan történik.
- A beiratkozás során a szülő megismeri az intézmény házirendjét, melyről írásban nyilatkozik.
- A beíratás tényét az Előjegyzési naplóban kell rögzíteni.

Ha az óvodába jelentkezők szám meghaladja a felvehető gyermekek számát a nevelőtestület tagjaiból álló bizottság javaslatot tesz a felvételre.

Az óvodában való felvételtől az óvoda vezetője írásban, felvételi határozat formájában értesíti a szülőt a beíratást követő 30 napon belül.



Kunmadarasi Összevont Óvoda és Bölcsőde
5321 Kunmadaras, Csokonai u. 30.
Tel. Fax.: 06 (59) 327-281
E-mail: kuncsicsergo@gmail.com
OM azonosító: 035780.
Adószám: 16837944-2-16

A gyermekek személyiség jogait figyelembe véve a felvett gyermekekről névszerinti névsort nyilvános helyre kifüggeszteni tilos.

A gyermek felvételét követően – mindaddig, amíg óvodai jogviszonya fennáll intézményünkkel – a gyermek személyi adataiban történő változást a Közoktatási Információs rendszerben elektronikus formában jelezni kell 8 napon belül.

3. Az óvodai átvétel

- A szülő gyermeke óvodai felvételét, átvételét más intézményből bármikor kérheti.
- Az intézményen belüli, tagóvodák közti átvételre akkor kerülhet sor, ha az újonnan beiratkozó gyerekek felvételét követően adott tagintézmény még üres hellyel rendelkezik. Átvételi kérelem a beiratkozással (április 20-május 20 között megadott időpontban) egy időpontban nyújtható be.

4. Az iskolai élet megkezdésére vonatkozó szabályok

Nkt.45. § -a szerint

- (1) Magyarországon – az e törvényben meghatározottak szerint – minden gyermek köteles az intézményes nevelés-oktatásban részt venni, tankötelezettségét teljesíteni.
- (2) A gyermek abban az évben, amelynek augusztus 31. napjáig a hatodik életévét betölti, legkésőbb az azt követő évben tankötelelessé válik. Az a gyermek, akinek esetében azt a szakértői bizottság javasolja, további egy nevelési évig az óvodában részeseül ellátásban, és ezt követően válik tankötelelessé.

A tankötelezettség teljesítése a tanév első tanítási napján kezdődik. Ha a gyermek az iskolába lépéshez szükséges fejlettséget korábban eléri, az Oktatási Hivatal a szülő kérelmére szakértői bizottság véleménye alapján engedélyezheti, hogy a gyermek hatéves kor előtt megkezdje tankötelezettségének teljesítését.

- (4) A tankötelezettség kezdetéről az Oktatási Hivatal dönt:

b) ha a gyermek nem járt óvodába az iskolaérettségi vizsgálat alapján a szakértői bizottság,

c) vagy a szülő kezdeményezésére iskolaérettségi vizsgálat alapján a tankötelezettség halasztásáról.

5. A tanköteles életkort elérő gyermekek esetében

Az óvoda

- mérési eredmények alapján értékeli a gyermek iskolába lépéshez szükséges fejlettségét,
- javasolja a gyermek óvodai nevelésben való további részvételét,
- javasolja, hogy a gyermeket az iskolába lépéshez szükséges fejlettség elérésének megállapítása céljából a szülő kérelmezze a tankötelezettség halasztását,



Kunmadarasi Összevont Óvoda és Bölcsőde
5321 Kunmadaras, Csokonai u. 30.
Tel. Fax.: 06 (59) 327-281
E-mail: kuncsicsergo@gmail.com
OM azonosító: 035780
Adószám: 16837944-2-16

- javasolja, hogy a gyermek – annak megállapítása céljából, hogy szükséges-e a gyermek sajátos iskolai nevelésben és oktatásban való részvétele, illetve elérte az iskolába lépéshez szükséges fejlettséget –szakértői és rehabilitációs bizottsági vizsgálaton vegyen részt.

6. A gyermek óvodai elhelyezése megszűnik, ha

- a gyermeket másik óvoda átvette, az átvétel napján
- a jegyző a szülő kérelmére engedélyt adott a gyermek óvodából történő kimaradására
- a gyermeket felvették az általános iskolába.

Az óvodai felvételi, átvételi kérelem elbírálásáról a szülőt, az előző óvoda vezetőjét, a jegyzőt írásban értesíteni kell. Amennyiben az óvodai felvételre a gyámhatóság kezdeményezése alapján kerül sor, a határozatot számára is meg kell küldeni.

7. Az óvodás gyermek fejlődésének nyomon követése

Az óvodába felvett gyermekek fejlődésének nyomon követését a „Gyermekek fejlődését nyomon követő mérések, értékelések rendszere” elnevezésű eljárásrend alapján végzik az óvodapedagógusok.

A fejlődés nyomon követése az alábbi területekre terjed ki: értelmi-, beszéd-, hallás-, látás-, mozgásfejlődés.

Rögzítésre kerülnek a gyermek fejlesztési feladatai: intézkedések, megállapítások, javaslatok, fejlesztési tervek.

Az óvoda indokolt esetben kezdeményezi a szülőnél a szakszolgálat igénybevételét. A fejlesztési javaslatokat, illetve az „Egyéni fejlettségi szinteket összesítő adatlap” bejegyzéseit ismertetjük a szülővel, aki azt az adatlap erre kijelölt részében aláírásával igazolja.

A fejlesztési javaslat elkészítését a szülő az iskolába lépést megelőző három, illetve az iskola megkezdését követő hat hónapon belül kérheti. A fejlesztési javaslatot az óvoda köteles átadni a szülőnek.

A „Gyermekek fejlődését nyomon követő mérések, értékelések rendszere” elnevezésű szabályzat.

8. A gyermek napirendje

A csoportok napi és heti rendjét a Helyi Szakmai Program szabályozásának megfelelően, a gyermekek életkori sajátosságainak függvényében a nevelési év elején alakítjuk ki, melyet az első – nevelési évnnyitó - szülői értekezleten ismertetünk a szülőkkel. A nevelési év során szervezett programok esetében a napirendek rugalmasan változnak.



Kunmadarasi Összevont Óvoda és Bölcsőde
5321 Kunmadaras, Csokonai u. 30.
Tel. Fax.: 06 (59) 327-281
E- mail: kuncsicsergo@gmail.com
OM azonosító:035780.
Adószám: 16837944-2-16

9. Az intézménybe érkezés és távozás rendje

A nevelőtestület által jóváhagyott Házirend tartalmazza.

10. A gyermek távolmaradásának, mulasztásának igazolására vonatkozó rendelkezések

A Házirend szabályozza a megfelelő jogszabályok figyelembevételével.

11. Gyermekétkeztetés

Bölcsődei étkeztetés

A csecsemő- és kisgyermektáplálás alapelvei:

1. mennyiségileg elegendő és minőségileg helyes összetételű,
2. biztonságos, a higiénés követelményeknek megfelelő,
3. megfelelő konyhatechnikai eljárásokkal elkészített és élvezhető legyen.

A gyermekeknek és a bölcsődében dolgozó felnőtteknek külön étlap szerint kell főzni. A rendszeres étkezést biztosító, szervezett ételmezési ellátás keretében szolgáltatott élelmiszerekre vonatkozó táplálkozás-egészségügyi előírások tekintetében figyelemmel kell lenni az Országos Ételmezés- és Táplálkozástudományi Intézet (továbbiakban: OÉTI) által készített a bölcsődés korcsoport közétkeztetéséről szóló ajánlásra.

Csecsemőtáplálás

A bölcsődébe 20 hetes kortól vehető fel csecsemő, és ez egybeesik az elválasztási időszak kezdetével. A gyermekorvos feladata, hogy nyomon kövesse, értékelje a gyermek fejlődését és táplálását, és ha kell, az illetékes háziórossal egyeztetve változtasson a csecsemőtáplálás gyakorlatát meghatározó szakmai protokoll szerint.

A tápszer és a csecsemő egyéb ételei elkészítéséhez a konyhán belül elkülönített részt kell biztosítani. A csecsemő edényeit (üveg) és evőeszközöket a többiekétől külön kell tárolni és mosogatni. A tápszer tárolása száraz, szellős helyen történjen. A különböző tápszerek eltérő felhasználási útmutatóira fokozatosan ügyelni kell.

Kisgyermektáplálás

Az egy éves kor feletti korcsoportok táplálkozásában, illetve a bölcsődés étkeztetésben figyelemmel kell lenni az OÉTI által a közétkeztetők számára készített, a rendszeres étkezést biztosító, szervezett ételmezési ellátás keretében szolgáltatott élelmiszerekre vonatkozó táplálkozás-egészségügyi ajánlásra.



Kunmadarasi Összevont Óvoda és Bölcsőde
5321 Kunmadaras, Csokonai u. 30.
Tel. Fax.: 06 (59) 327-281
E-mail: kuncsicsergo@gmail.com
OM azonosító: 035780.
Adószám: 16837944-2-16

A korszerű táplálkozási elveknek és konyhatechnikai eljárásoknak figyelembevételével az ételmezésvezető a bölcsődevezetővel és a bölcsőde dietetikusával közösen állítja össze, legalább két hétre előre az étlapot, a korosztály ételmezési-, nyersanyagnormáinak figyelembe vételével. Az étrend tervezésekor figyelembe kell venni, hogy a kisdied bölcsődei ételmezésében – minimum 4-szeri étkezés esetén – az ajánlott napi energia- és tápanyag-tartalom -60- 75 %-át kell biztosítani.

Az étrendnek változatosság, idényszerűség, ízében való összehangoltság, önálló étkezésre nevelés szempontjából is megfelelőnek kell lennie. A kisgyermeknevelőnek minden étkezés előtt meg kell kóstolni az ételt és ezt dokumentálnia kell. Az étlapot minimum háromhavonta minőségi és mennyiségi szempontból, ellenőrizni szükséges.

A krónikus betegség vagy táplálékallergia miatt diétára szorulókat ellátását a bölcsőde csak akkor vállalhatja, ha az étrendre vonatkozó előírásokat be tudja tartani.

Óvodai étkeztetés

Az óvodában a gyermekek részére tízórai, ebéd, illetve tízórai, ebéd, uzsonna biztosítunk.

Az étkeztetést igénybe vevő gyermekek részére a dokumentációt a gyermekétkeztetésért felelős személy vezeti. Számára havonta az intézményegység-vezető leadja az általuk kötelezően használt dokumentációt. A gyermekétkeztetési díjak befizetése a Diákételmezési konyhán folyik, nem az óvoda hatásköre.

Intézményi szintű rendelkezések:

Az étkeztetésre vonatkozó tevékenységek helye az intézmény központi irodája.

Dokumentáció:

- étkezési adag havi összesítő
- napi jelentés e-mailen a gyermekétkeztetési konyha felé, amelyről nyomtatott napi jelentési ív készül
- havi, éves összesítő táblázat elektronikus formában
- a gyermekek intézményben tartózkodásának ideje, órára lebontva – táblázat csoportonként, amelyet a nevelők vezetnek
- étkezési adag befizetéséről szóló nyugta
- hatályos rendszeres gyermekvédelmi határozatok, jövedelemről szóló nyilatkozatok.

IX.

Az intézmény óvó – védő előírásai

1. Gyermekvédelmi munka megszervezése és ellátása



Kunmadarasi Összevont Óvoda és Bölcsőde
5321 Kunmadaras, Csokonai u. 30.
Tel. Fax.: 06 (59) 327-281
E-mail: kuncsicsergo@gmail.com
OM azonosító: 035780.
Adószám: 16837944-2-16

Teendőinket meghatározza a Gyermekvédelemről és a Gyámügyi Igazgatásról szóló 1997. évi XXXI. törvény és a végrehajtáshoz kapcsolódó jogszabályok, valamint az Önkormányzat Esélyegyenlőségi Terve. Ennek felelősségteljes ellátásáért a főigazgató felel, munkáját megosztva az erre a feladatra megbízott tagintézményenkénti gyermekvédelmi felelősökkel együtt.

A feladatok ellátásának célja: A gyermekek fejlődését veszélyeztető tényezők korai felismerése, a veszélyeztetettség megelőzésére, elhárítására intézkedések megtétele.

A belső szabályozásnak megfelelően az intézmény nevelési évre szóló munkatervének részét képezi az éves gyermekvédelmi terv, amelyről félévente a gyermekvédelmi felelősök beszámolót készítenek, amelyet az intézményi gyermekvédelmi koordinátor foglal össze.

A gyermekvédelmi felelősök a jelzőrendszerbe bekapcsolódva végzik munkájukat. Az intézmény gyermekvédelmi koordinátora folyamatos kapcsolatban van a gyermekvédelmi rendszer illetékes intézményeivel.

A gyermekvédelmi munkába az intézmény pedagógusai is bekapcsolódnak.

A nevelők feladatai:

- Az intézménybe járó gyermekek szociális, szociokulturális családi hátterének megismerése.
- Szükség szerint környezettanulmány végzése.
- Hátrányos, halmozottan hátrányos és veszélyeztetett helyzet jelzése a gyermekvédelmi felelősnek.
- A hátrányos és halmozottan hátrányos helyzetben lévő gyermekek differenciált fejlesztése.
- A gyermekek lelki állapotára, közérzetére való fokozott odafigyelés.

A gyermekvédelmi felelős feladatai:

- A segítségre, védelemre szoruló gyermekek felmérése, veszélyeztetettség okainak vizsgálata, szakirodalom gyűjtés, ajánlás óvónőknek, szülőknek.
- Szükség szerint családgondozó, védőnő segítségének igénybevétele.
- Hiányzás okának felderítése, óvodai mulasztási napok számának csökkentése.
- Nyilvántartás vezetése.
- A főigazgató tájékoztatása.
- Szülői értekezleteken, családlátogatásokon való részvétel.
- Fogadóórák megtartása (éves munkatervben rögzítve).
- Az elektronikus dokumentáció naprakész vezetése.

Gyermekvédelmi koordinátor feladatai:

- A tagintézmények gyermekvédelmi felelősének munkáját összefogja, segíti, javaslatokat tesz a gyermekek érdekében szükséges intézkedések esetén



Kunmadarasi Összevont Óvoda és Bölcsőde
5321 Kunmadaras, Csokonai u. 30.
Tel. Fax.: 06 (59) 327-281
E- mail: kuncsicsergo@gmail.com
OM azonosító:035780.
Adószám: 16837944-2-16

- A törvények, rendeletek naprakész ismerete
- Szoros kapcsolat kiépítése és fenntartása különböző gyermekvédelmi szervezetekkel
- Az intézmény képviselete szakmaközi megbeszélések, konferenciák alkalmával, a pedagógus kör tájékoztatása az ott hallott aktualitásokról

A főigazgató feladatai:

- Kapcsolattartás a jegyzővel, hátrányos és halmozottan hátrányos helyzetű gyermekek nyilvántartásának vonatkozásában.
- A gyermekvédelmi tevékenységhez a feltételek biztosítása: gyermekvédelmi felelős megbízása, feladatok, kompetenciák kijelölése nevelőtestületi szinten, továbbképzések támogatása a speciális nevelési feladatok szakszerű ellátásáért.
- Bizalom elvű kapcsolat kiépítése a családokkal.
- A törvények és rendeletek naprakész ismerete, a munka hozzáigazítása.
- Veszélyeztetettség esetén a Család- és Gyermekjóléti Szolgálat tájékoztatása.

3. A gyermekek rendszeres egészségügyi felügyelete és ellátása

Bölcsődei egészségvédelem

A betegség gyanúját a kisgyermeknevelő jelzi a bölcsőde orvosának, aki indokolt esetben kiemeli a gyermeket a csoportból a közösség védelme érdekében. Ha az orvos nem érhető el, akkor a kisgyermeknevelő gondoskodik arról, hogy a szülő minél hamarabb elvigye a gyermekét. A bölcsődében minden esetben ún. sürgősségi ellátás (vizes lázcsillapítás, elsődleges sebellátás, stb.) történik, a betegség kezelése a család orvosának a feladata. Lezajlott betegség után a szülő köteles orvosi igazolást vinni a bölcsődébe, melyet a kisgyermeknevelő a bölcsődei gyermek-egészségügyi törzslapon dokumentál, és a bölcsőde orvosa számára megőrizz.

A betegségek megelőzése érdekében, a higiénés szabályok betartása mellett szükséges, hogy a bölcsőde naponta biztosítsa:

- a megfelelő időtartamú szabad levegőn tartózkodást, játék és alvás formájában;
- a megfelelő étrendet, folyadékpótlást, vitaminellátást, a fejlődéshez szükséges anyagok bevitelét;
- tiszta fehérneműt (azoknál, akik igénylik a bölcsődei ruhát).

Hetente 1x szükséges ágyneműt váltani; hetente 2x, ill. szükség szerint tiszta ruhát (amennyiben a bölcsőde biztosítja), és szükség szerint a jellel ellátott törölközőt.

A törölközők elhelyezése úgy történjen, hogy azok egymással ne érintkezzenek. Ugyanilyen módon kell megkülönböztetni a gyermekek fésűit, hajkeféit.

A kisgyermekes esetében az életkorhoz kötött kötelező védőoltásokról célszerű saját nyilvántartás is vezetni. Az életkorhoz kötött kötelező védőoltások megtörténtéről a bölcsőde orvosa, a kisgyermeknevelő a Gyermek-egészségügyi Kiskönyvben bejegyzett oltások alapján tájékozódhat, az ott dokumentált oltások megtörténtét rá kell vezetni a gyermek egészségügyi törzslapjára is.

Óvodai egészségvédelem



Kunmadarasi Összevont Óvoda és Bölcsőde
5321 Kunmadaras, Csokonai u. 30.
Tel. Fax.: 06 (59) 327-281
E- mail: kuncsicssergo@gmail.com
OM azonosító:035780.
Adószám: 16837944-2-16

A teljes körű egészségfejlesztés célja, hogy a nevelési-oktatási intézményben eltöltött időben minden gyermek részesüljön a teljes testi-lelki jólétét, egészségét, egészségi állapotát hatékonyan fejlesztő, a nevelési-oktatási intézmény mindennapjaiban rendszeresen működő egészségfejlesztő tevékenységekben.

A intézmény által működtetett teljes körű egészségfejlesztés olyan folyamat, amelynek eredményeképpen a pedagógusok az intézményben végzett tevékenységet, úgy szervezik, hogy az a gyermek egészségi állapotának kedvező irányú változását idézze elő.

A gyermekek rendszeres egészségügyi felügyelete és ellátása érdekében az intézmény fenntartója megállapodást köt a Házi Gyermekorvossal és a Védőnői Szolgálattal.

A megállapodásnak biztosítania kell:

- Az iskolai felvétel előtt álló gyermekek általános orvosi vizsgálatát:
 - évente 1 alkalommal
- A gyermekeknek a körzeti védőnő által végzett higiéniai – tisztasági szűrővizsgálatát:
 - évente 3 alkalommal

1-es típusú diabéteszsel élő gyermekek ellátásának speciális eljárásrendje

Az intézményben a szülő külön kérelme alapján biztosítjuk tagóvodánként az 1-es típusú diabéteszsel élő gyermekek speciális ellátását.

Az ellátás érdekében minden tagóvodában 1 fő óvodapedagógus vagy érettségivel rendelkező nevelés-oktatást segítő szakember rendelkezik Diaped. tanúsítvánnyal. A tanúsítványt az Oktatási Hivatal által szervezett továbbképzésen szerezték meg. A képzés során elsajátították a vércukorszint mérést és inzulin beadását. A gyermekek ellátását szakorvosi előírás szerint végzik.

A gyermek szakszerű ellátásán túl a szülő a 328/2011. kormányrendelet szerint igényelheti a diétás étrend biztosítását, illetve a diétás étkezés a szülő írásbeli nyilatkozata alapján – a gyermek intézménybe bevitt, vagy a szülő által az intézménybe rendelt étel intézményben történő elfogyasztásának lehetővé tételével is biztosítható. Ez esetben biztosítjuk a hűtés, a melegítés és a fogyasztás megfelelő feltételeit a hatályos jogszabályok és szakmai előírások betartásával.

Az 1-es típusú diabéteszsel élő gyermekek ellátási folyamata az intézményben:

- szülői kérelem benyújtása mellékelt szakorvosi javaslattal
- szülői nyilatkozat diétás étrend biztosításáról
- a gyermek csoporthoz rendelése megfelelő szakember jelenlétével
- diétás étrend biztosítása szülői nyilatkozat alapján
- a gyermek rendszeres vércukorszint mérése szakorvosi előírás szerint
- az ellátáshoz szükséges eszközök, gyógyszerek megfelelő tárolása
- az előírt időközönként szükséges mennyiségű inzulin beadása



Kunmadarasi Összevont Óvoda és Bölcsőde
5321 Kunmadaras, Csokonai u. 30.
Tel. Fax.: 06 (59) 327-281
E- mail: kuncsicsergo@gmail.com
OM azonosító: 035780.
Adószám: 16837944-2-16

- megfelelő, előírás szerinti időben történő étkezés biztosítása
- kapcsolattartás, együttműködés a szülővel, szakemberekkel

Eljárás diabéteszes gyermek esetleges rosszulléte esetén:

Diabéteszes rosszullét felléphet

- ha a vércukorszint hirtelen leesik (hipoglikémia)

Jellemző tünetek: hideg verejték, sápadtság, remegés, fejfájás, szédülés, gyengeség, éhségérzet, szapora pulzus, izgatott állapot, hányinger, tudatzavar.

Okai lehetnek: ha a beteg az inzulin beadása után nem étkezett, későn étkezett, túl sok inzulint adott magának véletlenül, kimerítő testmozgást végzett, rossz helyre, pl. izomba adta az inzulint, ahonnan gyorsabban szívódik fel.

- ha a vércukorszint hirtelen felmegy (ketoacidózis)

Jellemző tünetek: acetonszagú lehelet, hányás, kipirult arc, beesett szem, száraz, lepedékes nyelv, szapora légzés. Ez a folyamat nem egyik pillanatról a másikra következik be, tehát, ha az elején beavatkozunk, a beteg nem kerül súlyos állapotba.

Legfontosabb feladat, hogy a tüneteket észleljük, felismerjük. A tünetek észlelését követően első feladat a gyermek eltávolítása a gyermekcsoportból, a vércukorszint mérése és az eredménynek megfelelő eljárás.

Hipoglikémiás enyhe tünetek esetén szőlőcukor juttatása a szervezetbe, erősebb tünet esetén Glukagon injekció alkalmazása (Az injekció csak akkor alkalmazható, ha azt szakorvos előírja, a szülő rendelkezésre bocsájtja. Az injekció szakszerű tárolása az intézmény feladata.)

A ketoacidózis megelőzése a normális inzulin-cukor bevitelével lehetséges. Minden esetben kapja meg a gyermek az inzulinját és tartsuk be az előírt diétát. Az inzulin szakszerű tárolása az intézmény feladata, előírás szerinti adagolását továbbképzésen részt vett szakember végezheti.

Hirtelen rosszullét esetén a tünetek gyors, szakszerű kezelését követően értesítsük a mentőket és egyidőben a szülőt is.

Bevitt élelmiszerek kezelése

Bevitel szabályai

A bevitt ételleket a közétkeztetésben szolgáltatott ételektől **elkülönítve kell kezelni, azok az intézmény konyhájára nem kerülhetnek be.**

A hűtve tárolást igénylő ételleket (levesek, főételek) minden esetben a **fogyasztó nevével, a bevitel dátumával ellátva, lezárt** – étel tárolására alkalmas, mikrohullámú



Kunmadarasi Összevont Óvoda és Bölcsőde
5321 Kunmadaras, Csokonai u. 30.
Tel. Fax.: 06 (59) 327-281
E- mail: kuncsicsergo@gmail.com
OM azonosító:035780.
Adószám: 16837944-2-16

eszközben melegíthető – **edényzetben** kell bevinni az intézménybe és elhelyezni a kijelölt hűtőszekrényben egyéb szállító eszköz (pl. táska, zacskó, stb.) nélkül.

Hűtve tárolás szabályai

A hűtést igénylő ételt a fentiek szerinti, névre szóló ételtároló edényzetben minden esetben **0 + 5 °C-on kell tárolni**. A hőmérséklet ellenőrzésére a hűtő saját digitális kijelzője, ennek hiányában a polcra helyezett kontroll hőmérő használata szükséges. Lehetőség szerint a hűtőt olyan helyiségben kell elhelyezni, ahol az intézmény biztosítani tudja annak felügyeletét és használatának ellenőrzését.

Ételmelegítés szabályai

Az ételek melegítésére mikrohullámú sütő használata javasolt. A melegítés során – életkortól függően – segítő személyzet biztosítása válhat szükségessé.

Az intézmény felelőssége, hogy a diétás étel megfelelő hőmérsékleten kerüljön tálalásra. A különböző állagú ételek (folyékony, szilárd) melegítési ideje nem azonos. A mikrohullámú melegítés időtartamának meghatározása során figyelembe kell venni a készülékek hatásfokát, valamint az étel állagát. A melegítés során a hőmérséklet eloszlása nem egyenletes (különös tekintettel a folyékony állagú ételekre), ezért a melegítés során javasolt az ételek saját evőeszkőzzel történő megkeverése annak érdekében, hogy az étel minden pontja kellő hőkezelést kapjon (törekedni kell az étel átforrósítására).

A felmelegített edényzet mikrohullámú sütőből történő kivételéhez az intézmény által biztosított edényfogó (kesztyű), vagy konyharuha használat javasolt, az esetleges égési sérülések elkerülése érdekében.

Kisgyermekes esetén a melegítéshez az intézmény részéről felnőtt felügyelete, segítsége szükséges. Az intézmény felelőssége azt megállapítani, hogy mely életkorokban szükséges a segítő személyzet alkalmazása.

Fogyasztás szabályai

A gyermekek közös étkezése oktatási és nevelési célzattól is fontos, emellett segíti a gyermekek szocializálódását is.



Kunmadarasi Összevont Óvoda és Bölcsőde
5321 Kunmadaras, Csokonai u. 30.
Tel. Fax.: 06 (59) 327-281
E- mail: kuncsicsergo@gmail.com
OM azonosító:035780.
Adószám: 16837944-2-16

Elsődleges cél, hogy minden gyermek a rendelkezésére álló, szükség esetén a szakorvos által meghatározott időben – kulturált, étkezési célra kialakított helyiségben – az intézmény részéről megfelelő felügyelet biztosítása mellett közösen tudja elfogyasztani az ételét, ezért az otthonról hozott melegítést igénylő ételek (ebéd) elfogyasztásának helyszínékként a közös ebédlőt javasoljuk.

Az otthonról hozott ételek elfogyasztására elsősorban a saját edényzetet, és a saját evőeszköz használatát ajánljuk.

Amennyiben a közétkeztető ki tudja zárni az allergiát, intoleranciát okozó anyagokkal történő szennyeződést, úgy a közétkeztetésben használatban lévő eszközöket (evőeszköz, tányér, pohár) is biztosíthat a bevitt ételek elfogyasztásához, de erre nem kötelezhető.

Ételhulladék kezelése, mosogatás szabályai

Saját edényzetből történő fogyasztás esetén az üres edényzetet, tárolóedényt, valamint a saját evőeszközt a gyermek hazaviszi.

A közétkeztető által biztosított edényeket és evőeszközöket, melyek a szülő által bevitt ételek elfogyasztását szolgálják, a közétkeztető a minőségbiztosítási rendszerének megfelelő mosogatási folyamatában köteles tisztítani. Az ételmaradékot a környezet veszélyeztetése nélkül a konyha gyűjtheti és tárolhatja a többi ételhulladékkal együtt, de saját edényzetből történő fogyasztás esetén a gyermek az ételmaradékot akár a visszazárt dobozban haza is viheti.

Takarítás szabályai

A bevitt ételek hűtésére szolgáló hűtőszekrények, valamint a melegítésre szolgáló mikrohullámú eszközök szükség szerinti (szennyeződés esetén azonnali), de legalább napi gyakoriságú takarításáról, tisztításáról az intézménynek kell gondoskodnia. A takarításhoz, tisztításhoz minden esetben fertőtlenítőszeres tisztítást kell alkalmazni az alkalmazott fertőtlenítőszer gyártói utasításának megfelelően.

Az edényfogó (kesztyű), vagy konyharuha (szennyeződés esetén azonnali) cseréjéről, tisztításáról az intézmény gondoskodik.

A fentiekben foglaltak betartása, a megvalósításhoz szükséges feltételek kialakítása és biztosítása a Rendelet előírásával összhangban, az intézmény felelősségi körébe tartozik abban az esetben is, ha étkező hiányában az étel elfogyasztása más fenntartó által üzemeltetett



Kunmadarasi Összevont Óvoda és Bölcsőde
5321 Kunmadaras, Csokonai u. 30.
Tel. Fax.: 06 (59) 327-281
E-mail: kuncsicsergo@gmail.com
OM azonosító: 035780.
Adószám: 16837944-2-16

étkezőben történik. Az intézmény felelőssége a más fenntartó által üzemeltetett étkezőben is, az intézmény által elhelyezett hűtők és mikrohullámú sütők tisztítása és tisztán tartása, a megfelelő műszaki állapot fenntartása.

Dolgozókra vonatkozó egészségügyi követelmények

A dolgozók munkaköri alkalmassági vizsgálatát az intézmény üzemorvosa látja el. Az illetékes vezető köteles folyamatosan figyelemmel kísérni, hogy a dolgozó rendelkezik-e érvényes egészségügyi kiskönyvvel. A dolgozó köteles jelenteni vezetőjének, ha egészségi állapotában a munkáját kedvezőtlenül befolyásoló változás (ismeretlen eredetű lázas megbetegedés, mások megbetegedését okozó bőrbetegség, hasmenés és heveny gyomor-bélpanaszok) következik be, vagy vele közös háztartásban élő személynél hasmenéses megbetegedés fordul elő.

3. Az intézmény dolgozóinak feladatai a gyermekbalesetek megelőzésében, illetve balesetek esetén

A gyermekeket védő óvó szabályok:

- Az intézmény dolgozói nevelési évenként egyszer munka- és tűzvédelmi oktatásban részesülnek.
- A gyermekek életkoruknak megfelelően balesetvédelmi oktatására nevelési év elején, illetve a balesetveszélyes tevékenységek megkezdése előtt kerül sor.
- Az intézmény helyiségeinek berendezésénél az érvényes egészségügyi, munkavédelmi és tűzvédelmi előírásokat figyelembe kell venni.
- A gyermekek részére vásárolt eszközöknek igazodniuk kell az gyerekek testméretéhez, szükségleteihez.
- A balesetveszélyes helyzeteket az illetékes vezetőnek jelenteni kell.
- A balesetveszélyes eszközöket a gyermekek környezetéből azonnal el kell távolítani.
- A tűz- és robbanásveszélyes anyagokat, vegyszereket külön zárt helyiségben kell raktározni.
(Egyéb tűzvédelmi szabályokat a Tűzvédelmi szabályzat tartalmazza.)
- A karbantartási, felújítási munkákat végző szakemberek az intézményben a gyerekek biztonságának veszélyeztetettségét kizárva dolgozhatnak.
- Fertőző megbetegedések esetén az ÁNTSZ előírásai szerint kell intézkedni.

Az intézmény minden dolgozójának alapvető feladatai közé tartozik, hogy a gyermekek részére az egészségük, testi épségük megőrzéséhez szükséges ismereteket átadja, valamint ha észleli, hogy a gyermek balesetet szenvedett, vagy ennek veszélye fennáll, a szükséges intézkedéseket megtegye.

Az intézmény dolgozóinak feladatai a gyermekbaleset megelőzésével kapcsolatosan:



- A gyermekkel meg kell ismertetni biztonságuk és testi épségük megóvásával kapcsolatos feladatokat, előírásokat, a különböző veszélyforrásokat, az elvárható magatartásformákat.
- Az intézmény dolgozói munkaidejükben kötelesek a rájuk bízott gyermekek tevékenységét folyamatosan figyelemmel kísérni, a rendet megtartani, valamint a baleset megelőzési szabályokat a gyermekekkel betartatni.
- Az óvodákban nevelési év megkezdésekor az óvodapedagógusnak ismertetni kell a csoportban a gyermekek kötelességeit, a balesetek megelőzésével kapcsolatban a csoportszobában és az udvaron az óvoda környékére vonatkozó közlekedési szabályokat.
- Óvodai kirándulások, túrák előtt az óvodapedagógus felhívja a figyelmet a baleseti veszélyforrásokra, a kötelező viselkedés szabályaira.
- Bölcsődei kirándulások esetén fontos a gyermekek folyamatos egyéni figyelemmel kísérése

Az óvodai csoportokban a gyermekek számára közölt balesetvédelmi ismeretek témáját és az ismertetés időpontját az óvodai csoportnapló részét képező „Balesetvédelmi oktatás” elnevezésű dokumentumba be kell jegyezni. Az óvodapedagógusnak visszakérdezéssel meg kell győződnie arról, hogy a gyermekek elsajátították-e a szükséges ismereteket.

A főigazgató és az illetékes vezetők az egészséges és biztonságos munkavégzés tárgyi feltételeit munkavédelmi szemlék keretében rendszeresen ellenőrzi. („HACCP szabályzata” alapján)

Az udvari játékok ellenőrzését az intézmény dolgozói rendszeresen elvégzik a „Játszótéri eszközök ellenőrzési és karbantartási terv” szerint, valamint két évente felülvizsgálja a játszótéri eszközök biztonságát felügyelő hivatalos szerv.

Az intézmény dolgozóinak feladatai gyermekbalesetek esetén:

A sérült gyermeket haladéktalanul elsősegélyben kell részesíteni, ha szükséges, orvost hívni, értesíteni a gyermek szülőjét, az intézmény vezetőjét.

A nevelő feladata a gyermeket ért bármilyen baleset, sérülés esetén:

- a sérült gyermeket elsősegélyben kell részesíteni
- ha szükséges orvost kell hívni
- a balesetet, sérülést okozó veszélyforrást a tőle telhető módon meg kell szüntetni
- a gyermekbalesetet azonnal jelezni kell az illetékes vezetőnek

Az elsősegélynyújtáskor csak azt teheti a nevelő, amihez ért. Ha bizonytalan abban, hogy az adott esetben mit kell tennie, akkor azonnal orvost kell hívni. Az orvos megérkezéséig nem szabad a gyermeket elmozdítani. Minden dolgozónak kötelessége a segítségben részt venni.

A dajkák feladata és kötelessége:



Kunmadarasi Összevont Óvoda és Bölcsőde
5321 Kunmadaras, Csokonai u. 30.
Tel. Fax.: 06 (59) 327-281
E-mail: kuncsicsergo@gmail.com
OM azonosító: 035780.
Adószám: 16837944-2-16

- A veszélyforrást jelentő konyha és tálaló zárása, amennyiben nem tartózkodnak ott.
- A konyhából kivitt eszközök biztonságos szállításáról való gondoskodás (forró étel, kés ...)
- A konyhában a HACCP rendszer alkalmazása kötelező!

A gyermekbalesetekkel kapcsolatos feladatok a magasabb jogszabályok alapján:

- Az intézményben történt 3 napon túl gyógyuló balesetet, az intézmény vezetőjének ki kell vizsgálnia, jegyzőkönyvet kell felvennie. A vizsgálat során tisztázni kell a balesetet kiváltó okokat és azt, hogy hogyan lett volna elkerülhető a baleset. A jegyzőkönyv egy példányát a kivizsgálás befejezésekor, de legkésőbb a tárgyhót követő hónap 8. napjáig meg kell küldeni a fenntartónak, egy példányt a szülőnek, egy az intézményben marad. Óvodák esetében ezeket a baleseteket az Oktatásért Felelős miniszter által vezetett a minisztérium üzemeltetésében lévő elektronikus jegyzőkönyvvezető rendszer segítségével is nyilván kell tartani. Ennek egy kinyomtatott példányát át kell adni a szülőnek.
- 3 napon túl gyógyuló balesetről az intézmény munkavédelmi képviselőjét és munkavédelmi megbízottját is értesíteni kell.
- A gyermekbalesetet az előírt nyomtatványon nyilván kell tartani.
- A súlyos balesetet azonnal jelenteni kell az intézmény fenntartójának.
A súlyos baleset kivizsgálásában legalább középfokú munkavédelmi szakképesítéssel rendelkező személyt kell bevonni.

4. A nevelő- oktató munka biztonságos feltételeinek megteremtése

Nevelési időben szervezett intézményen kívüli foglalkozásokkal, kirándulásokkal kapcsolatos szabályok:

Szülők tájékoztatása a csoport üzenő tábláján keresztül, mikor, hova, milyen közlekedési eszközzel utaznak, az ehhez kapcsolódó költségek. A szülő aláírásával adja beleegyezését a részvételre. Nevelés nélküli munkanap elrendelése esetén a főigazgató írásos engedélyére és – a kirándulásból távol maradó gyermekek részére- ügyelet biztosítására van szükség.

Főigazgató tájékoztatása: Előzetesen szóban, majd a havi eseményterv egyeztetésével.

Az adott hónap eseménytervében tervezett intézményen kívüli foglalkozás csak abban az esetben tekinthető engedélyezettnek, ha a főigazgató jóváhagyta.

Nevelési időben szervezhető foglalkozások:

- helyszíni foglalkozás
- kirándulás, séta
- mozi-, múzeum-, kiállítás-, színházlátogatás
- kulturális programok
- iskolalátogatás



Kunmadarasi Összevont Óvoda és Bölcsőde
5321 Kunmadaras, Csokonai u. 30.
Tel. Fax.: 06 (59) 327-281
E- mail: kuncsicsergo@gmail.com
OM azonosító: 035780.
Adószám: 16837944-2-16

A nevelők kötelessége: A foglalkozásokhoz annyi kísérő pedagógust, dajkát vagy szülőt kell biztosítani, amennyi a program zavartalan lebonyolításához szükséges. Gyermeklétszámnak és életkornak megfelelően óvodában 10 gyermekenként minimum 1-1 fő, bölcsődében 3 gyermekenként 1-1 fő.

A gyermekekkel – életkoruknak és fejlettségi szintjüknek megfelelően –ismertetni kell az egészségük és testi épségük védelmére vonatkozó szabályokat, a foglalkozással együtt járó veszélyforrásokat, a tilos és az elvárható magatartásformát. Gondoskodni kell az elsősegélynyújtáshoz szükséges felszerelésről.

5. A dolgozókra vonatkozó munkavégzéssel kapcsolatos szabályok

- Intézményünkben tilos a dohányzás, amelyet „Nem dohányzó munkahely” felirat jelöl minden tagintézmény kapuján.
- Az intézményen belül szeszesital fogyasztása tilos!
- A dolgozók az intézmény helyiségeit nyitva tartási időben akkor és oly módon használják, hogy az ne veszélyeztesse a nevelő- oktató tevékenységet, és az intézmény egyéb feladatainak ellátását.
- Ha intézményi alkalmazott a nyitvatartási időn túl igénybe kívánja venni az egyes helyiségeket, ezt a főigazgatótól írásban kell kérvényeznie, a használat céljának és időpontjának megjelölésével.
- A dolgozók szükség esetén fizetési előleget kérhetnek. A fizetési előleg kétévente vehető igénybe, amelyet hat hónap alatt kell visszafizetni. A felvett összeg törlesztő része nem haladhatja meg az adott dolgozó mindenkor nettó fizetésének húsz százalékát.

6. Az intézmény teljes területén, az épületben és az udvaron tartózkodó minden személy köteles

- a közös tulajdont védeni
- a berendezéseket rendeltetésszerűen használni
- a rendet és tisztaságot megőrizni
- az energiával és a szükséges anyagokkal takarékoskodni
- tűz- és balesetvédelmi előírások szerint eljárni
- a munka- és egészségvédelmi szabályokat betartani

Az intézmény helyiségeiben, területén párt, politikai célú mozgalom vagy párthoz kötődő szervezet nem működhet, továbbá az alatt az idő alatt, amíg az intézmény ellátja a gyermekek felügyeletét, párt vagy párthoz kötődő szervezettel kapcsolatba hozható politikai célú tevékenység nem folytatható.

7. Rendkívüli esemény esetén szükséges teendők

Az intézmény működésében rendkívüli eseménynek kell minősíteni minden olyan előre nem látható eseményt, amely a nevelőmunka szokásos menetét akadályozza, illetve a



Kunmadarasi Összevont Óvoda és Bölcsőde
5321 Kunmadaras, Csokonai u. 30.
Tel. Fax.: 06 (59) 327-281
E- mail: kuncsicsergo@gmail.com
OM azonosító:035780.
Adószám: 16837944-2-16

gyermeknek és dolgozóknak biztonságát és egészségét, valamint az intézmény épületét, felszerelését veszélyezteti.

Rendkívüli eseménynek minősül különösen:

- természeti katasztrófa (pl. villámcsapás, árvíz, belvíz, földrengés)
- tűz
- robbantással történő fenyegetés

A rendkívüli eseményt észlelő vagy az értesítést kapó személy köteles azonnal az épületben tartózkodó személyeket a „bombariadó” vagy a „tűz van” jelzéssel értesíteni, és haladéktalanul hozzá kell látni a veszélyeztetett épület kiürítéséhez.

Az épület kiürítése, elhagyása a tűzriadó terv szerint fegyelmezetten, pánikkeltés nélkül történjen biztonságos helyre.

A gyermekcsoportnak a veszélyeztetett épületből való kivezetéséért és a kijelölt területen történő gyülekezéséért, valamint a várakozás alatti felügyeletért a gyermekekkel ott levő nevelők a felelősek.

A rendkívüli eseményről azonnal értesíteni kell:

- a fenntartót
- tűz esetén a tűzoltóságot
- robbanással történő fenyegetés esetén a rendőrséget
- személyi sérülés esetén a mentőket

A veszélyeztetett épületet a benttartózkodó gyermekcsoportnak a Tűzriadó terv és a Bombariadó terv mellékleteiben található „Kiürítési terv” alapján kell elhagyniuk.

A veszélyeztetett épület kiürítése során fokozottan ügyelni kell a következőkre:

- Az épületből minden gyermeknek távozni kell, ezért a nevelőnek a termen kívül (pl: mosdóban) tartózkodó gyerekekre is gondolnia kell!
- A kiürítés során a mozgásban, cselekvésben korlátozott személyeket az épület elhagyásában segíteni kell!
- A helyszínt és a veszélyeztetett épületet nevelő hagyhatja el utoljára, hogy meg tudjon győződni arról, nem maradt-e esetlegesen valamelyik gyermek az épületben.
- A gyermekeket a terem elhagyása előtt és a kijelölt várakozási helyre történő megérkezésükkor az nevelőnek meg kell számolnia!

Az intézkedésre jogosult felelősnek a veszélyeztetett épület kiürítésével egyidejűleg – felelős dolgozók kijelölésével – gondoskodni kell az alábbi feladatokról:

- a kiürített tervben szereplő kijáratok kinyitására
- a közművezetékek (gáz, elektromos áram) elzárására
- a vízszelvények szabaddá tételéről
- az elsősegélynyújtás megszervezéséről



Kunmadarasi Összevont Óvoda és Bölcsőde
5321 Kunmadaras, Csokonai u. 30.
Tel. Fax.: 06 (59) 327-281
E- mail: kuncsicsergo@gmail.com
OM azonosító: 035780.
Adószám: 16837944-2-16

- a rendvédelmi, illetve katasztrófaelhárító szervek (rendőrség, tűzoltóság, tűzserészek stb.) fogadásáról

Az épületbe érkező rendvédelmi, katasztrófaelhárító szerv vezetőjét az intézmény vezetőjének, vagy az általa kijelölt dolgozónak tájékoztatnia kell az alábbiakról:

- a rendkívüli esemény kezdete óta lezajlott eseményekről, a veszélyeztetett épület jellemzőiről, helyrajzáról
- az épületben található veszélyes anyagokról, mérgekről
- a közmű (víz, gáz, elektromos stb.) vezetékek helyéről
- az épületben tartózkodó személyek létszámáról, életkoráról
- az épület kiürítéséről

A rendvédelmi, illetve katasztrófaelhárító szervek helyszínre érkezését követően a rendvédelmi, illetve katasztrófaelhárító szerv illetékes vezetőjének igénye szerint kell eljárni a további biztonsági intézkedésekkel kapcsolatosan.

A rendvédelmi, illetve katasztrófaelhárító szerv vezetőjének utasításait az intézmény minden dolgozója köteles betartani!

Tűz esetén szükséges teendők részletes intézményi szabályozását a „Tűzriadó terv” tartalmazza. A robbantással történő fenyegetés esetén szükséges teendők részletes intézményi szabályozását a „Bombariadó terv” tartalmazza.

A tűzriadó terv és a bombariadó terv elkészítéséért, a dolgozókkal történő megismertetéséért, valamint évenkénti felülvizsgálatáért az óvoda vezetője a felelős.

A tűzriadó tervben és a bombariadó tervben megfogalmazottak az intézmény minden dolgozójára kötelező érvényűek.

Bombariadó esetére meghatározott szabályok:

Az intézményben a tűzvédelmi szabályzatban meghatározottak szerinti, menekülő útvonalakat állandóan akadálymentesen kell hagyni.

Bomba, vagy ismeretlen eredetű, gyanús idegen tárgy észlelése esetén az óvoda épületét minden bent tartózkodónak azonnal el kell hagynia.

A bombariadóval kapcsolatos teendőket a helyszínen tartózkodó vezető köteles irányítani.

A bombariadót a vezető a rendőrségnek az alábbi adatok közlésével jelenti:

- az intézmény neve, pontos címe
- emberélet van-e veszélyben
- a vélt bomba által veszélyeztetett épületek
- a bejelentő neve, lakcíme, telefonszáma és a bejelentés időpontja

A bombariadóról minden esetben értesíteni kell a fenntartót.

8. A létesítmény és helyiségeinek használati rendje

- *Az intézmény minden dolgozója felelős:* az intézményi tulajdon védelméért, állagának megőrzéséért, az intézmény tisztaságának, rendjének megőrzéséért, az



Kunmadarasi Összevont Óvoda és Bölcsőde
5321 Kunmadaras, Csokonai u. 30.
Tel. Fax.: 06 (59) 327-281
E-mail: kuncsicsergo@gmail.com
OM azonosító: 035780.
Adószám: 16837944-2-16

energiafelhasználással való takarékoskodásért, a tűz- és balesetvédelmi szabályok betartásáért.

- A központi intézmény épületét Magyarország címerével ellátott címtáblával és nemzeti színű lobogóval kell ellátni.
A nemzeti színű zászlók tisztántartása és cseréje a törvényi rendelkezéseknek megfelelően a vezető felelős.
- Gyermek az intézmény helyiségeiben csakis nevelői felügyelet mellett tartózkodhat.
- Az intézmény berendezéseit, felszereléseit, eszközeit az intézmény területéről kivinni tilos.
- Vagyonvédelmi intézkedés: az épület zárásáért a mindenkori délutános dajka a felelős.
- Az intézmény helyiségeit - az Alapító Okiratnak megfelelően - más, nem nevelési célra átengedni csak a gyermekek távollétében lehet.
- Az intézmény dolgozói, továbbá ügynökök, üzletszervezők vagy más személyek az intézmény területén kereskedelmi tevékenységet nem folytathatnak, kivételt képez, az intézményi vagy a szülői szervezet által szervezett vásár.
- Az intézményben tilos a reklámtevékenység kivéve, ha a reklám a gyermekeknek szól és az egészséges életmóddal, a környezetvédelemmel, társadalmi közéleti tevékenységgel, illetve kulturális tevékenységgel függ össze.
- Az intézmény helyiségeiben, területén párt, politikai célú mozgalom, vagy párthoz kötődő szervezet nem működhet.

X.

Az elektronikus úton előállított, hitelesített és tárolt dokumentumok kezelési rendje

Bölcsőde esetében:

A szociális ágazat dolgozóinak nyilvántartása a Központi Elektronikus Nyilvántartásában a Szolgáltatást Igénybevevők (KENYSZI) - Szociális Információs Rendszerében zajlik.

Az elektronikus rendszer használata során az alábbi adatok legyenek mindig aktuálisak:

- az intézménytörzsre vonatkozó adatok
- az alkalmazottakra vonatkozó adatbejelentések
- a bölcsődei jogviszonyra vonatkozó bejelentések

A tárolt adatokhoz való hozzáférés jogát az informatikai rendszerben korlátozni kell, ahhoz kizárólag a főigazgató vagy az általa felhatalmazott személy (óvodatitkár) férhet hozzá.

Óvoda esetében:

Az oktatási ágazat irányítási rendszerével - a Közoktatási Információs Rendszer (KIR) révén - tartott elektronikus kapcsolatban elektronikus előállított, hitelesített és tárolt dokumentumrendszert alkalmazunk a 229/2012. (VIII.28.) Kormányrendelet előírásainak megfelelően.



Az elektronikus rendszer használata során az alábbi adatok legyenek mindig aktuálisak:

- az intézménytörzsre vonatkozó adatok módosítása
- az alkalmazott pedagógusokra vonatkozó adatbejelentések
- a tanulói jogviszonyra vonatkozó bejelentések
- az október 1-jei pedagógus és tanulói lista

Az egyéb elektronikusan megküldött adatok írásbeli tárolása, hitelesítése nem szükséges.

A dokumentumokat a KIR rendszer tárolja. A tárolt adatokhoz való hozzáférés jogát az informatikai rendszerben korlátozni kell, ahhoz kizárólag a főigazgató és az általa felhatalmazott személy (óvodatitkár) férhet hozzá.

XI.

1. Az óvodai munka belső ellenőrzésének rendje

A fenntartó

- ellenőrizheti a köznevelési intézmény gazdálkodását, működésének törvényességét, hatékonyságát, a szakmai munka eredményességét, továbbá a gyermekvédelmi tevékenységet, a gyermekbaleset megelőzése érdekében tett intézkedéseket
- a köznevelési intézmény vezetőjének megbízása, kinevezése, a megbízás visszavonása, a jogviszony megszüntetésének jogával kapcsolatos, e törvényben foglalt korlátozó rendelkezések keretei között gyakorolja a munkáltatói jogokat a köznevelési intézményvezetője felett
- értékeli a nevelési-oktatási intézmény pedagógiai programjában meghatározott feladatok végrehajtását, a pedagógiai-szakmai munka eredményességét
- ellenőrzi a pedagógiai programot, a házirendet, valamint a SZMSZ-t

A dolgozók intézményen belüli ellenőrzését „Kunmadarasi Összevont Óvoda és Bölcsőde belső ellenőrzési és értékelési rendszere” (szabályzat jellegű dokumentum) foglalja egybe. A főigazgató, az ellenőrzési ütemterv alapján, a pedagógiai munka eredményessége és az intézmény zavartalan működése érdekében ellenőrzi, értékeli az alkalmazottak munkáját.

A belső ellenőrzés rendszere átfogja az óvodai nevelő-fejlesztő munka egészét, a bölcsődei nevelés-gondozás feladatait. Egyrészt biztosítja a minőségi munkavégzést, azzal hogy az ellenőrzés során felmerülő hibák feltárása időben megtörténhet, másrészt fokozza a munka hatékonyságát.

A belső ellenőrzés legfontosabb feladata az intézményben folyó pedagógiai és nevelési-gondozási tevékenység hatékonyságának mérése.

Az intézmény vezetője minden nevelési év elején elkészíti a részletes belső ellenőrzési tervet -mint a munkaterv mellékletét - ebben megjelöli:

- az ellenőrzés célját
- az ellenőrzés területeit
- az ellenőrzés idejét, határidejét
- az ellenőrzésre jogosult személyeket



Kunmadarasi Összevont Óvoda és Bölcsőde
5321 Kunmadaras, Csokonai u. 30.
Tel. Fax.: 06 (59) 327-281
E- mail: kuncsicsergo@gmail.com
OM azonosító: 035780.
Adószám: 16837944-2-16

2024/2025. nevelési évtől a pedagógusok belső ellenőrzését, értékelését az intézmény teljesítményértékelési rendszere alapján végzi :

- főigazgató
- igazgató-helyettes
- intézményegység-vezető
- munkaközösség-vezető

A gondozó-, nevelőmunka belső ellenőrzésére jogosult dolgozók:

az alkalmazotti közösség esetében

- főigazgató
- igazgató-helyettes
- intézményegység-vezetők
- munkaközösség vezető

gyermekes esetében

- óvodapedagógusok, kisgyermeknevelők
- igazgató-helyettes
- intézményegység-vezető

- főigazgató

Az ellenőrzési tervet az intézményben nyilvánosságra kell hozni.

Rendkívüli ellenőrzést kezdeményezhet a főigazgató és a szülői szervezet.

Az ellenőrzés kiterjed:

- a munkakörrel kapcsolatos feladatok elvégzésének módjára, minőségére
- és a munkafegyelemmel összefüggő kérdésekre

Az ellenőrzés területei:

- pedagógiai, szervezési, tanügy-igazgatási feladatok ellenőrzése
- időszakos, állandó, kiemelt és speciális ellenőrzések
- foglalkozások, írásos dokumentumok, foglalkozáson kívüli tevékenységek ellenőrzése
- program megvalósulásának szintje a csoportokban és az intézmény életében
- gazdasági jellegű ellenőrzések (takarékos energiafelhasználás, vagyonvédelem)

Az ellenőrzés formái:

- tervszerű, előre megbeszélt szempontok alapján
- spontán, alkalmoszerű ellenőrzések

Az ellenőrzés tapasztalatait az érintett dolgozóval ismertetni kell, aki arra írásban észrevételt tehet. Az ellenőrzésről készült dokumentum az intézmény ellenőrzési dossziéjában kerül elhelyezésre. Az ellenőrzések tapasztalatai, megállapításai beépítésre kerülhetnek a dolgozók minősítésébe.

Az általános tapasztalatokat az alkalmazotti körrel ismertetni kell, megállapítva az eredményeket és az esetleges hiányosságok megszüntetésére tett szükséges intézkedéseket.

Kiemelt ellenőrzési szempontok a nevelőmunka belső ellenőrzése során:



Kunmadarasi Összevont Óvoda és Bölcsőde
5321 Kunmadaras, Csokonai u. 30.
Tel. Fax.: 06 (59) 327-281
E- mail: kuncsicsergo@gmail.com
OM azonosító: 035780.
Adószám: 16837944-2-16

- a nevelési program nevelési területeiben a gyermekek élményekre épülő tapasztalatszerzésének megvalósítása
- a gyermekek egyéni fejlettségére építő személyiségfejlesztés a különböző tevékenységekben
- a helyes szokás, szabályrendszer, magatartás, illem alakítása
- a nevelőmunka színvonala, az alkalmazott módszerek
- a gyermek személyiségének tiszteletben tartása
- az óvodapedagógus/kisgyermeknevelő – gyermek kapcsolata
- bölcsődei gondozó- nevelő munka
- a nevelőmunkához kapcsolódó adminisztráció pontossága
- a dolgozók munkafegyelme
- a dolgozók modell szerepe
- a csoportszoba rendezettsége, esztétikuma
- a nevelőmunka eredményessége
- gyermekvédelmi munka
- törvényes szakszerű működés, hatékony gazdálkodás

A főigazgató minden intézményben dolgozó alkalmazott munkáját legalább egy alkalommal értékeli a nevelési év során. Az értékelési eredmények intézményi szinten összesítve kerülnek rendezésre az e célból évente vezetett ellenőrzési dossziében.

2. Az intézményi önértékelés

Az országos pedagógiai- szakmai ellenőrzés részét képező intézményi önértékelés területeit, szempontjait, módszereit és eszközrendszerét a hivatal dolgozza ki és az oktatásért felelős miniszter hagyja jóvá. Az intézményi önértékelés keretében az intézmény öt évente teljes körűen értékeli saját pedagógiai munkáját. A tanfelügyeleti rendszer az intézményi önértékelés eredményeire alapoz. Az intézményi önértékelés egyben az intézmény belső ellenőrzésének része is.

Az intézmény önértékelés megszervezése és működtetése a főigazgató feladata.

3. Országos pedagógiai szakmai ellenőrzés

Óvodák esetében

A köznevelési intézmény ellenőrzése lehet

a) pedagógiai-szakmai (intézményellenőrzés vagy komplex ellenőrzés)

b) törvényességi,

c) hatósági



Kunmadarasi Összevont Óvoda és Bölcsőde
5321 Kunmadaras, Csokonai u. 30.
Tel. Fax.: 06 (59) 327-281
E- mail: kuncsicsergo@gmail.com
OM azonosító:035780.
Adószám: 16837944-2-16

ellenőrzés.

Az országos pedagógiai-szakmai ellenőrzés a nevelési-oktatási intézmények szakmai tevékenységét az intézmények saját céljainak megvalósulására, továbbá az intézményi önértékelés eredményeire alapozva értékeli, és ezzel az intézmény szakmai fejlődéséhez támogatást ad.

Az országos pedagógiai-szakmai ellenőrzés az óra- és foglalkozáslátogatás, a megfigyelés, az interjú és a pedagógiai dokumentumok vizsgálata módszereit alkalmazza. Az intézmény ellenőrzését legalább három – a jogszabályi feltételek szerint kijelölt – köznevelési szakértőből álló bizottság végzi. A szakértői bizottság intézkedésre nem jogosult, megállapításait, javaslatait jegyzőkönyvben rögzíti.

Az országos pedagógiai-szakmai ellenőrzés részét képező intézményi önértékelés területeit, szempontjait, módszereit és eszközrendszerét a hivatal dolgozza ki, és – a miniszter jóváhagyását követően – a honlapján közzéteszi.

Az intézményünket érintő törvényességi és hatósági ellenőrzésre vonatkozó jogszabályokról a 2011. évi CXCV. nemzeti köznevelési törvény rendelkezik.

4. Minősítés

A 2011. évi nemzeti köznevelési törvény, a 2023. évi LII. törvény és a 20/2012. EMMI rendelet szabályozzák az új pedagógus életpálya működését, ezen belül a pedagógusminősítés szakmai, technikai, időrendi eljárásrendjének ismérveit. Az eljárások koordinálását az intézményünk számára a Jász- Nagykun-Szolnok Megyei Pedagógiai Oktatási Központ végzi.

Az intézmény dolgozói számára a minősítés eljárás és vizsga nyomon követése és megszervezése főigazgató. Az eljárás, vizsga érinti az intézmény gyakornokait és a bölcsődében pedagógus végzettséggel foglalkoztatott gyakornok kisgyermeknevelőket.

A pedagógus 1. fokozat elérését követően a soron következő minősítési fokozatok megcélzása egyéni és önkéntes, melyben a főigazgató az intézmény érdekeit szem előtt tartva közreműködik.

Záradék

A szervezeti és működési szabályzat érvényessége: kihirdetéstől kezdve határozatlan időre szól, visszavonásig érvényes.

Jelen Szervezeti és Működési Szabályzat módosítása a fenntartó jóváhagyásával, a nevelőtestület véleményezésével lehetséges.

Az intézmény eredményes és hatékony működéséhez szükséges további rendelkezéseket önálló szabályzatok, főigazgatói utasítások tartalmazzák.

Az SZMSZ mellékleteit a főigazgató az SZMSZ változtatása nélkül is módosíthatja.

Az SZMSZ mellékletei:

- Munkaköri leírás - minták
- Adatkezelési Szabályzat
- Ügyviteli, iratkezelési Szabályzat

Kunmadaras, 2024.01.01.



Kunmadarasi Összevont Óvoda és Bölcsőde

5321 Kunmadaras, Csokonai u. 30.

Tel. Fax.: 06 (59) 327-281

E- mail: kuncsicsergo@gmail.com

OM azonosító:035780.

Adószám: 16837944-2-16

„KUNCSICSERGŐ”



A Kunmadarasi Összevont Óvoda és Bölcsőde Helyi Pedagógiai Programja

2024.

A programot készítette, szerkesztette:

Tolvajné Nagy Marianna – Lakatos Lászlóné – Biró Andrea- Galiné Selyem Melinda

A részprogramokat adaptálták, készítették:

I. sz. Tagóvoda Kálvin út 17. : *Doóné Zsoldi Valéria
Győriné Kovács Anikó
Háziné Berczi Julianna
Kereki Tímea
Lakatos Lászlóné
Tóth Károlyné
Marsi Noémi*

II. sz. Tagóvoda Csokonai u. 30.: *Erdeiné Kővári Julianna
Balogh Barbara
Galiné Selyem Melinda*

III. sz. Tagóvoda Széchenyi u. 20.: *Tóthné Pápai Mária
Gorzás Mária
Szalainé Doma Rita*

IV. sz. Tagóvoda Arany J. u. 26.: *Széll Sándorné
Galiné Selyem Melinda
Nagyné Bata Margit*

Elfogadta: Kunmadaras Nagyközség Önkormányzatának Képviselő-testülete-n.

Tartalomjegyzék

AZ INTÉZMÉNY ADATAI	9
TÖRVÉNYEK, RENDELETEK	10
BEVEZETŐ	11
1. HELYZETELEMZÉS	11
<i>1.1. A gyermeklétszám alakulása</i>	<i>12</i>
<i>1.2. Az intézmény személyi feltételei.....</i>	<i>12</i>
<i>1.3. Tárgyi feltételeink</i>	<i>13</i>
<i>1.4. Alkalmazotti közösségünk kapcsolattartási formái.....</i>	<i>14</i>
2. NEVELÉSI KONCEPCIÓNK ELEMELI	15
<i>2.1. Pedagógusképünk.....</i>	<i>15</i>
<i>2.2. Küldetésünk.....</i>	<i>15</i>
<i>2.3. Alapelveink</i>	<i>15</i>
<i>2.4. Gyermekképünk</i>	<i>16</i>
<i>2.5. Óvodaképünk.....</i>	<i>16</i>
<i>2.6. Alapvető feladataink</i>	<i>16</i>
<i>2.7. Alapvető céljaink.....</i>	<i>17</i>
3. AZ INTÉZMÉNY TAGÓVODÁINAK NEVELÉSI RÉSZPROGRAMJAI	17
3.1. "NAPRÓL NAPRA NÉPHAGYOMÁNY TERMÉSZETES MŰVELTSÉG"	18
Kenderke tagóvoda	18
3.1.1. HELYZETELEMZÉS	19
3.1.2. PROGRAMUNK ALAPELVEI	19
3.1.3. PROGRAMUNK FELTÉTELEI	21
<i>3.1.3.1. Programunk személyi feltételei.....</i>	<i>21</i>
<i>3.1.3.2. Programunk tárgyi feltételei.....</i>	<i>24</i>

3.1.3.3. <i>Kapcsolat a szakmai közösségekkel</i>	27
3.1.4. PROGRAMUNK CÉLJA	27
3.1.4.1. <i>Programunk rendszerábrája</i>	28
3.1.5. PROGRAMUNK FELADATA	29
3.1.5.1. <i>Az egészséges életmód alakítása</i>	29
3.1.5.2. <i>Érzelmi, erkölcsi, értékorientált közösségi nevelés</i>	32
3.1.5.3. <i>Az anyanyelvi, -értelmi fejlesztés, nevelés megvalósítása</i>	35
3.1.6. PROGRAMUNK TEVÉKENYSÉGRENDSZERE	35
3.1.6.1. <i>A játék</i>	35
3.1.6.2. <i>A munka</i>	38
3.1.6.3. <i>A tevékenységekben megvalósuló tanulás</i>	40
3.1.6.4. <i>Programunk sajátos tevékenységei</i>	41
3.1.6.5. <i>Célszerű tervezési időszakok</i>	45
3.1.7. ÉVKÖRHÖZ KAPCSOLÓDÓ TEVÉKENYSÉGEK	52
3.1.7.1. <i>A külső világ tevékeny megismerése</i>	52
3.1.7.2. <i>Rajzolás, festés, mintázás, kézimunka</i>	59
3.1.7.3. <i>Verselés, mesélés</i>	66
3.1.7.4. <i>Ének, zene, énekes játékok , gyermektánc</i>	71
3.1.7.5. <i>Mozgás</i>	73
3.1.8. PROGRAMUNK ALKALMAZÁSA	78
3.1.8.1. <i>Tervezés, értékelés, pedagógiai adminisztráció</i>	78
3.1.9. ESZKÖZIGÉNY PROGRAMUNKHOZ	80
3.2. EGÉSZSÉGES HOLNAP - egészségkultúrát alakító óvodai program	81
<i>Központi - Csemetekert - Óvoda programja</i>	81
3.2.1. HELYZETELEMZÉS	82
3.2.2. PROGRAMUNK CÉLJAI	85
3.2.3. PROGRAMUNK FELADATAI	85
3.2.4. PROGRAMUNK RENDSZERABRAJA	86
3.2.5. NEVELÉSÜNK FELADATRENDSZERE	87

3.2.5.1. <i>Egészséges életmód alakítása</i>	88
3.2.5.1.1 <i>Egészségkultúrát alakító, egészségfejlesztő programunk</i>	88
3.2.5.2. <i>Érzelmi, erkölcsi, értékorientált közösségi nevelés</i>	91
3.2.5.3. <i>Anyanyelvi-, értelmi nevelés</i>	93
3.2.6. MEGVALÓSÍTÁS ESZKÖZRENDSZERE	94
3.2.6.1. <i>Környezet</i>	94
3.2.6.2. <i>Tevékenységeket segítő eszközök</i>	95
3.2.6.3. <i>Tervezés</i>	96
3.2.7. PROGRAMUNK TEVÉKENYSÉGEI	99
3.2.7.1. <i>Játék</i>	99
3.2.7.2. <i>Tevékenységekben megvalósuló tanulás</i>	100
3.2.7.2.1. <i>Külső világ tevékeny megismerése</i>	101
3.2.7.2.2. <i>Mozgás</i>	103
3.2.7.2.3. <i>Ének, zene, énekes játékok, gyermektánc</i>	106
3.2.7.2.4. <i>Rajzolás, festés, mintázás, kézi munka</i>	107
3.2.7.2.5. <i>Verselés, mesélés</i>	109
3.2.7.2.6. <i>Munkajellegű tevékenységek</i>	111
3.2.8. PROGRAMUNK VÁRHATÓ EREDMÉNYESSÉGE	112
3.2.9. HAGYOMÁNY ÁPOLÁS, JELES NAPOK, ÜNNEPEK AZ	
EGYES TEVÉKENYSÉG FORMÁKBAN	113
3.3. FOGD MEG A KEZEM	116
Árnyas tagóvoda.....	116
3.3.1. HELYZETELEMZÉS	117
3.3.1.1. <i>Óvodánk tárgyi, dologi feltételei</i>	117
3.3.1.2. <i>Óvodánk személyi feltételei</i>	118
3.3.1.3. <i>Elvárásaink Önmagunkkal szemben</i>	119
3.3.1.4. <i>Szociokulturális jellemzők</i>	120
3.3.2. PROGRAMVÁLASZTÁS INDOKLÁSA	120
3.3.2.1. <i>Pedagógiai elemzés</i>	120
3.3.2.2. <i>Gyermekképünk</i>	121
3.3.2.3. <i>Óvodaképünk</i>	123

3.3.2.4. <i>Programunk célja</i>	123
3.3.2.5. <i>Pedagógiai elképzelésünk felépítése</i>	123
3.3.3. PROGRAMUNK FELADATAI	124
3.3.3.1. <i>Az egészséges életmód alakítása</i>	124
3.3.3.2. <i>Az érzelmi, erkölcs,értékorientált közösségi nevelés biztosítása</i>	130
3.3.3.3. <i>Anyanyelvi, – értelmi fejlesztés és nevelés megvalósítása</i>	136
3.3.4. AZ ÓVODAI ÉLET TEVÉKENYSÉG FORMÁI	142
3.3.4.1. <i>A játék</i>	142
3.3.4.2. <i>A külső világ tevékeny megismerése</i>	146
3.3.4.3. <i>Verselés, mesélés</i>	150
3.3.4.4. <i>Ének, zene, énekes játékok, gyermektánc</i>	152
3.3.4.5. <i>Rajzolás, festés, mintázás, kézimunka</i>	156
3.3.4.6. <i>Mozgás</i>	158
3.3.4.7. <i>A tevékenységekben megvalósuló tanulás</i>	161
3.3.4.8. <i>Munka jellegű tevékenységek</i>	165
3.3.5. AZ ÓVODAPEDAGÓGUS ATTITÚDJEI, SZEREPE	166
3.3.6. A GYERMEKEK FEJLŐDÉSÉNEK NYOMONKÖVETÉSE.	167
3.3.7. ÓVODAI ESEMÉNYNAPTÁR	168
3.4. A MANÓFALVI ÓVODA HELYI PEDAGÓGIAI PROGRAMJA	173
3.4.1. HELYZETKÉP, ÓVODAKÉP	174
3.4.2. PROGRAMUNK CÉLRENDSZERE	177
3.4.2.1. <i>Alapvető céljaink</i>	177
3.4.2.2. <i>Általános nevelési feladataink</i>	177
3.4.2.3. <i>Gyermekképünk</i>	177
3.4.2.4. <i>Pedagógusképünk</i>	178
3.4.2.5. <i>Programunk nevelési rendszerének ábrája</i>	178
3.4.2.6. <i>A nevelés keretei</i>	179
3.4.2.6.1. <i>Az egészséges életmód alakítása</i>	179
3.4.2.6.2. <i>Az érzelmi, erkölcsi, értékorientált közösségi nevelés</i>	180
3.4.2.6.3. <i>Az anyanyelvi,- az értelmi fejlesztés és nevelés megvalósítása</i>	182

3.4.3. PROGRAMUNK TARTALMA	184
3.4.3.1. <i>Hagyományápolás, ünnepek az egyes tevékenységformákban</i>	184
3.4.4. Az óvodai élet, tevékenységi formái	184
3.4.4.1. <i>Játék.....</i>	184
3.4.4.2. <i>A tevékenységekben megvalósuló tanulás</i>	185
3.4.4.3. <i>Jeles napok , hagyományok ünnepek -Manófalvi Óvoda ...</i>	200
4. INTÉZMÉNYÜNK EGÉSZSÉGFEJLESZTŐ PROGRAMJA.....	201
5. INTÉZMÉNYÜNK KAPCSOLATRENDSZERE	206
5.1. <i>A szülő, a gyermek, a pedagógus együttműködésének formái</i>	206
5.2. <i>Társintézményekkel való kapcsolatunk</i>	206
5.3. <i>A fenntartó - intézmény kapcsolata.....</i>	207
5.4. <i>Óvoda - Iskola kapcsolata.....</i>	207
5.5. <i>Roma nemzetiségi önkormányzat – óvoda kapcsolata</i>	207
5.6. <i>Az intézmény alkalmazottainak együttműködési formái.....</i>	208
6. SAJÁTOS FELADATAINK.....	209
6.1. <i>Gyermekvédelem</i>	209
6.1.1. <i>Helyzetelemzés gyermekvédelmi szempontból:</i>	209
6.1.2. <i>Veszélyeztetettség, halmozottan hátrányos helyzet és hátrányos helyzet kialakulásának okai intézményünkben:</i>	210
6.1.3. <i>Következmények (leggyakoribb tünetek) a gyermeknél.....</i>	210
6.1.4. <i>Gyermekvédelmi munkánk céljai.....</i>	210
6.1.4.5. <i>Esélyteremtési feladataink -felzárkóztatást elősegítő óvodai programunk.....</i>	213
6.2. KIEMELT FIGYELMET IGÉNYLŐ GYERMEKEK INTEGRÁLT NEVELÉSE	219
6.3. PROGRAM A ROMA NEMZETISÉGŰ GYERMEKEK DIFFERENCIÁLT FOGLALKOZTATÁSÁHOZ.....	230

7. SPECIÁLIS SZOLGÁLTATÁSOK.....	245
8. NEVELŐMUNKÁKAT SEGÍTŐ ESZKÖZÖK ÉS FELSZERELÉSEK JEGYZÉKE	247
FELHASZNÁLT IRODALOM	253

A KUNMADARASI ÖSSZEVONT ÓVODA ÉS BÖLCSŐDE ADATAI

Az óvodai intézmény neve: Kunmadarasi Összevont Óvoda és Bölcsőde
címe: 5321 Kunmadaras,
Csokonai V. M. u. 30.
telefonszáma: 06/59/327-281
OM azonosítója: 035780
adószáma: 16837944-2-16
számlaszáma: 11745152-16837944
számlázási címe: 5321 Kunmadaras,
Csokonai V. M. u. 30.

Az óvoda fenntartója: Kunmadaras Nagyközség Önkormányzata
címe: 5321 Kunmadaras,
Kossuth tér 1.

Tagóvodák neve, címe:

Kunmadarasi Összevont Óvoda és Bölcsőde Kenderke Tagóvodája
5321. Kunmadaras, Kálvin út 17.
06/59/327-320
06/30/844-22-50

Kunmadarasi Összevont Óvoda és Bölcsőde - Központi óvoda (Csemetekert Óvoda)
5321. Kunmadaras, Csokonai u. 30.
06/59/327-281
06/30/850-10-31

Kunmadarasi Összevont Óvoda és Bölcsőde Árnypusztai Tagóvodája
5321. Kunmadaras, Széchenyi u. 20.
06/59/327-224
06/30/843-93-39

Kunmadarasi Összevont Óvoda és Bölcsőde Manófalvi Tagóvodája
5321. Kunmadaras, Arany J. u. 26.
06/59/327-178
06/30/844-51-16

További tagintézményeink:

Kunmadarasi Összevont Óvoda és Bölcsőde Lépegető Mini Bölcsődéje
5321. Kunmadaras, Kálvin út 17.

Alapító okirat száma: KM/ 4986/2023.

Főigazgató neve: Galiné Selyem Melinda

A programot benyújtotta: a főigazgató

TÖRVÉNYEK, RENDELETEK

Helyi pedagógiai programunk készítésénél és felülvizsgálatánál az alábbi jogszabályokat vettük figyelembe és alkalmaztuk:

- A nemzeti köznevelésről szóló 2011. évi CXC. törvény
- Az Óvodai nevelés országos alapprogramjáról szóló 363/2012. (XII.17.) Korm. rendelet
- A nevelési-oktatási intézmények működéséről és a köznevelési intézmények névhasználatáról szóló 20/2012. (VIII.31.) EMMI rendelet
- 32/2012. (X.08.) EMMI rendelet a kiemelt figyelmet igénylő gyermekek neveléséről
- 17/2013.(III.1.) EMMI rendelet a nemzetiség óvodai nevelésének irányelve és a nemzetiség iskolai oktatásának irányelve kiadásáról
- 1997. évi. XXXI. törvény A gyermekek védelméről és jogairól
- 2021. évi LII. törvény egyes köznevelést érintő törvények módosításáról
- 2023. évi LII. törvény a pedagógusok új életpályájáról
- 401/2023. és 402/2023. végrehajtási rendeletek.

BEVEZETŐ

Intézményünk 1995-ben jött létre 5 tagintézménnyel Összevont Óvodai Intézmény névvel. Az intézmény átszervezését követően 2016. szeptember 1-től 4 tagintézményből épül fel egy nevelési intézményként, amely 10 óvodai csoporttal működik. A Kunmadarasi Összevont Óvoda és Bölcsőde nevet – névváltoztatás és funkcióbővülés következtében -2018. szeptember 14-től viseli az intézmény

Nevelési alapelveink azonosak. A gyermekeket egyéni képességeik figyelembevételével neveljük, fejlesztjük. Fontosnak ítéljük a gyermekek testi-lelki gondozását, az érzelmi biztonság feltételeinek megteremtését, ebben a család közreműködését. Tagóvodáinkban kialakult a személyközpontú, családi, szeretetteljes légkör.

Programunk alapvetően épít a játékra, mozgásra, kommunikációra, hagyományápolásra és környezettudatos nevelésre.

Tagóvodáink a következő nevelési gyakorlatokat alkalmazzák:

Kenderke Óvoda

Programjuk a néphagyomány ápolását szolgálja. Vallják, hogy a társadalmi átörökítés nem kezdődhet mással, mint a közvetlen gyökerekkel. Az otthontól az óvodán keresztül a tágabb környezet felé. Munkájukhoz a "*Napról napra, néphagyomány, természetes műveltség*" óvodai programot adaptálták.

Csemetekert Óvoda

„*Egészséges holnap*” óvodai nevelési programjukban kiemelik a gyermekek test- és mozgáskultúrájának sokirányú harmonikus fejlesztését és azok hatását az értelmi, érzelmi nevelésre, eközben felfedeztetik az egészséges életvitelhez vezető utat.

Árnyas Óvoda

Programjuk címe: *Fogd meg a kezem*, mely szellemiségében a hagyományok őrzése, a környezeti nevelés és az egyéni képességfejlesztés hármas egysége érvényesül a tevékenységek gazdag kínálatával kiegészítve. Nézetük szerint minden gyermekcsoport más és megismételhetetlen, mivel a csoportot alkotó egyének mások. Ezért a fejlesztésükre irányuló pedagógiai eljárásoknak a gyermekek fejlettségéhez kell igazodni.

Manófalvi Óvoda

Programjukban a gyermekek a szűkebb-tágabb környezethez, természethez való pozitív viszonyának fejlesztését, környezettudatos magatartás kialakítását hangsúlyozzák, amelyben megjelenik a természet szeretete. A gyermekek érdeklődővé, fogékonyává válnak az őket körülvevő környezeti, természeti hatások befogadására - az életkori sajátosságokat figyelembe véve - közvetlen tapasztalás, ismeretszerzés megteremtésével, séták, kirándulások alkalmával.

1. HELYZETELEMZÉS

A Kunmadarasi Összevont Óvoda és Bölcsőde négy tagóvodája a község különböző pontjain helyezkedik el.

Kunmadaras nagyközség lakosainak száma kb. 5000 fő. Munkahelyek felszámolásával megnőtt a munkanélküliek száma. A település legnagyobb foglalkoztatója az önkormányzat.

1.1. A gyermeklétszám alakulása

Összes férőhelyünk: 201 fő. Intézményünkben 10 óvodai csoport működik, 18 fős átlagléttszámmal. Csoportjaink vegyes életkorúak.

A hátrányos és veszélyeztetett gyermekek létszáma magas, jelenleg 55 %.

A roma etnikumhoz tartozónak vallja magát 51 %.

Megítélésünk szerint nagyon fontos, hogy a hátrányos helyzetű gyermekek minél hamarabb bekerüljenek az óvodába, iskolára felkészítésük megtörténjen. Ehhez folyamatos óvodáztatásra van szükség, mert ezzel csökkenthetjük az iskolai kudarcok lehetőségét.

A gyermekcsoportok összetétele többletfeladat elé állítja az óvodapedagógusokat az egyéni fejlesztés tekintetében, illetve a mentálhigiénés és szocializációs zavarok kompenzálásában.

Jelentős azoknak a gyermekeknek a száma, akik családjában halmozott szociális hátrány mutatkozik. Munkanélküliség, következtelen nevelés, antiszociális viselkedésminták, amelyek mind nyomot hagynak a gyermek viselkedésén. A legkitartóbb óvónői munkát a szocializációs hátrányok, az alacsony neveltségi szintből adódó problémák kívánják.

1.2. Az intézmény személyi feltételei

Az intézmény működését és gazdasági környezetének megismerését célzó adatok:

	2016/17	2017/18	2018/19	2019/20	2020/21	2021/22	2022/23
A gyermekek létszáma	205	199	199	194	169	177	182
A csoportok száma	10	10	10	10	10	10	10
Átlagos csoportlétszám	20	20	20	19	17	18	18
A teljes alkalmazotti kör létszáma	32	32	32	35	35	35	35
A nevelőtestület létszáma	15	14	14	11	12	12	12
A pedagógiai munkát segítők száma							
szakképzett óvodatitkár	1	1	1	1	1	1	1
szakképzett dajkák	10	10	10	10	10	10	10
pedagógiai asszisztens	6	7	7	10	9	9	9
bölcsődei dolgozói létszám				3	3	3	3

Az óvoda alkalmazotti közössége a folyamatosan gyarapodó és nehezedő társadalmi elvárásoknak, igényeknek igyekszik megfelelni. Dajkáink, pedagógiai asszisztenseink szakképzettek. Nagyfokú óvodapedagógus hiánnyal küzdünk, általánosságban elmondható,

hogy 1 csoportra 1 szakképzett óvodapedagógus jut. A hiányt óvodapedagógus szakon tanuló, tanulmányi szerződéssel alkalmazásra kerülő pedagógiai asszisztensekkel igyekszünk pótolni. Négy fő szakvizsgával rendelkezik: 1 fő vezető óvodapedagógusi, 1 fő fejlesztő óvodapedagógus, 1 fő család-, ifjúság-, és gyermekvédelem pedagógiája és tanügy-igazgatási szakértő szakvizsga, 1 fő közoktatási szakértő szakvizsga. Egy fő gyógypedagógus – logopédiai szakos tanári képesítést szerzett.

Nevelőtestületünkre jellemző az ismeretszerzés, a tudás iránti vágy.

A pedagógus közösség helyzete, elemzése

Nevelőtestületünk nagy, amely kisebb közösségekből tevődik össze. A nagy közösségben a feladatok, funkciók arányos elosztására törekszünk.

1.3. Tárgyi feltételeink

Intézményünk részben önálló gazdálkodó költségvetési szerv.

Tevékenységéhez kapcsolódó tervezési, beszámolási és könyvvezetési feladatait a társadalombiztosítással és a bérszámfejtés feladataival együtt a Magyar Államkincstár Jász-Nagykun-Szolnok megyei Igazgatósága bevonásával a Polgármesteri Hivatal látja el.

A költségvetésen túl az alábbi bevételek segítik az intézmény működését:

- Innovációs pályázatok
- Alapítványok
- Egyéb jótékonyági rendezvények, szervezetek (bálok, vásárok, „Örökbe fogadok egy ovit” mozgalom)
- Az eredményes működéshez szükséges tárgyi feltételek biztosítása érdekében az éves költségvetésen túl az alapítványok bevételeit is óvodáink tárgyi fejlesztésére fordítjuk.

Gyermekétkeztetésünket a Madarasi Települési Beruházó és Szolgáltató Szervezet konyhája látja el. A minőség biztosítására bevezettük a HACCP rendszert.

A programunk nevelőmunkáját segítő eszközök és felszerelések jegyzéke programunk 7. pontjában található.

1.4 Alkalmazotti közösségünk kapcsolattartási formái:

A kapcsolattartás formái	Felelős	Résztevők	Időpont	Dokumentum	Elvárt eredmény
Vezetői kör ülései	főigazgató	Intézményegység-vezetők	Minden hónap első és harmadik hétfője	Jegyzőkönyv Jelenléti ív Eseményterv	Hivatalos információ nyújtása az intézmény működéséről
Óvodatanács ülései	főigazgató	Intézményegység-vezetők Munkaközösség vezetőik SZMK elnökök	Nevelési évente minimum egyszer	Jegyzőkönyv Jelenléti ív	Hivatalos információ nyújtása az intézmény működéséről
Nevelési értekezletek	főigazgató	Óvodapedagógusok Dajkák	Évente két alkalommal	Jegyzőkönyv Jelenléti ív Beszámoló Munkaterv Előadások	Belső szakmai továbbképzés
Munkatársi értekezletek	Intézményegység-vezetők	Tagóvodák alkalmazotti köre	Évente két alkalommal	Jegyzőkönyv Jelenléti ív Értékelések Tervezések	A tagóvodák minőség szintű működése, innováció
Teljesítmény-értékelési Csoport értekezletei	főigazgató	Intézményegység-vezetők	Munkatervben meghatározott feladatok szerint	Jegyzőkönyv Jelenléti ív	Az intézmény minőségfejlesztő munkájában az értékelések, önértékelések, teljesítményértékelés szervezése, vezetése, koordinálása, értékelése
Munkaközösségek foglalkozásai	Munkaközösség vezetőik	Munkaközösség tagjai	Havonta egy alkalommal	Jelenléti ív	Belső- képzés. Egymástól tanulás lehetősége
Alkalmazotti közösségek megbeszélései		Alkalmazotti közösség tagjai a megbeszélés témája szerint	Szükség szerinti időpontban		A kétoldalú kommunikáció hivatalos útjának fejlesztése
Részvétel a tagóvodákban egymás rendezvényein		Alkalmazotti kör	Aktuális időpontban		Egymástól tanulás megvalósítása. Munkahelyi kapcsolat erősítése.
Ünnepek	Főigazgató	Alkalmazotti kör	Aktuális időpont		A közös ünnepek által erősödik az alkalmazottak közötti kapcsolat.
Kirándulások	Főigazgató	Alkalmazotti kör	Aktuális időpontban		A munkatársak mentálhigiénének erősítése. A munkahelyi légkör javítása.

2. NEVELÉSI KONCEPCIÓNK ELEMEI

2.1. Pedagógusképünk

Olyan óvodapedagógus, aki nyitott, jó kapcsolat kialakítására képes gyermekekkel, szülőkkel, munkatársakkal. Humánus, rendelkezik empátiával, megfelelő szakmai kompetenciával és megújuló készséggel van felvértezve, munkája folyamatos és következetes.

2.2. Küldetésünk

Intézményünkben sokszínű programmal neveljük óvodás gyermekeinket, melyben építünk a magyar népi kultúra értékeire, a művészetek emberformáló szerepére.

Elsődlegesnek tartjuk a játékot. Minden gyermek egyenlő eséllyel részesül a színvonalas nevelésben, szem előtt tartva a gyermekek egyéni képességeinek kibontakoztatását.

A mozgáskultúra fejlesztését, közös élményeken alapuló tevékenységeket egészséges, érzelmi biztonságot nyújtó derűs, kiegyensúlyozott környezetben valósítjuk meg.

Kiemelt feladatként kezeljük az anyanyelvi nevelés megvalósítását játékos keretek között.

A gyermek egyéni érdeklődésére, kíváncsiságára, meglévő tapasztalataira építve biztosítjuk a változatos tevékenységeket, felkészítve a gyermekeket az iskolai életmódra.

Az óvoda annak elfogadására neveli a gyermeket, hogy az emberek különböznek egymástól.

A kisgyermek sokoldalú személyiségfejlődését az adottságok és az érés sajátos törvényszerűségei valamint a spontán illetve tervszerűen alkalmazott környezeti hatások határozzák meg.

2.3. Alapelveink

1. Tiszteletben tartjuk és biztosítjuk a gyermekek jogait, akiket szeretetteljes gondoskodás és különleges védelem illet meg.
2. Megteremtjük az érzelmi biztonságot nyújtó derűs, szeretetteljes óvodai légkört.
3. Testi, szociális és értelmi képességek fejlesztésénél figyelembe vesszük az egyéni lehetőségeket.
4. A gyermeki közösségben végzett egyéni képességeknek megfelelő változatos, műveltségtartalmakat közvetítő tevékenységeket biztosítunk, különös tekintettel a játéokra.
5. A mérhető tudás, neveltségi szint kimutathatóságának elve.
6. A gyermek nevelése elsősorban a család joga és kötelessége, s ebben az óvoda kiegészítő, esetenként hátránykompenzáló szerepet tölt be.
7. Szakmai felkészültség, személyes alkalmasság.
8. A tagóvodák programjai tükrözik az intézményben dolgozó pedagógusok pedagógia nézeteit, értékrendjeit.

9. A kisgyermek egészséges fejlődéséhez szükséges személyi és tárgyi környezet biztosítása.

2.4. Gyermekképünk

Érzelmileg gazdag, környezetéhez kötődő, abban jól eligazodó, nyitott, társas kapcsolatok teremtésére képes, érdeklődő személyiséggé váljon és ismerje meg saját képességeit, fejlődjön önbizalma.

2.5. Óvodaképünk

- Az óvodáskorú gyermek elsődleges színtere a család. A családi nevelést kiegészítve – az óvoda funkcióit teljesítve – teremti meg a feltételeit a következő életszakaszba lépéshez.
- Nevelésünk során lehetőséget biztosítunk arra, hogy a gyermekek meglévő hátrányai csökkenjenek.
- Óvodánk légköre szeretetteljes, gondoskodó, érzelmi biztonságot nyújtó, óvó-védő, feltétel nélkül elfogadó, hagyományokat ápoló, értékeket közvetítő és teremtő.
- Intézményünk óvodái a helyes életritmus kialakításával megteremtik a feltételt, a nyugodt, harmonikus személyiségfejlődésre, a helyes énkép, önértékelés, életvitel kialakítására.

2.6. Alapvető feladataink

- A gyermek egészséges fejlődéséhez és fejlesztéséhez szükséges személyi és tárgyi környezet kialakításával, mozgásfejlesztéssel, testedzéssel, tisztálkodással, testápolással, ebéd utáni pihenéssel biztosítjuk az óvodás korú gyermek testi és lelki szükségleteinek kielégítését.
- Barátságos, otthonos, szeretetteljes óvodai körülményekkel, gondoskodunk a testi, a szociális és az értelmi képességek egyéni és életkor-specifikus alakításáról.
- Gondoskodunk a gyermeki közösségben végezhető sokszínű - életkornak és fejlettségnek megfelelő - tevékenységekről, különös tekintettel, a mással nem helyettesíthető játékról, e tevékenységeken keresztül az életkorhoz és a gyermek egyéni képességeihez igazodó műveltség tartalmakról, emberi értékek közvetítéséről.
- Az óvodában dolgozó felnőttek és gyermekek kiegyensúlyozott kapcsolatával, különbözőségek elfogadtatásával megteremtjük az érzelmi, erkölcsi és közösségi nevelés feltételeit.
- Az anyanyelv fejlesztése, a gyermekek természetes beszédkedvének fenntartásával, spontán szerzett tapasztalataik, ismereteik rendszerezésével, képességfejlesztéssel (érzékelés, észlelés, emlékezet, figyelem, képzelet, gondolkodás), az ismeretek különböző tevékenységben és élethelyzetekben való gyakorlásával, az értelmi

fejlesztést, nevelést a gyermekek érdeklődésének kíváncsiságának kielégítésével valósítjuk meg.

2.7. Alapvető céljaink

- Célunk, hogy a családdal együttműködve sokoldalú, harmonikusan fejlődő gyerekeket neveljünk.
- Célunk, hogy elősegítsük a gyermeki személyiség teljes kibontakozását, a hátrányok csökkentését, az életkori és egyéni sajátosságok valamint az eltérő fejlődési ütem figyelembevételével (ideértve a kiemelt figyelmet igénylő gyermekek ellátását).
- Célunk, hogy minden gyermek elérje a tankötelezettség megkezdéséig az iskolakezdéshez szükséges, az átmenetet megkönnyítő és segítő készségeket, szokásokat, viselkedésmódokat.
- Nevelésünkben felhasználjuk a magyar népi kultúra értékeit, a művészetek emberformáló erejét, elősegítjük a mozgás szeretetére építő életvitel megalapozását.
- Olyan gyermekeket neveljünk, akik egymásra figyelnek, egymást elfogadják, segítőkészek, társaikat tisztelik és szeretik.
- Az igényekre odafigyelve segítünk, hogy a nemzeti etnikai kisebbséghez tartozó, illetve a migráns gyerekek megőrizték önazonosságukat.
- A sajátos nevelési igényű gyermekek, valamint a beilleszkedési tanulási, magatartási nehézségekkel küzdők speciális fejlesztése.
- A környezettudatos magatartásformálás alapozása, kialakítása.

3. AZ INTÉZMÉNY TAGÓVODÁINAK NEVELÉSI RÉSZPROGRAMJAI

A nevelési rész – program adaptációk, amelyhez felhasználtuk:

Debreceni Sinay úti Óvoda: „Napról napra néphagyomány természetes műveltség” című programját

3.1. Kenderke Óvoda

„Napról napra néphagyomány - természetes műveltség”

A Kunmadarasi Összevont Óvoda és Bölcsőde Kenderke Tagóvodájának pedagógiai programja



***"Hagyományaink annyit érnek, amennyit gyermekeink fejlődéséhez,
azaz a holnap számára nyújtanak." (Falvay Károly)***

Készült: 2004.

Módosítva: 2024.

3.1.1. HELYZETELEMZÉS

Óvodánk a Kunmadarasi Összevont Óvoda és Bölcsőde Kenderke Tagóvodája. Négycsoportos óvoda, két kisebb és két nagyobb csoportszobával.

Férőhelyünk száma: 89. A település adottsága miatt igen magas a hátrányos helyzetű családok aránya, a roma etnikumhoz tartozó gyermekek létszáma is folyamatosan növekszik. Óvodásaink csaknem 100 %-a igénybe veszi a napközis menzát ill. egész napos ellátásban részesül.

Zömmel a község dél-keleti részéből fogadjuk a gyermekeket, de a szülők a szabad óvodaválasztás jogával más körzetekből is élnek. Kihasznátságunk 100% közeli.

Mint a községben, így az óvodánkban is egyre emelkedik a roma etnikumhoz tartozó gyerekek száma. A különböző ösztönzések hatására igénylik az óvodai elhelyezést.

A nyelvjárásukat nem beszélik, hagyományaik nincsenek, amire építeni lehetne.

Kunmadaras hagyományai, valamint óvodapedagógusaink elkötelezettsége indított el bennünket a néphagyományok éltetésének útján.

2004-ben nevelési programunknak ezt a területet választottuk, melyhez a debreceni Sinay Miklós utcai óvoda *Napról napra néphagyomány, természetes műveltség* elnevezésű programját adaptáltuk.

A kunsági és helyi szokásokat beépítjük a mindennapokba, az ünnepekbe, így alakítva ki pozitív viszonyt a népi értékekhez, gyökerekhez, elődeinkhez.

Mindennapi életünk és a jeles napok néphagyományainkban szorosan összetartoznak. Tevékenységeinket az évszakok, a természet változásai, a megjelenő népszokásörző, természetóvó és zöld jeles napok, ünnepkörök határozzák meg. Az éves ritmus, az évszakok körforgása egyrészt a folyamatosságot, másrészt az integrált ismeretszerzést biztosítják gyerekeinknek, ugyanakkor elősegítik a sokoldalú tapasztalást. Az óvodában megünnepelt jeles napok színessé, felejthetlenné teszik az itt eltöltött időt. Az egyik legsikeresebb rendezvényünk az 1994 óta megrendezésre kerülő őszi *Játszóudvar*, melyre régi óvodásaink is visszajárnak.

Kapcsolatot tartunk a helyi és a környező településeken élő kézművesekkel, hogy a mesterségeket hitelesen láttassuk a gyermekeinkkel: (seprűkötő, csipkeverő, fafaragó).

2006 óta tagjai vagyunk a gödöllői központú *Néphagyományörző Óvodapedagógusok Egyesületének*. Az országos szintű szakmai találkozókra minden évben részt veszünk.

Óvodásaink játékközvetítése színesíti a községi hagyományéltető napok rendezvényeit.

3.1.2. PROGRAMUNK ALAPELVEI

Nevelésünk tárgyilagos, objektív, ismereteket, élményt, tevékenységi lehetőséget ad a gyermekeknek. Ezzel biztosítva a fejlődés optimális feltételeit.

Programunkban a gyermekek óvodáskorban megtapasztalják élmény és saját cselekvéseik által a világ működését, a tárgyak, eszközök létrehozásának módjait és mindebben örömeiket találják.

A megismerő folyamatok logikáját követve a tapasztalásra, élményszerzésre tesszük a hangsúlyt. A megismeréshez fejlesztjük a figyelem terjedelmét, intenzitását, tartósságát, a gyermekek egyéni képességeit, terhelhetőségét figyelembe véve.

Az egyszerűbbtől a bonyolultig folyamatában fejlesztjük a gyermekeket. Olyan tapasztalatokhoz juttatjuk, hogy megismerhető és létrehozható a világ. A megismerő folyamatnak aktív részesei a gyermekek. A természeti és társadalmi környezet szerves egységéből kiindulva a múltból átvett, népi kultúrában lévő értékekre alapozva építjük a jelent és a jövőt.

A játék, mint a gyermek elsődleges tevékenysége, áthatja az átadható népi kismesterségekkel való foglalkozásokat, a felelevenített népszokásokat, az óvoda egész tevékenységrendszerét.

Gyermekeink természetes élethelyzetekben szocializálódnak, fejlődnek képességeik, szert tesznek olyan tapasztalatokra, amelyek kultúrálttá teszik viselkedésüket, fokozzák tudásvágyukat. Mindezek által képessé válnak az iskolai életmódhoz való alkalmazkodásra.

A gyermekeket körülvevő környezet tárgyi berendezése, a gyermekekkel elkészített munkák esztétikai érzéket, a környezetkultúrát fejlesztik, igényességre nevelnek. Az értékek megőrzésével alakítjuk ki saját hagyományainkat, az újszerűségnek, a megújulásnak is teret adva. Formáljuk a gyermekek környezettudatos magatartását.

A pedagógus autonómiája úgy érvényesül, mint szakmai szabadság, önművelés, önmegvalósítás, de mindez a gyermekek fejlesztését szolgálva a személyiségéhez igazodva. A nevelőközösség hatásrendszere egységes oly módon, hogy az egyes pedagógus elgondolása, módszerei, ismeretei egymás mellett, egymást kiegészítve érvényesülnek.

Nevelői szemléletünk, amely áthatja nevelői munkákat az, hogy természetes egységben kell látnunk és láttatnunk a világot. A természetes műveltséget alapozzuk, amely életérzést formál és sajátos színt ad a személyiségnek. A népi kultúra egyszerűségével, az abban átadható tiszta emberi érzésekkel. Elsősorban azzal ismertetjük meg a gyermekeket, melyek a magyar nép igazgyöngyei. A későbbiekben minden erre épül.

3.1.3. PROGRAMUNK FELTÉTELEI

3.1.3.1. Személyi feltételek

Betölthető óvodapedagógus álláshely	7 fő
Óvodapedagógusok száma	5 fő
Főiskolai végzettségű	5 fő
Angol középfokú „C” típusú nyelvvizsga	1 fő
Másoddiplomával rendelkezik	2 fő
Pedagógiai munkát segítő szakképzett dajka	4 fő
Pedagógiai asszisztens	3 fő

Tanfolyam megnevezése	Tanfolyamot végzett óvodapedagógusok száma
Család – Óvoda – Néphagyomány (10 óra)	2 fő
Pedagógusok szerepe a kisgyermekkorú néphagyomány életében (10 óra)	2 fő
A pedagógus lelki egészségvédelme: stressz-kezelés és kreativitásfejlesztés (30 óra)	2 fő
Néphagyomány éltetés az óvodai nevelésben (60 óra)	2 fő
A pedagógus és a gyermek lelki egészségéért. (Az erőszakmentes konfliktuskezelés tanulása) (30 óra)	3 fő
Játék és kreativitás – kreativitás és játék (30 óra)	3 fő
Óvodai nevelés program és gyakorlat összevetése (30 óra)	2 fő
Korszerű óvodai mozgásprogram a tanulási nehézségek megelőzésére (30 óra)	1 fő
Néphagyomány ápolás I. (30 óra)	1 fő

Zenei hagyományok az óvodai nevelésben. Népzene, néptánc (10 óra)	1 fő
Egészséges életmódra nevelés, mozgás (30 óra)	1 fő
Ének – zenei nevelés az óvodában tanfolyam (30 óra)	1 fő
Értelmi nevelés fejlesztés az óvodában (30 óra)	1 fő
Pedagógusok felkészítése a szociálisan hátrányos helyzetű gyermekek felzárkóztatására (20 óra)	1 fő
Papírhajtogatás tanítása a 3-8 éves kor közötti gyermekekkel foglalkozó pedagógusoknak I-II. (32-32 óra)	1 fő
Hivatás és mesterség I. (30 óra)	1 fő
Hivatásunk és mesterségünk értéke (30 óra)	1 fő
Ének – zenei nevelés az óvodában (30 óra)	1 fő
Alapfokú (német) nyelvű, óvónőknek szóló tanfolyam	1 fő

A négy vegyes életkorú csoportban négy délelőtti és két délutáni óvodapedagógus dolgozik. A mindennapi nevelőmunkát négy szakképzett dajka segíti.

A program megvalósítására tudatosan, tervszerűen készülünk, együtt dolgozunk és tiszteljük a múltból örökölt hagyományokat és érezzük a továbbörökítés fontosságát. A legkorszerűbb elméleti, gyakorlati ismeretekkel, eredményekkel társítva beépítjük azt a nevelőmunkába.

Vállaljuk a néprajzi alapismeretek elsajátítását. Ismerjük és a helyi körülményeknek megfelelően, alkalmazzuk a "Napról-napra" sorozatban leírtakat. A kiadványok a néprajz ismereteit óvodáskorra vonatkoztatva, alkalmazottan mutatják be.

Vállaljuk, hogy a népi kismesterségek, a kézművesség alapfogásait élmény és tapasztalatszerzés útján megismertetjük a gyermekekkel.

Nevelői alapállásunk, hogy közösségben élni tudó, együttműködésre képes akkor lesz a gyermek, ha ezt a mintát látja a nevelőtől. Programunk oly széles körű alapismeretet feltételez, melyre egy óvodapedagógus nem képes. Ezt csak az óvodapedagógusok kiemelkedő képességeinek összessége adhatja meg a gyermekeknek.

Programunkban kiváló lehetősége van az óvodapedagógusnak arra, hogy saját személyiségének kiteljesedését megélje egy közösségben.

A nevelők együttműködésének feltétele

A program tudatosan tervezett, szervezett, egymásra épülő, helyi igényeknek megfelelően építhető egész nevelőközösséget igénylő munka. Az egyénekre nézve a sajátos vonások megerősítését kívánja. A jó együttműködés feltétele egymás elfogadása, a másik ember tudásának kiemelkedő képességeinek tisztelete, a különbözőség tolerálása. A megszerzett tudást, a munkában nyújtott teljesítményt a kolléganők ismerjék el. Ez megnyilvánulhat tanácskérésben, bemutatók kérésében, beszámolók meghallgatásában, érdeklődésben a megszerzett tapasztalatok iránt. Ennek feltétele az egyenletes munkamegosztás, a megközelítően arányos tehervállalás.

Az együttműködés keretei

- Nevelőtestület
- Munkaközösség
- Gyermekcsoport - az egy adott csoportban dolgozók

A szerteágazó, sokrétű tevékenységet felölelő csoportok összehangolása céltudatos, kiemelkedően meghatározó. Irányítása azonban csak akkor lehet eredményes, amennyiben figyelembe veszi az együttműködés feltételeit. Jól szervezi az információ folyamatos áramlását.

Az együttműködés alapja a terv (vezetői (működési) terv, munkaközösségi terv, munkaterv).

A jó terv határozott útmutatást, biztonságot ad a közösség tagjainak, az óvodapedagógusok igényéből fakad. A célok megfogalmazása konkrét, világos, érthető, tevékenységre serkentő. Teret ad az öntevékenységnek, önálló kezdeményezésnek, rugalmas és kiegészíthető, tehát alulról építkezik. (Gyakorlatunk is bizonyítja.) Az elmélet és a gyakorlat egyensúlyára törekszik.

Munkamegosztás a nevelőtestületben

A munkatervben meg kell találni a helyi sajátosságok alapján azokat a pontokat, mely köré csoportosulva a legjobban szervezhető és megosztható a munka. Meg kell keresni azokat a főbb területeket, ahova minden irányból összefutnak a szálak. Pl.: Játsszoudvarnál a résztvevőket egy-egy óvodapedagógus irányítja.

Egyéni vállalás alapján, önálló kutatási vagy munkaterület választásával az egy témában való elmélyülés lehetőségével átjárhatók.

Jelentkezhetnek pl. az intézmény által szervezett munkaközösségekbe, teamekbe érdeklődés, igény és ambíció szerint önkéntesen a nevelőtestület tagjai. A közös munkában jó irányítással eljutnak a nevelők az útkereséstől a bizonyosságig.

A több és biztosabb tudás oldottabbá teszi a légkört, ami áttevődve a gyermekcsoportra, fokozza a gyermekek aktivitását.

Nevelésben partnereink

Programunk a jó együttműködést az óvodában dolgozó nevelőmunkát közvetlenül segítő munkatársaktól is megkívánja (dajka, pedagógiai asszisztens). Partnerként bevonva őket a nevelőmunkába, tudatosítva céljainkat, feladatainkat és elismerve ez irányú tevékenységüket.

A hagyományápolás, a természetes műveltség alapozása igényli a szülők együttműködését a mindennapos nevelőmunkában. Ennek alapja céljaink tudatosítása, a folyamatos információ az óvodai nevelésről, az óvoda nyitottsága, a közösen szervezett tevékenységek.

Az iskolai nevelők, mint a nevelői folyamat folytatói kell, hogy tájékozódjanak az óvoda tartalmi munkájáról. Ráhangolódjanak, majd kedvet, lendületet kapjanak az óvodai munkától és hasonló szellemben folytassák a nevelést az iskolában. Az alulról építkezés itt is érvényes. Aktív együttműködést kíván nevelésünk az iskolával olyan vonatkozásban is, hogy a népszokások szereplői heterogén összetételűek. Egyaránt jelen vannak benne a felnőttek, nagy- és kisgyermek. Az óvodások tehát később is - iskolásként már más szerepkörben - megélik az évkör jeles napjait az óvodában (Lucázás, Pünkösödés, stb.).

Nevelésünkben meghatározó helye és szerepe van azoknak a mestereknek, akik képesek bemutatni és átadni a népi kultúrát az óvodapedagógusoknak és a gyermekeknek. Alkalomszerűen felkeressük, megfigyeljük munka közben őket.

3.1.3.2. Tárgyi feltételek

Óvodánk körülbelül 130 éves. Legutóbb 2004- 2005-ben újította fel a fenntartó. Ekkor a hidegburkolatok, bejárati ajtók cseréjére, a vizesblokkok és a terasz teljes körű felújítására került sor. Külső és belső tereink kialakításához, a folyamatos szépítéshez és megújuláshoz az óvoda dolgozói is nagyban hozzájárulnak.

Az udvarunkon füves, fás részek váltják egymást, 2061 m² –en játszhatnak gyermekeink. Törekszünk az udvari játékszereinket a szabványnak megfeleltetni. A tárgyi eszközök fejlesztéséért 1997 óta működtetjük „*A múltra építjük a jövőt*” alapítványunkat és a szülői közösséggel együtt is vannak rendezvényeink.

A beruházásokhoz 2001-től figyelembe vesszük a dolgozói, szülői, gyermeki igény elégedettség-, elégedetlenségmérésből származó eredményeket.

A magyar néphagyomány ápolás sajátos tevékenységrendszere sajátos eszközigényt jelent az általában meglévő tárgyi feltételek mellett.

A természetes anyagok meghatározó szerepet töltenek be:

- az udvari játékokban
- csoportszobai játékok és kiegészítő eszközökben
- az óvoda berendezésében.

A meglévő könyvtár kiegészítője a néprajz irányú, gyermekeknek, felnőtteknek szóló szakirodalom. Használjuk a Napról-napra könyvsorozatot.

Mindig az évszaknak megfelelő sarkokat alakítunk ki. Így ősszel sok-sok természettel, természetes anyaggal, télen szövással, fonással kínálunk lehetőséget a kismesterségek gyakorlására. Míg tavasszal az agyagozás és nemezelés kerül előtérbe. A szükséges anyagokat az alapítványunk által teremtjük elő.

Tárgyi feltételek a tevékenységek megvalósításához:

Játék	<ul style="list-style-type: none"> - Játékkuckó, galéria a csoportszobában - Szerepjátékok kellékei (orvos, fodrász, stb.) - Építő – konstruáló játékok - Fejlesztőjátékok kellékei (mindhárom korcsoportnak megfelelően) - Bábok, dramatizálás eszközei - Barkácsoláshoz szükséges eszközök
Verselés, mesélés	<ul style="list-style-type: none"> - Bábok, síkbábok, ujjbábok - Mesepárnák, meseszőnyeg - Mesekönyvek, verseskönyvek, képeskönyvek - Mese filmek DVD-n, CD-n - Öltözékes tartóeszközök (fogas, láda) - Mese kazetták (audio) - Hívóképek, albumok
Ének, zene, énekes játék, gyermektánc	<ul style="list-style-type: none"> - Hangszerszerek: óvónői furulya, gyermeki hangszerek (dob, cintányérok, triangulum, népi hangszerek) - Magnetofon, CD lejátszó, □ - CD-k, hangszalagok - Képek, hívóképek

Rajzolás, festés, mintázás, kézimunka	<ul style="list-style-type: none"> - Polcok, melyekben különféle technikákhoz szükséges eszközök elérhetőek, életkorhoz igazodóan - Kijelölt hely a tevékenységekhez, tároláshoz, kiállításához lemosható terítők
Mozgás	<ul style="list-style-type: none"> - Kézi szerek (babzsák, kötelek, karikák) - Egyensúlyozó eszközök - Tornapadok, tornaszőnyegek - Udvari játékok (hinta, libikóka, mókuserék, rugós játék, Roti- com, mászóka) - Rollerek, gördeszkák
Külső világ tevékeny megismerése	<ul style="list-style-type: none"> - Természetsarok: növények, terrárium, akvárium a csoportszobákban. - Teknősbékák tava az udvaron. - Kísérlethez eszközök: (videokamera, fényképezőgép, nagyító, tálkák stb..) - Matematikai feladatok, tevékenységek eszközei (Mini – matt, oktatási szemléltető játékok, logikai készlet) - Képek, könyvek, albumok, filmek - Képességfejlesztő játékok (Logico, dominók stb....) - Tükör a csoportokban - Diavetítő, diák, diafilmek, vetítívászon.
Munka jellegű tevékenységek	<ul style="list-style-type: none"> - Kerti szerszámok gyermekek méretének megfelelően - Madáretetők, madáritatók - Naposi kötények.
Tevékenységekben megvalósuló tanulás	<p>A tematikához kapcsolódó tapasztalatszerzés és élménynyújtás változatos eszközei és alkalmi szűkebb és tágabb környezetünkből: pl.: séták, kirándulások helyszínei, természetjárás, parasztporták, múzeumok, a jeles napok témáihoz kapcsolódó könyvek, képek stb.</p>

3.1.3.3. Kapcsolat a szakmai közösségekkel

Programunk olyan többletindítást igényel a néprajz terén, amelynek megszerzése csak tudatosan szervezett és tervezett továbbképzéseken lehetséges. Erre épülhet az óvodapedagógusok önképzése. Az adott területen jól együttműködő, termékeny kapcsolatot kell kiépítenünk a néprajz elméletét és gyakorlatát jól ismerő szakemberekkel. Az elméleti előadások és a kézművességet tudó gyakorlati szakemberek tanfolyamai adják az óvónői tudás alapját. A kapcsolattartáshoz a rendszerességre és folyamatosságra kell törekednünk a gödöllői Néphagyományörző Óvodapedagógusok Egyesületével.

Óvodai munkánk kontrollját a hozzánk hasonló felfogásban dolgozó társintézmények adják. Bennük, mint "tükörben" látjuk önmagunkat. Célszerű tehát a hagyományápolást folytató óvodákkal élő, egymást segítő és erősítő kapcsolatok kialakítása. Természetesen a környező intézményeket, múzeumokat, tájházakat, kiállítótereket látogatnunk kell.

IV. PROGRAMUNK CÉLJA

A múltból átvett, néphagyományokban gyökerező valódi értékek átadásával az ember és a természet közötti, valamint a társakhoz, emberekhez való egészséges viszony alapozása. Óvodásaink harmonikus fejlődésének elősegítése, a magyar néphagyományok, népszokások tárgyi és szellemi értékeinek, emlékeinek a 3 – 7 éves gyermek életkori sajátosságainak megfelelő alkalmazása által.

Gyermekeink érdeklődését, világra nyitottságát megőrizve olyan érzelmi gazdagodást, gyakorlati tudást és értelmi fejlődést adó óvodai nevelés megvalósítása, amely komplex élmény - és tevékenységrendszerre épül. Ezáltal a gyermekek tudásvágyának fokozása, a jövő évezred hatványozott tudásmennyiségnek elsajátítására és befogadására a gyermekek egyéni képességeihez igazodva.

Az óvodapedagógusok alapvető néprajzi ismeretek birtokában világosan lássák a néphagyomány ápoló munka célját és hogyanját. Belső késztetésből gyarapítsák tudásukat, egy-egy területen jártasságukat.

A népi kultúra maradandó értékeinek átadásából kiindulva napról-napra építkező folyamatként a fokozatosság és komplexitás elvét betartva adják át tapasztalataikat, ismereteiket a gyermekeknek.

A múltból építve a jövőt nevelői szemlélettel a gyermekek azonosság-tudatának, a valahova tartozás egészséges emberi érzésének alakítása.

3.1.4.1. Programunk rendszerábrája

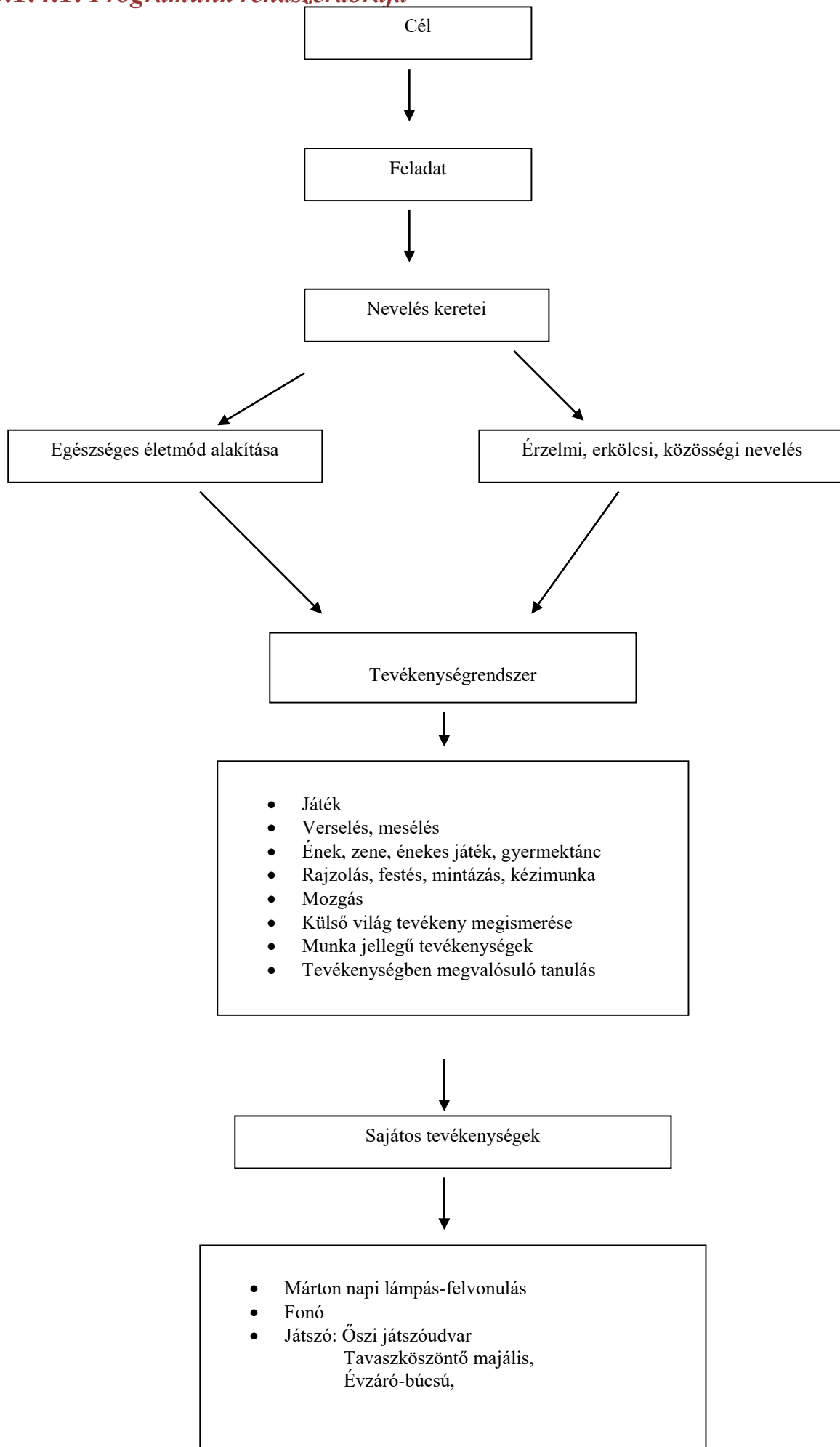

3.1.5. PROGRAMUNK FELADATA

3.1.5.1. Az egészséges életmód alakítása

Cél

A szokások kialakításával az egészséges életmód megteremtése és az egészség megőrzése.

Nyugodt kiegyensúlyozott napirend és élettempó megvalósítása.

A test- lelki egészség harmóniájának megteremtése.

A gondozási területeken egyénre szabott, igényes bánásmód alkalmazása.

Feladat

Az egészséges óvodai környezet kialakítása.

A gyermek testi szükségleteinek kielégítése során, a gyermekben alapozódnak azok az egészséges és testkultúrális magatartáskészségek, szokások, amelyek az egészséges életvitelhez szükségesek.

A családok egészséges életvitelének segítése, életmódbeli szokásainak befolyásolása az egészséges nemzedék felnevelése érdekében.

Az egészséges életmód megőrzése és a betegségek megelőzésének felismertetése.

Az egészséges életmód tartalma

A testi, lelki harmónia alapja az óvónő elfogadó, meleg nevelői stílusa, az egyénekre figyelő igényes, gondos nevelői bánásmódja. A nevelő, mint magatartási modell annál hatékonyabb, minél inkább képes azonosulni a gyermekekkel, ezáltal minél inkább képes azonosulásra készíteni. Meghatározó az, hogy a nevelő magatartási modellje mennyire áll közel a gyermekhez. Mennyire fantáziagazdag, mennyire játékos. A nevelő egész lényével nevelve, szeretettel, megértéssel, türelemmel és bizalommal forduljon a gyermek felé.

Az óvodai napirendben elegendő - nem több, nem kevesebb időt - kell biztosítani a gondozási teendők igényes ellátására, tiszteletben tartva és követve a növekvő gyermekek életritmusát. Egyénenként tanítva és gyakorolva az egészséges életmód helyes szokásait, a testápolási teendők igényes ellátását. Mindezek alapja a tudatosan megtervezett szokásrendszer, az azt következetesen betartó határozott nevelői irányítás, amely biztonságot ad a gyermekeknek.

Az óvodapedagógus, a dajka gondozási teendői ellátását az egyénekekkel való törődés jellemezze. Nevelési eljárásaik arra irányuljanak, hogy minél hamarabb és minél tökéletesebben képes legyen a gyermek önmaga ellátására. Következetes követelményállítással, biztatással és kivárással és csak szükség esetén segítségnyújtással kell eljuttatni a gyermeket az önálló cselekvés boldog érzéséhez.

Az egészséges életmód szabály -, szokásrendszere és a tárgyakhoz, társakhoz, természeti környezethez való viszony, az emberi viselkedést megszépítő illemszabályok automatizálása adja a gyermekek szokásrendszerét.

Az óvoda életrendje, tartalma meg kell, hogy hagyja a gyermek önállóságát. Legyen meg a gyermek aktív szabadságérzete. Kapjon teret a gyermek egyéni szükségleteinek kielégítése a saját testi épségének megóvására törekedve. Az óvoda szokásrendszere egy biztonságot adó keret legyen és nem korlát, amibe lépten-nyomon ütközik. Az óvónő fontos feladata, hogy érezze a gyermek szükségleteit és rugalmasan kielégítse azt.

Meg kell találni az engedékenység és korlátozás helyes arányát. A szükséges korlátozást a nevelőhöz fűződő pozitív érzelmi kötődés teszi. Így alakítható a gyermek önuralma, alkalmazkodó és feszültségtűrő képessége.

Fusson, ugráljon a gyermek hosszabb vagy rövidebb ideig, ahogyan igénye van rá, elégítse ki mozgásigényét és kíváncsiságát. A csoportok esetenként átjárhatóságával - a műhelymunkákkal - az óvoda nagy közösségében kialakított családhoz hasonló életmóddal számtalan, természetesen adódó lehetőség kínálkozik, amellyel ötletesen, okosan kreatív módon élhet az óvónő. Ez adja a nevelés művészetét. Ilyenek pl.: a közös ünnepek, együtt a négy csoport, komázások.

Cél

A szokások kialakításával az egészséges életmód megteremtése és az egészség óvása, megőrzése.

Nyugodt, kiegyensúlyozott napirend és élettempó megvalósítása.

A testi-lelki egészség harmóniájának megteremtése.

A gondozási területeken egyénre szabott, igényes bánásmód alkalmazása.

Feladat

Az egészséges, esztétikus, balesetmentes óvodai környezet kialakítása.

A gyermek testi szükségleteinek kielégítése során (testápolás, étkezés, öltözködés), a gyermekekben alapozódnak azok az egészséges és kulturális magatartáskészségek, szokások, amelyek az egészséges életvitelhez szükségesek.

A családok egészséges életvitelének segítése, életmódbeli szokásainak befolyásolása az egészséges nemzedék felnevelése érdekében.

Egészséges táplálkozási szokások alakítása (magas cukor, só és zsírtartalmú ételek csökkentése, zöldség, gyümölcs, tejtermék fogyasztásra ösztönzés)

Az egészséges életmód megőrzése és a betegségek megelőzésének felismertetése.

A napirendhez ajánlás:

6,30-10-ig	Szabadjáték: ebben	- tervezett tanulás
		- folyamatos tízórai
		- kézműves tevékenységek
10-11,45-ig:	Játék a szabadban	: - tervezett ismeretnyújtás
		- tapasztalatszerzés
		- Kőketánc
12-13-ig:	Ebéd:	- gondozási teendők
13-15-ig:	Pihenés:	- folyamatos ébredés, kézműves foglalkozás
15-16.30-ig:	Uzsonna	
	Szabadjáték	

A gyermek életszükséglete a mozgás. Megőrizzük a gyermek mozgáskedvét és kellő tartalommal megtöltve elősegítjük testi fejlődését, erőnlétét, ellenálló képességét. Fejlesztjük mozgáskultúráját.

A mai mozgásszegény világban különösen fontos, hogy indítást adjunk a gyermekeknek az örömet adó, egészséget őrző, jó közérzetet biztosító természetes testmozgáshoz. A körülményekhez igazodva kihasználjuk a víz, levegő, napfényedző, ellenálló képességet fokozó hatását.

Az óvodai élet mindennapjaiban éljenek a számtalan mozgáslehetőséggel a gyermekek, a céllal történő séták, évszakhoz igazodó túrák, élményszerző látogatások formájában. A természetes mozgásigény kielégítésére, a gyermeki mozgáskultúra fejlesztésére lehetőséget biztosítunk. Megtervezzük a megvalósítások helyszínét és módjait. A tervezett és spontán alkalmakat felhasználjuk a gyermekek testi képességeinek fejlesztésére. Az egyéni adottságokat tolerálva vigyázunk arra, hogy örömmel végezzék a gyermekek a mozgást.

A mozgás alfája és omegája a koruknak megfelelő játék. A tervezett testnevelés mellett tanítunk sok mozgásos népi játékot, dalos játékot, megkedveltetjük a gyermekekkel a népi táncot. Megteremtjük a lehetőségét a szakértelemmel irányított élményt nyújtó gyermektáncnak, így a népi kultúrából a gyermekben ma már sehol nem látott magocskát vetünk el, ami mindennél jobban fejleszti idegrendszerét, mozgáskoordinációját. Jó hatással van az anyagcserére, a vérkeringésre, a légzésre. Mozgékonyvá, jó tartásúvá, jó fellépésűvé teszi a gyermeket, segíti a kapcsolatteremtő képességét, viselkedéskultúráját.

A mozgásos népi játékok számtalan variációjával fejlesszük a gyermek nagymozgását, a finommotorikát, az erejét, ügyességét, állóképességét.

Megfelelő szakemberek (logopédus, gyógytornász, pszichológus, gyógytornász) bevonásával – együttműködve a szülővel – biztosítjuk a rászoruló gyermekek (SNI) korrekciós és prevenciós fejlesztését.

A fejlődés várható jellemzői

- Az önkiszolgálást teljes önállósággal, természetes teendőként látják el.
- Igényükké válik a saját testük, illetve közvetlen környezetük ápolása, gondozása.
- Kultúrálisan viselkednek étkezés közben. Igénylik az asztal esztétikus rendjét, helyesen használják az evőeszközöket.
- Önállóan az időjárásnak megfelelően öltöznek, vetkőznek. Ügyelnek ruhájuk és környezetük esztétikájára.

3.1.5.2. Érzelmi, erkölcsi, értékorientált közösségi nevelés

A nevelés elsősorban nem a szavakon, a tanításon múlik. A döntő az "atmoszféra", a pszichés klíma, ez pedig az óvodapedagógus és dajka személyiségétől és a gyermekekhez való viszonyától, kommunikációjától és bánásmódjától függ. Ebből következik a kontroll, az önkontroll, az önnevelés fontossága, az óvodapedagógus és dajka egymást segítő, őszinte együttműködése.

Programunk igényli a felnőtt közösség jól szervezett tevékeny együttműködését. Egy nevelő csak részterület átadására képes mindazokból a népi kultúrából átadható értékekből, amire egy óvodai felnőtt közösség képes.

Mindezek sajátos fejlesztési lehetőséget adnak gyermekeinknek.

Cél

A gyermekek mindennapjaiban a néphagyományok megismerésével, ezek tevékeny megélésével jusson érvényre a sokféle érzélem gazdagító ereje.

Segítse hozzá a gyermekeket a közösség teljes tagjává, annak részévé válni.

Feladat

Érzelmi biztonságot nyújtó, közvetlen, szeretetteljes, nyugodt, családi légkör megteremtése.

A közös együttlétek sajátos tevékenységek (Pl. fonó, játssók, a kézműves foglalkozások) erősítsék erkölcsi tulajdonságaikat: figyelmesség, őszinteség, egymás tisztelete, illemszabályok betartása, igazságosság, kitartás, szorgalom.

A népi kultúra gyöngyszemeinek átadásával, a természet szépségeinek megláttatásával a szépre, jó ízlésre, harmóniára való fogékonyságuk kialakítása, mellyel a településünkhöz, szülőföldünkhöz való kötődést erősítjük, hangsúlyozva a hazafias nevelést.

Az évkörhöz igazodó természetes élethelyzetekben megalapozzuk a viselkedés, a közösségben élés maradandó értékeit. Minden gyermek találja meg helyét és szerepét a kisebb és nagyobb közösségekben.

Intellektuális érzelmek

Cselekvések által élük meg a gyermekek az intellektuális érzelmeket. A néphagyomány, a kézművesség, a természetes anyagok felhasználása olyan többlettevékenység, mely által fokozódik kíváncsiságuk, a csodálkozásuk, megélik a felfedezés, az alkotás örömét. A mester, az óvodapedagógus, esetleg az alkotó szülő modellként adja a gyönyörködés élményét, motivál az alkotásra. A folyamat vezérlése a látványtól az alkotásig, a gyermekhez igazodóan az óvodapedagógus dolga.

Erkölcsei, morális érzelmek

Erkölcsei érzelmek a felnőttekhez, a társakhoz való viszonyulás a tevékenységek sokfélesége által fejleszthető. Meghatározó az egyes tevékenységek érzelmi háttere. Azt a munkafolyamatot, amit kedvvel végez, annak van eredménye. A szeretett felnőttre hallgat a gyermek, tehát tevékenysége nagymértékben érzelmeitől függ. A megfelelő érzelmi megnyilvánulást pedig megfelelő cselekedettel tudjuk elősegíteni. A munkához való pozitív érzelmi viszonyt sajátos tevékenységekben élheti meg a gyermek, pl. kézművesség. Az alkotás öröme, a kitartó, a türelmes, egyenletes munkatempó, a kitűzött cél elérésére ösztönzi. Az erőfeszítés által elért sikerélmény, a tudás boldogsága.

Szocializáció

A múltból átvett népszokások, hagyományok csak a mai élethez természetesen igazodva vehetők át. A valódi nevelés nem tűr mesterként külsőségeket.

A hagyományok valós értékei épp a közösségteremtésben vannak, így kiváló alkalmat adnak a gyermek szocializációjára. Az évkörhöz igazodó természetes élethelyzetekben a viselkedés, a közösségben élés, a szocializáció valós és maradandó értékeit alapozzuk. A gyermek saját tevékenységével érzi, hogy a közösség tagja, mert korának és egyéni képességének megfelelő szerepe, feladata van a kisebb - nagyobb közösségekben.

Fejlődik a gyermek empátiás képessége udvarias gesztusai, a másokra figyelés, együttérzés képessége, gyakorolja az illemszabályokat. Megéli a derűt, a humort. Az öröm, a jókedv a közösségben megsokszorozódik. Az emberi érzések természetes megnyilvánulásainak is teret adnak a különböző ünnepek. Az indulatok levezetésére alkalmasak a csúfolódók, népi játékok.

Esztétikai érzelmek

A fogékonyságot a szépre, a jó ízlésre nevelést ebben a korban kell alapoznunk.

"A felnőtt rossz ízlését aligha lehet megjavítani, a korán kifejtett jó ízlés viszont nehezen rontható el később."

Akkor nem tehetünk jobbat, mint a népi kultúra gyöngyszemeit átadni gyermekeinknek, amit az évszázadok nemessé csiszoltak. A műanyag mellett és helyett adjunk a gyermek kezébe emberközeli természetes anyagokat.

*"Föld, agyag, kő, homok, fa, víz nemcsak sokoldalúan tanít meg érzékelni, hanem bioenergetikai hatásokat is közvetít a szervezet számára."
Mondhatnánk úgy is, mindez a természet "anyai simogatása", ami ugyanúgy nélkülözhetetlen szervezetünk egészséges létéhez, mint az anyai gondozói simogatás a lelki egészséghez."*

Kiemelt feladat a természet szépségeinek megláttatása, amely számtalan tevékenységhez kapcsolható. A szalma, a gyapjú, a textíliák puhasága, melegsége visszahat a gyermekre. Az anyag, szín, forma harmóniájának megtapasztalására, a vizuális nevelés, a kézművesség sokféle tevékenysége ad lehetőséget.

Az átlagtól eltérő, lassabban fejlődő, nehezebben szocializálódó, halmozottan hátrányos helyzetű gyermeket is a tevékenységek sokféleségéből valamely terület jobban vonzza. Figyelme, érdeklődése irányában, műhelyfoglalkozásokon az elmaradásai kompenzálhatók. Lehetősége van a nap különböző szakaszaiban a számára érdekes fejlesztő tevékenység gyakorlására.

A fejlődés várható jellemzői:

- Szívesen kezdeményez kapcsolatot, nyitott, őszinte. Bizalommal fordul a felnőttek felé.
- Tevékenységében érzelmi hangulatától függetlenül kitartó, elmélyült.
- Önállóan képes a szabályok alkalmazására, másokat figyelmeztet betartására, a csoport szokásai igényüké válnak.
- Érdeklődnek egymás iránt, együtt éreznek társaikkal, örülnek a közösen elért sikereknek, elfogadják társaik különbözőségét.
- A felnőttekkel tisztelettudóan viselkednek.

3.1.5.3. Az anyanyelvi-, értelmi nevelés megvalósítása

Programunkban a gyermekek óvodáskorban megtapasztalják élmény és saját cselekvéseik által a világ működését, a tárgyak, eszközök létrehozásának módjait és mindebben örömeiket találják.

A megismerő folyamatok logikáját követve a tapasztalásra, élményszerzésre tesszük a hangsúlyt. Az egyszerűbbtől a bonyolultig folyamatában fejlesztjük a gyermekeket. Olyan tapasztalatokhoz juttatjuk, hogy megismerhető és létrehozható a világ. A megismerő folyamatnak aktív részesei a gyermekek. A természeti és társadalmi környezet szerves egységéből kiindulva a múltból átvett, népi kultúrában lévő értékekre alapozva építjük a jelent és a jövőt.

Cél

Élménynyújtással, tapasztalatszerzéssel, sokszínű tevékenység biztosításával, fejlődjenek a gyermekek általános értelmi képességei.

A megismeréshez fejlesztjük a figyelem terjedelmét, intenzitását, tartósságát, a gyermekek egyéni képességeit, terhelhetőségét figyelembe véve. Beszélő környezet kialakításával, helyes mintaadással neveljük gyermekeinket „édes anyanyelvünk” ismeretére, megbecsülésére, szeretetére.

3.1.6. PROGRAMUNK TEVÉKENYSÉGRENDSZERE

3.1.6.1. A játék

"a játék tökéletes szabadság állapota, akár az álom..."

A játék a kisgyermek életének legfőbb örömforrása, a gyermekhez legközelebb álló, legtermészetesebb tevékenysége. A világ megismerésének és saját érzéseinek kifejezésének legfontosabb lehetősége és eszköze.

A játékban alakulnak ki, fejlődnek különböző képességei, tulajdonságai, mint a figyelem, emlékezés, akarat, önállóság, kezdeményező képesség, közösségi magatartás. A játék áthatja ismeretszerzésének, tapasztalatgyűjtésének formáit: az óvodáskorú gyermek játéka a közvetett ösztönzésekből, a gyermek érdeklődéséből, érzelmileg átszőtt élményeiből, a tevékenységi vágyából, szükségleteiből ered.

A gyermek érvényesítheti önállóságát, mivel a játékot önként vállalja, szabadon választja és maga kezdeményezi.

A gyermek képzelete, hangulata alakítja, formálja a játékát, melyben sajátos módon, új tartalommal bővülve tükröződik a valóság.

Cél

Az óvodáskorú gyermekeknek mindenféle helyi, időbeli és tárgyi korlátozás nélkül fejlődjenek készségeik, képességeik. Alakuljanak jártasságaik, alkalmazkodóképességük ez által szocializálódjanak.

Kapjanak elegendő lehetőséget ahhoz, hogy élményeiket, feszültségeiket az ő igényüknek megfelelően kijátszhassák, levezethessék felesleges energiáikat.

Az óvónő használja ki a népi kultúra és a természetes anyagokból barkácsolt félkész játékeszközök nevelő hatását, ezzel gazdagítva a játék témát és a rendelkezésre álló játékeszközöket.

Feladat

Az óvodapedagógus teremtse meg a játék feltételeit, közvetett módon irányítsa a játékot.

Az óvodapedagógus - lehetőségeihez mérten - nyújtson élményt a játékhoz, mutasson példát, adjon mintát a gyermekek számára.

Használja ki az óvodapedagógus a játékban rejlő személyiségfejlesztési lehetőségeket, figyelembe véve az egyéni képességeket (társas kapcsolatok alakítása, beszédképesség fejlesztése stb.)

A félkész játékok, a természetes anyagból készült játékok hozzásegítik a gyermekeket ahhoz, hogy fejlődjenek esztétikai érzelmeik, ízlésük, igényességük.

A játék irányítása

A gyermek játékkörnyezetében fontos a játék jó szervezése, nyugalma, feltételei a játék nyugalma adó szabályok, a gyermeket tiszteletben tartó, gyermeket partnerként kezelő, az együttműködésben háttérbe húzódó óvónői magatartás. Hagyja kibontakozni az óvodapedagógus a gyermeket, ha megreked. Ha rossz irányban mozdulna fantáziája, tevékenysége, akkor tapintatosan indirekt módon kapcsolódjon a gyermekhez. A gyermek fejlődéséhez igazodva tudjon szerepet vállalni, élvezze a játékot, mind résztvevőként, mind irányítóként.

A legfontosabb azonban a gyermek szeretete és tisztelete.

A játék alapvető feltétele

Az idő, a helyszín (csoportszoba, udvar, kirándulás adta természetes lehetőség), az eszközök a társak együttműködése, az élménynyújtás.

Lehetővé tesszük a szabad játékhoz a nap minden szakában az összefüggő játékidőt. Legyen alkalma az ismétlésre, az elkezdett játék folytatására, az újra játszásra. A játék mindig elkezdődhet és abbamaradhat. Lefolyása széles és határtalan.

A játék különböző fejlődési szakaszaiban más a helyről való gondoskodás. Az állandó játszóhelyek mellett legyen sok kuckó, lehetőség a gyermek önálló ötleteinek megvalósítására (a csoportszoba berendezéseinek mozgathatóságával). A játszócsoportok ne zavarják egymás nyugalmát, pl. jól elkülönített helyen az építők, a bábozók, stb.

Programunk jellegéből adódóan nagy szerepe van a természetes anyagokból készült félkész és kész játékoknak, eszközöknek, berendezési tárgyakkal. A gyermek abból készít magának játékot, ami a kezébe kerül: rongy, cérna, nád, szalma, magvak. A barkácsoló játék során megtapasztalhatja, mennyi titok rejlik az anyagban.

Nevelőmunkánkban hangsúlyt kap a kézműves technikával készült eszközök beépítése a játékba. A hasznosság, a praktikusság kézzelfoghatóvá válik, ezáltal ösztönöz kitartó tevékenységre. Így lesz saját készítésű kiégetett agyagedény a babaszobában, rongybabák és csutkából készült katonák a kockavárban. Saját szövésű öve a mesebeli király derekán, nemeztarisznya a vállán és saját kézzel font korona a kobakján.

A gyermek élményeit tevékenységekben élje meg. A tevékenységben gazdag óvodai élet motiválja a gyermeket játékában (pl. vásár, szüret, kirándulások, óvodai események, stb.).

Az óvodapedagógus szerepe

Közösen alakítjuk ki a játékszabályokat, amelyek a gyermek védeltségét, biztonságérzetét megadják. Kezdetől fogva, folyamatosan érvényesítsük ezeket. (Óvodába lépéstől, következetesen, rugalmasan).

- Alapvető, hogy a kifejezési módok - cselekvéses és verbális - együttműködésben jelenjenek meg, erősítve egymást.

A gyermek elfogadása és tisztelete. Az a jó óvodapedagógus, aki a játszó gyermek lelkiállapotát próbálja megérteni, a gyermekcsoportot átlátja és a csoporton belül mindig az egyes gyermekkel törődik.

Az óvodapedagógus tudjon, szeressen játszani. Mutassa meg a játékeszközök használatát. A gyermek ötleteihez készítsen a gyermekkel együtt kiegészítő játékokat, adjon praktikus tanácsokat azok felhasználásához.

Szabad játék során nem kell mindig aktívnak lenni, de a gyermek érezze a felnőtt biztató, segítő, együtt érző, tapintatos jelenlétét.

A fejlődés várható jellemzői

A játékban mutatkozik meg a gyermekek neveltsége. Az elmélyült, nyugodt játék teszi lehetővé a tanulás szervezését a játékban.

Ismerik a játékeszközök anyagát, felhasználásának lehetőségeit. Elsajátították a játékszabályokat, szokásokat, óvják és becsülik játékaikat.

Játéktevékenységük szokásosan tartalmas, a gazdag élmény, fantázia és kreativitás inspirálja tevékenységüket. Ötletes az eszközhasználatuk.

Élményt nyújtó játékban szocializálódnak. Alkalmazkodnak társaikhoz, együttműködnek a játék tartalmához igazodóan. Felfedezik mire képesek a közösségekben. Bátran adják önmagukat. Tartós baráti szálak szövődnek talán életre szólóan.

A cselekvéshez kapcsolódóan fejlődik nyelvi kultúrájuk, szóbeli kifejezésük, metakommunikációjuk.

Elsajátítják cselekvés közben az illemszabályokat, a viselkedés kultúráját.

Valljuk, hogy csak a sokat és jól játszó gyermek tud majd jól és elmélyülten gondolkodni, kitartóan dolgozni.

3.1.6.2. A munka

Cél

A gyakorlati tapasztalatok elsajátítása az, ami képessé teszi a gyermeket önmaga önálló ellátására, majd társai, tágabb környezete aktuális teendőinek elvégzésére.

A munkavégzés közben tapasztaljuk meg a munka eredményét és azt, hogy a munka céllal végzett tevékenység.

Élje meg a munka sikere által a tevékenység örömét a gyermek.

Az óvodapedagógus szervező-irányító munkájával:

- Ösztönözze a céllal végzett munkát.
 - Alakítsa a munkához való pozitív viszonyt, beállítódást. Ismertesse meg a felnőttek és társaik munkáját. A segítség és a megbecsülés domináljon.
 - Értesse meg a munka szükségességét.
 - A munkasikerrel növelje a gyermek önállóságát, pozitívan befolyásolja az önértékelést.
- Az alkalmazkodó képesség, az együttműködés alakítása a közös munkával a munkafolyamatok megismerésével.
- A társas kapcsolatok fejlesztése a közösségért végzett tevékenységgel.
- A munkavégzéshez szükséges készségek, szokások, akarati tulajdonságok alakítása.

Feladat

Tanítsuk meg a gyerekeket a feladat elvégzésére. Ismertessük meg az adott munka eszközeit, azok ésszerű használatát, a munka legcélszerűbb fogásait, ezzel alakítsuk a munkakészségeket és szokásokat.

Teremtsük meg az önálló munkavégzés lehetőségét, olyan munkát bízunk rájuk, amit megerőltetés nélkül képesek elvégezni.

Minden gyermek egyéni képességének megfelelő feladatot kapjon és legyen alkalma a munkafogások gyakorlására.

Reális és egyéni fejlődést figyelembevevő értékeléssel segítsük a gyereket az adott feladat jobb megoldására, a maga és mások tevékenységének elismerésére.

A hagyományörző tevékenységek gyakorlásán keresztül a munkajellegű tevékenységek megszerettetése, az elvégzett munka megbecsülésére nevelés.

A munkaerkölcs, felelősségérzet alapozása, kitartásra nevelés.

A munka lehetőségei

Önkiszolgálás, a gyermek saját személyiségéhez kapcsolódó munka (étkezés, tisztálkodás, öltözködés).

Naposi munka, egyéni megbízatás.

A csoport mindennapi életével kapcsolatos alkalomszerű munkák.

A környezet megismeréséhez kapcsolódva a növények, állatok gondozása (teknősbékák), kerti munka, virágok, fák ültetése, gondozása (veteményezés, betakarítás, kertrendezés)

A természetes élethelyzetek adta számtalan munkalehetőség (pl.: csalamádé, befőtt, salátakészítés, kukoricamorzsolás, diótisztítás, virágmagvak gyűjtése...)

Az évkör a jeles napokhoz kapcsolódó munkalehetőségek (szüret, gyertyamártás, mézes sütés...).

A kismesterségek megismerése által adott lehetőségek, a kézművesség a hozzá kapcsolódó tevékenységek.

A kézműves munkákban a gyermek a különösen kedvelt munkafajtákban elmélyedhet. A nap folyamán lehetőséget kap arra, hogy többször is részt vehessen az érdeklődési körének megfelelő munkatevékenységben. Ezzel a munka folyamatos.

Az óvodapedagógus szerepe

A munkára nevelésben az óvodapedagógus modell, a szerepe döntő. Van, amit csak néz a gyermek, van amibe ő is besegít, van amit önállóan végez.

Az óvodapedagógusnak a gyermek tempóját anyai módon tiszteletben kell tartania. Egyénenként differenciáljon.

Vegyük figyelembe az óvoda helyi sajátosságait, adottságait, amelyek más-más fejlesztési lehetőséget hordoznak magukban (pl. falu, városi környezet, évszakok adta lehetőségek).

A munkavégzés feltételei

A felnőtt modell szerepe és segítő jelenléte.

A munkavégzéshez szükséges a nyugodt légkör.

A szükséges eszközök megfelelő minőségben és számban álljanak a gyermekek rendelkezésére.

A fejlődés várható jellemzői

A gyermeki munka a személyiség kibontakozásának sokféle lehetőségét hordozza magában. Fejlődik általa a gyermek akarata, önállósága, a feladattudata és felelősségérzete, közösségi érzése, aktivitása, a cél érdekében erőfeszítésre lesz képes.

Gyapodnak ismeretei, az anyagok milyenségéről, eszközhasználatáról.

3.1.6.3. A tevékenységekben megvalósuló tanulás

A tanulás komplex tevékenység formái

A kisgyermek fejlődésének ütemét és minőségét nagymértékben befolyásolja a játék tevékenysége. A néphagyományok bevezetésével programunk a játék-munka-tanulás hármas egységével komplex foglalkoztatási formákat kínál az óvodapedagógusoknak. A szervezett tanuláshoz a fejlesztő tevékenységeket az évkör rendjéhez igazítja.

Az évkörben mindennek megvan a helye és ideje. Így tudatosan és természetesen illesztettük a gyermekek mindennapi játék-munka-tanulás tevékenységébe a hagyományból átvett, a mai gyermek igényes nevelése szempontjából fontos elemeket. A gyermeki élet alkalmaihoz kapcsolódó tevékenységek napról-napra felépülő folyamatot képeznek, sajátos rendszert alkotnak:

- Az évkörhöz kapcsolódó foglalkozások

ezekben helyt kap a népi tánc, a drámajáték, a kézművesség

- a Napról-napra óvodai program sajátos tevékenységei:

fonó

játszók

kézműves foglalkozások

Az óvodai élet minden tevékenység formáját érintik és komplex módon hatnak, sajátos szint adnak a gyermek teljes személyiségfejlesztéséhez.

Foglalkoztatási szervezési munkaformák, módszerek

A gyermekek megismerési és közlési vágyához, munkatempójához rugalmasan alkalmazkodó kötetlen foglalkozást alkalmazunk.

Fel kell használnunk a természetes élethelyzetek adta lehetőségeket a gyermeki tudásvágy kielégítésére, a felfedezés örömeinek biztosítására, s mindezeket be kell építeni a nevelés folyamatába. Az ismertek átadását, a gyermeki képesség fejlesztését tudatosan illesszük a gyermekek érdeklődéséhez, kívánságaihoz.

Az élményszerző séták, kirándulások, óvodai ünnepek, jeles napok sok közös társas tevékenységre adnak alkalmat, amiben mindenki részt vesz. A jellegéből, a helyszínből, a tartalmából adódik, hogyan szervezhető a legcélszerűbb módon. Van-e lehetőség kisebb csoportokban vagy csak az egész csoport részvételével hatékony.

A képességek fejlesztésére, az ismeretnyújtásra és azok rögzítésére tapasztalataink szerint legalkalmasabb a mikrocsoportos, valamint az egyéni foglalkoztatási forma.

A mozgásos tevékenységek feladatai, tartalma és a megvalósítás hogyanjai indokolják minden gyermek aktív részvételét, tehát a kötelező formát javasoljuk.

Valamennyi tevékenységben a hangsúly a gyermekek cselekedtetésén van. A szemléletes szemléltetések, mely modellkövetésre, önálló tevékenységre ösztönzi a gyermeket a próbálgatástól a kitartó munkavégzésig. Megismerési folyamataik tudatosan felépített tevékenységekben tökéletesednek. Gondosan vigyázni kell arra, hogy a feladatokhoz pozitív érzelmek kapcsolódjanak és az egyre bonyolultabb cselekvések eredőjeként fejlődjön a gyermekek szóbeli kifejező képessége és gondolkodása.

Az óvodapedagógus a tanulás irányítása során személyre szabott, pozitív értékeléssel segíti a gyermekek személyiségének kibontakoztatását.

3.1.6.4. Programunk sajátos tevékenységei

Márton napi lámpás-felvonulás

Fonó

Játszó: Tavaszköszöntő majális, Évzáró-búcsú, Őszi játszóudvar

Kézműves foglalkozások

Márton napi lámpás-felvonulás

Márton nap jeles napjához kapcsolódó népszokás felelevenítése céljából az óvoda gyermek és felnőtt közössége a község utcáin körbehordozza „libás” üveglámpásait a szülők, hozzátartozók kíséretében.

Célunk: - a család és az óvoda közötti kapcsolat erősítése

- hagyományéltetés, mellyel példát mutatunk a családok számára

Minden év november 11-én vagy ahhoz közeli napon kerül sor a megrendezésére. Az eseményt megelőzően folyamatosan beszélgetünk a Márton- legendáról, Szent Márton nevéhez fűződő népszokásokról.

Délelőtti tevékenységek keretében közösen díszítjük a gyerekekkel a lámpásokat. Az ünnepi készülődés jó alkalom arra, hogy bővítsük a gyerekek tudását, megmozgassuk kreativitásukat és összehozzuk egy gyertyafényes sétára a közösséget.

A fonó

A fonó az az óvodai tevékenység, amely keretet ad sokféle változatos, fejlesztő hatású tevékenységnek a gyermek számára. Az a tény, hogy tudják, mi következik most a fonóban, arra készíti a gyereket, hogy önmagukat maximálisan adják. S mivel szellemi, fizikai és manuális ügyességre egyaránt szükség van, ezért minden gyermeknek mernie és adnia kell önmagát. A szellemi teljesítőképességük, ügyességük, bátorságuk, magabiztos fellépésük, kapcsolatteremtő képességük észrevétlenül formálódik anélkül, hogy az óvodapedagógus különösebb ösztönzésére lenne szükség. A játékos helyzet készíti a gyermeket arra, hogy egyre ügyesebb, okosabb legyen.

Miből áll a fonó?

- szövés, fonás, gyöngyfűzés, varrás
- találós kérdések
- ügyességi játékok
- csúfolódók, nyelvtörők
- mesemondás
- párválasztós játékok
- táncbahívó, ételkínáló mondókák
- népi tánc és ének

A fonó ideje Január végén van. Két-két csoport együtt játszik, majd a délelőttöt közös tánc vagy színház zárja a négy csoport számára. A szülők is részesei a két napnak.

Játszó

Régen a falusi fiatalok kedvelt játéka volt a játszó, egyes helyeken "cécó" vagy "cicázás" volt a neve.

Az éveken át egy csoportba járó gyermekek sok-sok játéka, az együttjátszás öröme "termeli" ki a játszó játékaikat. "Játsszuk a kakasost, A túrósat is..."

Jellemzői:

- a gyermeki önkéntességre, aktivitásra, érdeklődésre épül
- a legtöbb foglalkozás anyaga szabadon beépíthető
- a "tanulás" a gyermek számára észrevétlen
- minden mondókának szerepe (funkciója) van
- lehetőséget teremt a fiú-lány kapcsolat, a közösségi magtartás udvariassági szokások kialakítására
- valaki, valamiben biztosan kiemelkedő (ügyesség, figyelemkoncentráció, öntudat, önállóság, fegyelmezettség, egymásra

figyelés, gondolkodás, logika, számfogalom...)

- eszközt keveset igényel (ami a réten is kéznél volt, pl. bot, zsebkendő)
- menete követi a régi játszókét
- játékból kezdeményezzük, akit nem érdekel vagy más köti le, bármikor elmehet
- népünk játékaival közelebb kerülnek őseink lelkivilágához.

A tevékenység egymásutánja, a sokszínűsége, a jó felépítés (gyorsabb, pihentetőbb részek váltakozása) garantálja, hogy a gyermekeink órákig képesek "játszani".

Az iskola előtti korosztály ismeret- és tudásanyaga bőséges, már lesik társaik ügyességét, amit ők tudnak, azt pedig szívesen bemutatják a csoport tagjainak. Ez a tevékenységsorozat kiválóan fejleszti a gyermek tanulásra serkentő belső késztetését. Előcsalogatja azokat a kis erőfeszítéseket, a kitartást, ami végül is sikerhez juttatja.

Miből áll a Tavaszköszöntő majális?

- játékra hívó mondókák
- mozgásos, ügyességi, erőfitogtató játékok
- dalos körjátékok, közös tánc...

Miből áll az Évzáró-búcsú?

A négy csoport játékfűzéssel zárja a nevelési évet a gyermekek és szülők számára. Az udvaron együtt búcsúztatjuk az iskolába menőket jelképünk – batikolt kendő – átadásával.

Játszóudvar

Ősszel udvari tevékenységként kerül megrendezésre. Célunk, hogy a gyerekek együtt játszva töltsenek el egy délelőttöt. Segítjük az új gyermekek beilleszkedését, szűkebb és tágabb környezetük megismerését, szocializációjuk fejlődését. A délelőtt folyamán közös játék alkalmával ismerkednek a csoportok gyermekei egymással és a felnőttekkel.

Lehetőséget biztosítunk kézműves tevékenységekre, népi mozgásos és ügyességi játékokban mérhetik össze erejüket. A kicsiket és az új óvodásokat ezen a napon ünnepélyes keretek közt fogadjuk Kálvin úti óvodássá. A nap hangulatát fokozzuk népzenevel és a gyerekek megvendéglésével.

Kézműves foglalkozás

Az óvodai csoportszoba egy sarkában, szerencsés esetben egy arra alkalmas különálló helyen kézművességre alkalmas hely kialakítását tartjuk célszerűnek. A tárgyi felszerelését az egyes fejezetek tartalmazzák. Változatos technikák és eszközök alkalmazásával történik a gyermekek képességének továbbfejlesztése, a tehetséggondozás.

A kézműves foglalkozás az egy-egy terület iránt mélyebben érdeklődő gyermek kitartó munkavégzéséhez, az elkezdett munkák folytatásához ad lehetőséget. Az óvodapedagógusok jobbat akaró együttműködését és a szervezésért felelős személy körültekintő és gondos tervező munkáját igényli. Alkalmasnak tartjuk az átfedési idő ilyen irányú felhasználását, valamint alvási időben a nem alvó gyermekek okos foglalkoztatását. A foglalkozások anyaga igazodik az aktualitásokhoz és a feldolgozott témakörökhöz, jeles napokhoz.

Fontos szempont, hogy a gyermekek saját csoportjukban ismerkedjenek először a kézműves technikákkal. Ezek tökéletesítésére, a gyakorlásra ad kiváló lehetőséget, egy-egy alkalommal 8-10 gyermeknek. A kézügyességben tehetségígéretes gyermek kibontakoztathatja egyéni képességeit.

Teljesen a gyermekek érdeklődésére épít. Alkalmat ad a komplexitás révén a gyermek többoldalú fejlesztésére, ének, zene, versek mondogatására. Az óvodapedagógus modell szerepét és segítségnyújtását, a gyermekkel való meghitt beszélgetését tartjuk fontosnak munkavégzés közben.

Megvalósítás: havi 2 alkalommal.

3.1.6.5. Célszerű tervezési időszakok

Programhoz, környezethez illeszkedő jelképek, szimbólumok, hagyományok, jeles napok, ünnepek

Tervezés időszaka: Szent Istvántól – Szent Andrásig

(szeptember 1. – november 30.)

Jeles nap ünnep	Óvodánk hagyományai	Szimbólum- jelkép	Határidő Kezdes- befejezés	Felelős	Módszer	Erőforrás		Dokumentáció	Célérték eredmény	elvárt
						Humán	Anyagi			
Játszóudvar – a kicsik ünnepélyes köszöntés Zöldség, gyümölcs, tök kiállítás	-Népi, ügyességi játékok -Kis- mesterkedések lehetőségei -Kiállítás, vásár -Vendéglátás -Óvoda emblémájának átvétele	-emblémák	Szeptemb er vége- Október eleje	Óvónők	-cselekedtetés -élménynyújtás	Óvoda dolgozó, gyerekek	- Költségvetés - Elkészült termékek - Szülői hozzájárulás	- Műsorterv -Tevékenységi tervek	- Néphagyományok átörökítése, természetes anyagok felhasználása a játékkészítésnél. - Óvónői mintaadás. - Óvodánkhoz való tartozás első élménye.	
Márton	-Alakoskodó játék -Tollas játék -Mátrón – napi lakoma -Lámpás- felvonulás a szülők kíséretében	-tojás -lúdtoll	November 1-2. hete	Óvónők	-tapasztalatszerzés -cselekedtetés -helyszíni megfigyelés -szimbolikus játék	Óvoda dolgozói Szülők gyerekek	-Szülői hozzájárulás	-Tevékenységi tervek	-A népi életmódot, időjölést ismerik meg a gyerekek - Hagományéltetés	
András	-látogatás a parasztportán -disznótorozás szimbolikus játéka	-hurka, kolbász -disznótoro- zás jelképei	November utolsó hete	Óvónők	-tapasztalatszerzés -cselekedtetés -helyszíni megfigyelés -szimbolikus játék	Óvoda dolgozói Szülők gyerekek	-Szülői hozzájárulás	-Tevékenységi tervek	-a falusi életmódról szereznek tapasztalatokat a gyermekek	

Programhoz, környezethez illeszkedő jelképek, szimbólumok, hagyományok, jeles napok, ünnepek

Tervezés időszaka: Szent Andrásról - Vízkeresztig
(november 30. – január 6.)

Jeles nap ünnep	Óvodánk hagyományai	Szimbólum- jelkép	Határidő Kezdes- befejezés	Felelős	Módszer	Erőforrás		Dokumentáció	Célérték elvárt eredmény
						Humán	Anyagi		
Mikulás	Puttonyában ajándékkal érkeznek, a gyerekek dallal, verssel köszöntik. Az ünnep zártkörű, csoportonként zajlik	- puttony - csomagok - Téalapó és ruhája	December 6. Délelőtt	Csoportok óvónői SZMK	- bemutatás - beszélgetés - előadás - élményszerzés	Óvónők, Dajkák, Gyerekek SZMK	Szülői hozzájárulás	- Tevékenységi terv	A készülődéssel és ráhangolódással megőrizzük az ünnep varázsát.
Lucázás	Kotyolás a csoportokban, a nagyok csoportról csoportra járnak és tréfás jó kívánságokat mondanak.	-fehérlepedő - seprű - kosarak - búza	December 13. délelőtt	Kétévente váltva a csoport óvónői	- bemutatás - köszöntők - rigmusok - jókívánságok előadása	Óvónők Gyerekek	Otthoni gyűjtés	- Tevékenységi terv	Felelevenítjük a Lucázás népszokását, ezzel az összetartozás élményét erősítjük.
Advent – Karácsony	- Óvónők játéka: Kis Jézus születése -Kántálás -mézeskalácsosság -Gyertyaöntés, gyertyagyűjtás Advent	- adventi koszorú - gyertya - mézeskiállítás - asztali dísz - Betlehemi jászol	December	Óvónők	- beszélgetés - bemutatás - szemléltetés - cselekedtetés	Óvónők Dajkák Gyerekek	-Költségvetés -Szülői hozzájárulás -Gyűjtő munka	- Tevékenységi terv -Műsordertev	A gyerekek átérzik az ünnep hangulatát, a szeretet és az összetartozás érzését.

Programhoz, környezethez illeszkedő jelképek, szimbólumok, hagyományok, jeles napok, ünnepek

Tervezés időszaka: Vízkeresztől – Hamvazószerdáig

(január 6. – március 11.)

Jeles nap ünnep	Óvodánk hagyományai	Szimbólum- jelkép	Határidő Kezdés- befejezés	Felelős	Módszer	Erőforrás		Dokumentáció	Célérték eredmény	elvárt
						Humán	Anyagi			
Fonó	- „Játék a játékban” (nyílt napok) - szöveg, fonás - gyöngyözés - népi ügyességi játékok - népi hangszerjáték - mesedramatizálás	- kunsági percec - kukorica -hagyomány- őrző ruha	Január végén 2 nap	Óvónők	-élményszerzés -cselekedtetés - szemléltetés - beszélgetés	Óvónők Dajkák Gyerekek Szülők	-Költségvetés -Szülői hozzájárulás	-Tevékenységi terv	Vidám szórakozás közben a gyerekek elsajátítják a nemükhöz tartozó kultúrált viselkedési formákat, gyakorolják a kismesterségeket.	
Farsang – Állatalakos kodók	- Óvodánk közösségének ünnepe - Télűzés: télboszorka elégetése, zajkeltés - csoportok dramatikus játéka - jelmez	- álarc - farsangi fánk -Tél- boszorkány nádból -teremdíszek, léggömbök	Február végén 2 nap	Óvónők	-élményszerzés -cselekedtetés - beszélgetés -gyakorlás - megfigyelés	Óvónők Dajkák Gyerekek	-Költségvetés -Szülői hozzájárulás	-Műsorgetv - Tevékenységi terv	A vidámsággal feloldódnak a feszültségek, a gyerekek megtanulják a sokféle érzelem kezelését.	

Programhoz, környezethez illeszkedő jelképek, szimbólumok, hagyományok, jeles napok, ünnepek
Tervezés időszaka: Hamvazószerdától - Pünkösdig
(március 11. – május 30.)

Jeles nap ünnep	Óvodánk hagyományai	Szimbólum -jelkép	Határidő Kezde- befejezés	Felelős	Módszer	Erőforrás		Dokumentá- ció	Célérték elvárt eredmény
						Humán	Anyagi		
Nemzeti ünnep	- A négy csoport együtt ünnepel - Közös menetelés indulóra, tréfás verbuválás - Koszorúzás a Kossuth háznál	- Kokárda - Zászló - Csákók - nemzeti színű fonott hajpánt	Március 15.	Óvónők	- megemlékezés -képnézegetés -jelképek elkészítése -elbeszélés	Óvónők Dajkák Gyerekek	Költségvetés	Tevékenységi terv	Magyarságtudat, lakóhelyhez kötődés erősítése
Húsvét	- tojásdíszítés ősi hagyományainak kipróbálása - takarítás, sütés - locsolkodás eljátszása	- tojás - nyúl - bárány - csirke	Március – április	Óvónők	- technikák változatos alkalmazása -locsolóversek megismerése - szemléltetés -bemutató	Óvónők Dajkák Gyerekek	-Költségvetés -Gyűjtőmunka	Tevékenységi terv	Fiú – lány szerepek erősítése, viselkedéskultúra alakítása, hagyományok megőrzése.
Tavaszi játsszó	- májusfa díszítése	- virágok - színes szalagok	Május első hete	Óvónők	- jelképek elkészítése -beszélgetés -magyarázat	Óvónők Dajkák Gyerekek	Költségvetés	Tevékenységi terv	Tavaszköszöntő körjátékozással, népi ügyességi játékokkal fűzzük szorosabbra a négy csoport kapcsolatát.
Szent György- nap	-Látogatás a falusi portán -Állatok etetése	-bárány	Április utolsó hete	Óvónők	-élményszerzés -cselekedtetés -beszélgetés	Óvónők Dajkák Szülők Gyerekek		Tevékenységi terv	A kunmadarasi hagyományokkal ismertetjük meg a gyermeket a felnőttek elbeszélése alapján.

Kuncsicszergő Helyi Pedagógiai Program

Anyák napja	- Bensőséges személyre szóló köszöntés (óvodai családi környezet) - ajándékozás	- alkalomhoz illő díszítés	Május első hete	Óvónők	- gyakorlás - bemutatás - beszélgetés	Óvónők Dajkák Gyerekek	-Költségvetés -Gyűjtő munka	Tevékenységi terv	Anya – gyermek kapcsolat erősítésével érzelmi biztonság megteremtése.
-------------	--	----------------------------	-----------------	--------	---	------------------------------	--------------------------------	-------------------	---

Programhoz, környezethez illeszkedő jelképek, szimbólumok, hagyományok, jeles napok, ünnepek
Tervezés időszaka: Hamvazószerdától - Pünkösdig
(március 11. – május 30.)

Jeles nap ünnep	Óvodánk hagyományai	Szimbólum- jelkép	Határidő Kezdes- befejezés	Felelős	Módszer	Erőforrás		Dokumentáció	Célérték elvárt eredmény
						Humán	Anyagi		
Madarak, fák napja Kirándulások a Hortobágyon.	- látogatás a múzeumokba, tájháza, az arborétumba, madárkórházba, Nagyrétre kirándulás a mezőre, erdőbe, kerékpár túra		Május	Óvónők	-élményszerzés	Óvónők Dajkák Gyerekek Szülők	- Szülői hozzájárulás	Tevékenységi terv	A régi korok tárgyait megtekintve, a régen élt emberek tisztelete. A hovatartozás tudat erősítése. A természet szeretete, védelme. Az élőlényekkel kapcsolatos pozitív magatartás kialakítása.
Pünkösdi királyné járás	-csoportról csoportra járva mondják el jókívánságaikat a gyerekek.	-virágok -fátyol -szimbolikus lovak	Május vége	Kétévente váltva a csoport óvónői	-élményszerzés	Óvónők Szülők	Gyűjtőmunka	-Műsorgetv	Néphagyományéltetés
Évzáró-búcsú	- csoportokban játékfűzés - ajándék az iskolába menőknek	- batikolt kendő - hagyomány- őrző öltözet	Május 31.	Óvónők	-élményszerzés -közös játék	Óvónők Dajkák Szülők	Költségvetés	- Műsorgetvek - Tevékenységi terv	Az óvodánkhoz való tartozás emlékének megőrzése.

A tervezés indoklása

A természet változásai befolyásolják az emberek magatartását. A hagyományból átvett jeles napok által behatárolt időszak az évkörnek olyan szakaszai, amelyek az évszakon túl jelzik az adott időszak jellemző tennivalóit és ezzel együtt a tevékenységsorhoz kapcsolódó jellemző magatartási szokásokat, a cselekvések érzelmi hátterét.

Az ember egészséges fejlődéséhez szükség van ezekre az elcsendesedő és felhangosodó, befelé forduló és kifelé nyitott időszakoknak, tevékenységekhez kapcsolódó megnyilvánulására.

Jó, ha ezek nem mosódnak el a mindennapi munkában, hanem a természet törvényét tiszteletben tartva, embert formálónak kidolgozottak. Így megélve ad egy egészséges ritmust a gyermek életének. Így adja az élni tudás egyensúlyát.

Az évkörön belül a jeles napok természetesen épülnek be a gyermek mindennapi életébe. Ez nem jelenti a múlt beültetését, eredeti lemásolását.

Jelenti azonban azt, hogy

"Fontos kimunkálni és megőrizni a hagyomány összefüggő szellemiségét és cselekvő jellegét, azaz megkeresni ennek korszerű eszközeit, nevelési - és ott, ahol erre szükség van -, oktatási feltételeit."

A tervezést befolyásolják

- A gyermekek életkori és egyéni sajátosságai
- A mai világ sajátosságai és lehetőségei
- A gyermekek élményanyaga
- Az óvoda környezeti adottságai
- A gyermek családi környezete

A foglalkozások hatékonyságát elősegítik

- A folyamatosság, folytonosság
- A nyitottság
- A csoportok átjárhatósága alkalmanként
- A gyermek cselekvő részvétele
- Az egyéni képességeik differenciált fejlesztése.

Ajánlott heti rend

Ének, zene, énekes játékok, gyermektánc
Verselés, mesélés
Külső világ tevékeny megismerése, matematikai tapasztalás
Rajzolás, festés, mintázás, kézimunka
Mozgás

A napi tevékenységek csak azt tükrözik, hogy mely területre kívánja tenni a hangsúlyt az óvodapedagógus az adott napon. A tartalmat illetően a komplex feldolgozás a cél, ahol szervesen kapcsolja más tevékenységek köreit, az ott szerzett ismereteket. A cél az egységes látásmód és az átadott ismeretek rögzítése.

3.1.7. ÉVKÖRHÖZ KAPCSOLÓDÓ TEVÉKENYSÉGEK

3.1.7.1. A külső világ tevékeny megismerése

Cél

A nevelés eredményeként a gyermek képes legyen önmagát elhelyezni a természeti és társadalmi környezetben.

Kíváncsiságát megőrizve és tovább fokozva olyan tevékenységet, élményt és tapasztalatot nyújtani számukra, mely által természetesen "belenőnek", biztonságosan mozognak és jól érzik magukat környezetükben. Kedvet kapnak a környezetük mind alaposabb megismerésére, az ott végzendő hasznos tevékenységekre.

Az évszakok változásait, az évkör időjáráshoz kapcsolódó eseményeit, a hagyományokban gyökerező tevékenységekkel élje meg. A változatos ünnep és mindennapok segítsék az eligazodását térben, időben és közösségekben.

Kíváncsiságától vezérelve önállóan járja be a gyermek a megismerés útját, legyen a megismerés cselekvő részese. Folyamatokban megélve érzékelje, hogy minden mindennel összefügg. Az óvodapedagógus vezérlésével fedezze fel az ok-okozati összefüggéseket. Szerezzen jártasságot a gondolkodási műveletek alkalmazásában.

A megismerési lehetőségek kiszélesítésével, a környező intézmények meglátogatásával, a szülők minél nagyobb számú bevonásával az óvodai programba (ünnepek, kézművesség, élményszerző kirándulások) tegyük nyitottá az óvodát.

Ezeket a tevékenységeket oly módon szervezzük, hogy azok az iskolai átmenetet megkönnyítsék, az alapvető készségek és képességek, viselkedési szokások, a helyes magatartás kialakítását szolgálják, tiszteletben tartva az egyes gyermek fejlődési ütemét, fejleszthetőségét.

Feladat

A külső világ megismerési folyamatában a gyermek cselekvésein, érzelmein keresztül ismeretek biztosítása.

A néphagyományörzésből és a természetközelségből fakadó élmények eljuttatása a gyermekhez, a természettel való együttélés harmóniája és a hagyomány tisztelete által.

Tartalom

Amit lát, amit átél, amit kipróbál a gyermek, az válik saját élettapasztalatává. Beépül énjébe, érzélemvilágának tükrévé lesz.

Természeti és társadalmi környezetünket egységben, az élmények és cselekvések egymáshoz illeszkedő folyamatában ismertetjük meg. Átéli ez által a gyermek az összefüggések láncolatát, saját tevékenységével érzékeli a világ egységét.

Megérzi, hogy az ember természeti lény és a természet törvényeit tiszteletben kell tartania.

A természet gyönyörű, csak óvnunk, ápolnunk kell és nem leigázni, hanem szeretni és békében élni vele.

Az ember alkotásra teremt, alkotásra képes. Az embert az alkotás, a társakkal való együttműködés hasznossá, gazdaggá és ez által boldoggá teszi.

Az évkörön belül a jeles napok természetes formában épülnek be a gyermekek mindennapjaiba. A mindennapok változó sokszínűségében tevékenykedve megismerői és alkotói lesznek természeti és társadalmi környezetüknek.

Megtanulják, hogy az élet folyamatos és ciklikusan változó. Magatartási formákat ismernek meg, amelyek segítik eligazodni a kisebb és nagyobb közösségekben. Elsajátítják az emberi együttélés másokra is odafigyelő szép szokásait.

Meg kell találnunk az évkörhöz kapcsolható jeles napok közül a gyermekhez közel hozhatókat, a tiszta érzés és gondolatmenetet tükrözőket. Így válik a karácsony, a farsang, kiemelt közös ünneppé, a helyi szokásokat, a lehetőségeket, körülményeket figyelembe véve, a szüret, a Lucázás, kántálás, a vásár óvodai eseménnyé.

Ezeknek az ünnepeknek a szellemiségét kell átvennünk és átadnunk a gyermekeknek és a szokásokból azokat a tevékenységeket, amelyek a mai korszerű óvodai nevelésbe természetesen beilleszthetők.

Azokat a tevékenységeket, amelyek érdekesek a gyermekeknek és általuk tudat alatt is beépül a világ működése gondolkodásukba, mint például az őszi termések beérésének időszaka, a karácsony előtti csendes várakozás, nemesíti az ember lelkét. A megújulás, a tavasz közeledte öröm az embernek, s örömeiben mulat és kedvesen köszönti a megújuló természetet.

Az "én a közösségben" érzését erősítő mozzanat a minden egyes gyermek szempontjából jeles napnak számító saját névnap és születésnap megünneplése.

A természet változásai befolyásolják az ember magatartását is. A jeles napok által behatárolt időszakok az évkörnek olyan szakaszai, amelyek az évszakon túl jelzik az adott időszak jellemző tennivalóit és az adott tevékenységsorhoz kapcsolódó jellemző magatartási szokásokat, a cselekvések érzelmi hátterét.

A természeti, társadalmi környezet témakörei, tapasztalatai átfogják az óvodai nevelés, tanulás-tanítás minden témakörét és területét. Mindezekből adódik a komplex feldolgozás ésszerűsége.

A gyermek magában hordozza fejlődésének, kibontakozásának, önmegvalósításának minden csíráját. A pedagógus dolga, hogy segítse a gyermeket ebben a folyamatban.

A pedagógusnak a kisgyermek alapvető tulajdonságára, a kíváncsiságára, a megismerni vágyására, az utánzási vágyára kell alapozni. A kisgyermek állandóan keres, kutat, tevékenykedik, vagyis megismeri a körülötte lévő világot. Amit a gyermek maga fedez fel, talál meg, ismer meg az állandó tevékenykedés során, az jóval mélyebb ismeretet, mélyről jövő tudást ad, mint a külső, motiválással szerzett kész ismeret. Ezért kell a feltételeit megadnunk annak, hogy a gyermek a saját lehetőségein belül maga járhassa végig a megismerés sokirányú, bonyolult útját.

"Mert a nagyrészt logikai megismerés útján vezetett kisgyermeket kettős veszteség éri. A pillanatnyi megismerés örömeit elveszi a számára természetellenes út, idősebb korában pedig alig fogja igényelni a teljes érzelmi-értelmi átélést, mert nincsenek vele kapcsolatos emlékezetes élményei."

A külső világ tevékeny megismerésének lehetőségei

A megismerés irányul:

- A gyermek és közvetlen környezete, a családdal kapcsolatos ismeretekre. Az évkörben ismétlődő ünnepekre, jeles napokra. Az évszakok megismerése, az időjárás változásai és annak hatása.

- A növények fejlődésére.

- Az állatok életmódjára.

- Az emberek életmódjára, viselkedésére, alkotó tevékenységére (kézművesség). A gyermek és tágabb környezete. Napjaink súlypontos kérdései, mint pl. környezetvédelem, közlekedés.

A megismerés folyamatában fontos, hogy a múlt, jelen, jövő párhuzamosan jelen legyen. A nagyobb hangsúlyt mindig arra tegyük, ami a gyermek érdeklődésére számot tarthat és ami az egészséges testi-lelki fejlesztést jobban szolgálja. Így építjük napjaink hagyományait.

Tudatosítanunk kell, hogy a környezet, a természet kölcsönhatásában él az ember. Van, ami segíti, van, ami gátolja az ember életét. Tudniuk kell, hogyan védhetik, óvhatják a természetet.

Ebben a folyamatban a növények ültetése, gondozása épp olyan fontos, mint ahogyan a nagyobbak óvják, törődnek a kisebb társaikkal. Megtanulják a kapcsolat felvételét és kiépítését a nagyobbakkal, a felnőttekkel. Ehhez sokirányú cselekvési lehetőséget kell felkínálnunk a gyermekeinknek, melyet a hagyományápoló programunk természetes módon bőségesen lehetővé tesz.

Az óvodapedagógus szerepe

Az óvodapedagógus egységes szemléletmódot adjon át a gyermekeknek. Alapvető néprajzi ismeretekkel rendelkezzen, ismerje meg nemzeti szimbólumainkat.

Legyen maga is nyitott a világ jelenségei, az új ismeretek befogadására és azoknak a 3-7 éves korú gyermek szintjének megfelelő átadására.

Csak a pozitív érzelmeket sugalló óvónői személyiség képes aktív, önálló, a környezetet, a természetet szerető és tisztelő gyermeket nevelni.

Programunkban kiemelt szerepe van a hagyományokból átvett élmény- és tevékenységrendszernek. Az óvodapedagógusnak tudatosan kell törekednie, az élmény és cselekvési lehetőségek minél többoldalú, intenzív megteremtésére.

Tehát biztosítson jó szervezéssel élménygyűjtéshez, tapasztalatszerzéshez lehetőséget. Tudatosan törekedjen a legcélravezetőbb módok variálásával a legalkalmasabb szervezési forma megválasztására (kötött, kötetlen).

Legyen rugalmas, az egyes gyermek és csoport spontán jelzéseit, élményeit vegye figyelembe, reagáljon azokra és adjon teret a gyermeki megismerési vágy kielégítésére. Az eltervezett anyag bepótolható, a gyermek spontán, belülről fakadó aktivitása viszont elveszthető.

Ez a felfogás a gyermek szeretetétől áthatva kell, hogy tartalmat adjon az óvónő munkájának. Mindennapjait motiválja azaz igyekezet, hogy munkájában megtalálja saját személyiségének a kiteljesedését, a jól végzett munka örömét. A rossz munka fáraszt, az eredményes munka fáradságát a siker jóleső érzése oldja.

Programunk olyan óvodapedagógusi attitűdöt feltételez, ahol ő maga nagyon jól felkészült, képes tudatosan felépítve "felduzzasztani" a gyermekeknek átadható ismeret és tudásanyagot. Elevenen él benne az a törekvés, hogy mindennap érdekessé, változatossá és tartalmassá teszi a gyermekek óvodai életét. Programunk megadja a "szárnyalni képes" óvónő szabadságát is.

Tárgyi feltételek

A felsorolásnál a teljességre nem törekedtünk, hiszen a helyi adottságok, a lehetőségek, a gyermekcsoportok összetétele, fejlettsége, az óvodapedagógus érdeklődésének irányultsága, leleményessége nagymértékben meghatározza a tárgyi feltételeket.

Könyvek: a természet, a tudomány, a népművészet, népünk múltjának lényeges elemeit bemutató kiadványok gyermekeknek és felnőtteknek való egyaránt (lehetőleg sok illusztrációt tartalmazva).

A "Napról-napra..." sorozat kiadványait, a Sinay Miklós u. Óvoda könyveit használjuk.

A mindennapi élet adta természetes ismeretnyújtáshoz, tapasztalatszerzéshez szükséges eszközök a lehetőségnek megfelelően: kerti munkához, csalamádékészítéshez,

salátakészítéshez, befőzéshez, mézes sütemény készítéséhez, szüreteléshez, vásárhoz, stb. szükséges eszközök.

A természetből gyűjtött, célszerűen hasznosítható sokféle anyag, amelyekkel reprodukálhatja játékban a valóságot.

Ajánlott a képek, termések gyűjtése, tablók készítése. Audiovizuális eszközök alkalmazása a közvetlen tapasztalatszerzés kiegészítéseként: diafilmek, diapozitívok, kézi dianéző, mint az önálló, tevékeny ismeretszerzés serkentője.

A videofilm a világot mozgásban adja át a gyermeknek. Átala a közelmúlt, a múlt emlékeinek felidézése történik. Audio eszközök: magnetofon, kazetták, az érzelmi hatás fokozására.

Jól hasznosíthatók a környező intézmények adta lehetőségek. Pl. látogatások, kirándulások a környéken: a Hortobágyra a Páztormúzeumba, Karcagra Győrffy István Múzeumba, Kántor Sándor Fazekasmúzeumba, nagyiváni tájházba, tiszai arborétumba. Évente szervezünk kirándulást ezekre a helyekre.

Eredményesen hasznosítható a Tanszergyártó Vállalat által forgalomba hozott eszközök (állatok, növények világa, stb.)

Az ismertek rendszerezéséhez, a tudás ellenőrzéséhez nagy csoportban jól alkalmazhatók az átgondolt, játékos feladatlapok, kártyajátékok, dominók, társasjátékok, memóriajátékok. Fontos elvként kell követni, hogy elsősorban a gyermekek természetes környezetében lévő eszközökre, tárgyakra építsünk.

A fejlődés várható jellemzői

A sok-sok tapasztalat, élmény adja az elsődleges információkat, melyek gyakori egybeesése konklúziókat vált ki, kimondatlanul vagy ösztönösen a gyermekből. A lényeges jegyek kiemelésével eljut elemi általánosítások szintjére.

A gyermekek a 3-7 éves kornak megfelelő szinten ismereteket, benyomásokat kapnak a tárgyi és személyi világról. Optimális rendszerben élményekhez, ismeretekhez, tapasztalatokhoz jutnak.

A cselekvő megismerésben fejlődik a gyermekek érzékelése, észlelése, emlékezete, képzelete, gondolkodása. A régi ismeretekre, a tapasztalás útján elraktározott emlékekre, begyakorolt cselekvések láncolataira építve, elemi gondolkodási műveletekre lesznek képesek. Csoportosítanak, rendszereznek, kiegészítenek, összehasonlítanak, általánosítanak.

Az ember és környezete folyamatos, állandó kölcsönhatásban van. A kölcsönhatásban válik a gyermek önkéntelen érdeklődésen alapuló megismerése szándékos folyamatok együttesévé. Ez teremti meg az alapját a sikeres iskolakezdésnek.

Nevelésünk eredményeként a világra nyitott, egészséges életérzésű, manuális és szellemi tevékenységekre folyamatosan kész, azt kezdeményezni és kitartóan végig vinni képesek lesznek gyermekeink. Hajlamaik irányultsága nevelésünk által erőteljes ösztönzést kap. Tevékenység közben válik szóbeli kifejező képességük gazdaggá.

A folyamatokban felduzzasztott, cselekvéssel megélt gazdag élményanyag tartalmaz emberi élethez ad indíttatást. Egységben látják a világot, az egészséges hovatartozás érzése jó alapokat kap nevelésünk által.

Matematikai tapasztalások

Cél

Az évkörben jelenlevő komplex élmények, a természetes élethelyzetben adódó tevékenységek által szerzett matematikai tapasztalások, azok érzelmi - intellektuális feldolgozása, önmaguk és a környező valóság megismerése közben. Az érzékelés, észlelés során matematikai összefüggéseket fedezzenek fel, olyan egyéni tapasztalatokra tegyenek szert, melyek a cselekvő képszerű gondolkodástól eljuttatják az elemi fogalmi gondolkodás szintjéig. Az élethelyzetekből fakadó élményszerű matematikai jellegű problémahelyzetek megteremtése.

Minden gyermek önmagához képest fejlődjön, biztonsággal, önállóan tudjon tájékozódni az őt körülvevő világban.

Olyan játékos eszközöket, lehetőségeket tárjunk a gyermekek elé, melyek a gyermekek öntevékenységre, érdeklődésére építve, tevékenység közben alkotó gondolkodásra készíteti őket. Matematikai készségeket, képességeket alapozunk.

Feladat

Egyéni megismerőkészség, problémalátás, problémamegoldás segítése.

Gondolkodás fejlesztése a természetes kíváncsiságra, tapasztalatszerzésre alapozva.

Tartalom

A környező valóság megismerése történhet spontán gyermeki tapasztalások útján és az óvónő által tervezett, irányított tevékenységek útján is. A gyermek játékhelyzetben gyakran találkozik matematikai jellegű problémákkal, amelyekben manipulál, érzékel, észlel, megfigyel, vagyis tapasztalatokat szerez.

A komplex fejlesztés az évkör rendjében természetes módon van jelen élményekben, tevékenységek formájában.

A játék, a játékos helyzet élményszerűsége biztosítja azt a "kellően motivált" állapotot, amelyben a gyermek olyan érzelmi intellektuális - verbális - motorikus készültségben van, amikor élményszinten tudja befogadni, feldolgozni, rögzíteni a tapasztalásokat.

Ez az igazán értékes tanulás, mert az önkéntes figyelem folyamatosan ébren van, tartósságának biztosítéka az érdeklődés, természetes kíváncsiság, tevékenységi, megismerési vágy. A jó hangulatban beépült ismeret más helyzetben is kreatívan visszahívható. A számfogalom megalapozása, a kiterjedések, a testek és síkmértani formák területén belül, egy-egy összefüggés, általános jegy felfedezése újabb ismeretszerzés felé fordítja a gyermekeket. Az anyag elrendezésénél a fokozatosság elvét kell szem előtt tartanunk. A fokozatok betartása fontos, mert egy lépcsőfok elhagyása megingathatja a már kialakult képességeket.

Az egyes témakörök egymásutánisága, későbbi ismétlése mélyebb ismeretet ad.

Programunkban a komplexitás garantálja, hogy a tevékenységek matematikai tartalommal telítettek.

A természetes anyagok felhasználásával (a saláták készítésénél, a mézeskalács készítésénél) matematikai összefüggések megvártatása, mérés, becslés, a mennyiségi összefüggések felfedeztetése.

A díszítő munkánál a kombinatorika, az arányok érzékelése, a valószínűség számítás elemi formái megtalálhatók.

Az ének, tánc, mozgás, mind a ritmus, az egymásutánosság, a variálás matematikai irányú tevékenységét igényli.

Matematikai tapasztalatszerzést nyújt a gyermek számára a mesékben való eligazodás, a láncmesék tudatos követése, visszamondása. A találos kérdések logikai elvontság szintjén a már eddigi ismeretek teljesen újszerű kapcsolatát feltételezik, vagy a verbális szinten történő rész-egész, azonos-különböző megvártására adnak alkalmat. Természetesen itt az első megoldásra gondolunk, nem a rutinszerű fel-, visszamondásra.

A népi játékok mind más irányú matematikai tevékenység gyakorlására adnak lehetőséget.

A kézművesség számtalan alkalmat kínál a számlálásra, a szín, forma, ritmus fejlesztésére. A matematikai játékok vitathatatlan érdeme, hogy a matematika számára "kedvező légkört" teremtenek. Az a gyermek, aki vidáman és könnyedén játszott a matematika világában, aki önállóan is felfedezéseket tehetett, szabadon tevékenykedhetett, nagyobb kedvet érez a további tapasztalásra.

Az óvodapedagógus szerepe

Az óvónői látásmódot úgy kell alakítani, hogy a nap bármely időpontját, tevékenységét tudja felhasználni matematikai irányú ismeretek alapozására, bővítésére, stabilizálására.

Legyen érzékeny a matematikai problémahelyzetek felismerésére. Feladataival erőfeszítésre késztesse, ne részterületként lássa a matematikát, hanem a világ egységes megismerésének gondolatát, tevékenység-szemléletét adja át a valóság tükrében. Tudja azt, hogy mit, mivel akar elérni és hogyan. Az eszközök, a motiváció, a hely, idő, a foglalkoztatási forma optimális megvártatása, a jó szervezés serkentően hat a gyermekek megismerő tevékenységére.

Tudatosan törekedjen arra, hogy a matematikát játékos módon, a gyermek spontán tevékenységével a szervezett foglalkozások mellett élményszerűen adja át.

Megfelelő mód megvártatásával tegye érdekessé, ugyanakkor konkrétabbá a feladat megoldásához vezető utat. Hagyjon időt a felfedezés örömeinek megélésére.

Rendelkezzen megfelelő kérdéskultúrával, kérdései, feladatmegoldásai a gyermekek fogalmi szintjének, életkorának megfelelőek legyenek. Ne a gyermek helyett, hanem velük együtt gondolkodjon. Minél több önálló tapasztalatszerzési lehetőséget biztosítson. Ismerje az egyes gyermek fejlődésütemét, érdeklődését, a tévedés lehetőségét is meghagyva adjon minden szempontból matematikai irányú élményeket.

Tárgyi feltételek

Gondolat és cselekvést elindító ingergazdag környezet.

A környezetében szereplő tárgyak jelentsék az alapvető tapasztalatok és ismeretek megszerzéséhez eljuttató eszközöket. Például a játékaik, a terem tárgyai, bútorai, az udvar természetes elemei - fái, padjai, játszói. A spontán beépíthető természetes élethelyzetek felhasználására törekednünk kell, pl. a mérések során a behozott, valódi gyümölcs mérése, az ősszel szedett alma mérése, a gyermekek súlyának és magasságának mérése és viszonyítása, ezek a valóság igazi megismerését szolgálják.

Az ismeretek gyakorlását, ellenőrzését szolgálják a matematikai eszközök, logikai játékok, feladatlapok, munkalapok.

A fejlődés várható jellemzői

A gyermek a matematikai cselekvése során felismeri a mennyiségbeli, alak, nagyságbeli és térbeli viszonyokat. Alakul ítélőképessége. Fejlődik sík, tér, mennyiség szemlélete. Természetessé válik a beszéd, a gondolkodás kapcsolata, mint magasabb szintű elemi tevékenység.

Fejlődik, stabilabbá válik a gyermek érzékelése, észlelése a valós világ tárgyai között. A látás-hallás-tapintás és a beszéd kapcsolata adekváttá válik, összerendeződése megtörténik, képessé válnak tevékenységük verbális megfogalmazására.

3.1.7.2. Rajzolás, festés, mintázás, kézi munka

"A vizuális nevelés voltaképpen itt kezdődik: alkalmat és ösztönzést adni a gyermekeknek arra, hogy minél többször belefeledkezhessek a tárgyi világ egy-egy részletébe, jelenségébe. Hogy ezáltal megtanuljon látni..."

Cél

A cselekvésre ösztönző eszközök, anyagok kínálata. Technikai eljárások minél több módját alkalmazva a gyermekek eljuttatása az alkotás, a kifejezés öröméhez.

A természeti és társadalmi környezetükben az esztétikum felfedeztetése, az esztétikai hatás átéléséhez szükséges képességek kialakítása, jó ízlésre nevelés.

A látás, az érzékszervek működésének cselekvéssel történő finomítása. Az agy, a szem, kéz koordinációjának tökéletesítése.

Feladat

A gyermekekkel való alkotómunka légkörének, feltételeinek megteremtése.

Természetes módon legyen jelen a gyermekek mindennapjaiban a kézművesség és népi kismesterségek lehetőségei.

Ismerjék meg a természetes anyagok sokféleségét, tulajdonságait, azok felhasználhatóságát.

A sokféle technika megismerésével jussanak cselekvéses tapasztalatok birtokába.

Tartalom

A rajzolás- mintázás- kézimunka magában foglalja nézetünk szerint a gyermek rendelkezésére álló sokféle anyagból, változatos technikával, térben és síkban készített alkotásait. A gyermeki alkotásra ösztönzően hat a felnőtt (óvónő vagy mester) modell szerepe és az így készített tárgyak további játékokra készítő, örömet adó felhasználhatósága (pl. nemezlabda, rongybaba, stb.).

A tevékenységek tartalma szervesen kapcsolódik az évkör eseményeihez, jeles napokhoz, a gyermeki élet történéseihez. Az erre való felkészülés és az élmény levezetésének szerepét is betöltik. Alkotás közben érzelmi életük gazdagítására, értelmi képességeik fejlesztésére komplex módon, minden lehetőséget fel kell használni.

- Kézművesség
- Szalmafonás
- Szövés
- Nemezelés
- Rongybaba készítés

Az óvodapedagógus szerepe

Alkotó fantáziával, kellő rugalmassággal legyen képes alakítani a gyermek alkotó tevékenységét.

A gyermek sokféle kifejezési formával történő megismertetése érdekében legyen tájékozott a képző-, ipar- és népművészeti alkotások, technikák, kifejezésmódok világában (rendelkezzen elegendő empátiás készséggel).

Az óvónő az egyén érettségi szintjét alapul véve, differenciáltan fejlessze a gyermeket. Az eredményt mindig önmagukhoz mérje.

Tárgyi feltételek

Az alkotáshoz elegendő jól megvilágított helyre van szükség, ahol nyugalmas környezetben dolgozhat a gyermek addig, amennyi időre az alkotáshoz szüksége van.

A gyermek és a felnőtt munkájához rendelkezésre álljanak, célszerűen és jól hozzáférhetően, áttekinthető elrendezésben az anyagok és a folytatásra váró munkák.

Fontos, hogy a jól felhasználható anyagokat praktikus elrendezésben tároljuk és csak annyit, amennyire igazán szükségünk van.

Az eszközök és anyagok elrakása és előkészítése ne vegye el az alkotó munkakedvét.

Az eszközök minősége döntő az alkotó kedv fokozásához és a szép munka eléréséhez. Ezért hegyes ceruza, kellő vastagságú ecsetek, szép és tömör színt adó festékek és hozzávaló kiegészítő eszközök, mint pl. a vizesedény, szivacs, törlőruha, stb. álljanak a gyermekek rendelkezésére.

A természetből gyűjtött anyagok sokfélesége "Napról-napra, a mi kalendáriumunk"-ban írtak szerint, fajtánként válogatva, a kézműves munkához szükséges természetes anyagok (textil, gyapjú, fonal, agyag, szalma) féleségenként tárolóedényben, kosarakban és a megmunkálás eszközei a szokásként rögzített állandó helyen legyenek.

Kézművesség

Az a környezet, amiben elődeink éltek, sok mindenre megtanította a gyermekeket anélkül, hogy mindezekre külön oktatták volna őket.

Programunkban természetes módon illesztjük az évkör rendjéhez a kézművességet, az óvodában bemutatható, gyermekeknek érdekes és általuk is kipróbálható népi kismesterségeket. Olyan mintát kapnak a gyermekek a kézművességből, a természetes anyagok felhasználásából, amely a rácsodálkozás élményén túl elindítja érdeklődésüket, kíváncsiságukat, cselekvési vágyukat.

Tartalom

- Agyagmunka
- Szalmafonás
- Szövés
- Nemezelés
- Rongybabák
- termésbábok

Cél

Érzelem- és értelemgazdagító élmény és tapasztalat nyújtása a kézművességből a gyermekeknek, amelyet a mai, mindennapi élet nem adhat meg, így segítjük a család kultúra közvetítő szerepét.

A felnőttek (óvodapedagógusok és mesterek) kézműves munkája által érdeklődésük és tevékenységi vágyuk felébresztése a kézművesség kipróbálására.

Az anyagok sokféleségéről, megmunkálhatóságáról, azok felhasználhatóságáról szerezzenek minél több tapasztalatot.

Próbálgassanak technikai eljárásokat, ezáltal mutakozzon meg érdeklődésük, hajlamuk, fogékonyságuk.

Érdeklődésük irányában kapjanak teret a kézművesség gyakorlására. Általa fejlődjön képességük, kezűgyességük, kreativitásuk, esztétikai érzékük, figyelemkoncentrációjuk.

Legyenek képesek a kitartó munkavégzésre.

Agyagmunka

Az a célunk, hogy az agyaggal való ismerkedés, formázás, gyurkálás kapcsán megteremtődjön a gyermekekben az alkotás igénye.

A formálódó agyag hívja elő a gyermek élményekből táplálkozó ötleteit.

Az agyag és a megmunkálást, nyomhagyást segítő eszközök kínálják a lehetőséget a gondolatok, érzések plasztikai megjelenítésére.

Az óvodapedagógusok szerepe

A fokozatok betartása a technikai eljárások megtanításában, a kognitív és manuális képességek fejlesztésére, a gyermeki tevékenység ösztönzésére irányuljon.

A gyermekkel együtt keresse az elkészült, kiégetett munkák felhasználhatóságát. A játékhoz, a mindennapi élet eseményeihez kapcsolódó tárgykészítés adjon újabb ötletet, cselekvésre ösztönző motivációt a gyermeknek.

Elgondolásainkban túllépünk az eddig megszokott óvodai agyagozáson. A felnőtt mint modell, az agyag természetes felhasználását, megmunkálását is mintául adja a gyermeknek. Eljuttatható a gyermek a figurák készítésétől a szobrászkodástól a felhasználható agyagjátékok, díszek készítéséig. Építhet agyaglapokból.

Számtalan eszközt használ a gyöngyök, edények, kiegészítő játékok, állatfigurák, stb. készítéséhez, azok díszítéséhez.

Láthatja a gyermek és részt vehet a céllal végzett, szükségleteket kielégítő és további tevékenységre serkentő tárgyak elkészítésében. Ezek kiégetésre kerülnek és hosszú távon tevékenységének alkotó elemeivé válnak (pl. edények a babaszobában, állatok az építőjátékban, képkeret a szoba falán, stb.). Tapasztalja, hogy tevékenységének haszna van.

Tárgyi feltételek

Jól megmunkált agyag, lemosható asztalok. védőköpeny a gyermekeknek (pl. felnőtt ing), hurkapálcák, fogvájók, nyomhagyó eszközök, gipsz a pozitívok elkészítéséhez, íróka, különböző színű festékek a díszítéshez, korong, esetleg égetőkemence nyolcszák, vizesedény, műanyagtálak, törleruha, szakkönyvek.

Szalmafónás

A természetes anyagok közül a szalmával való ismerkedés egy szintén ősi tevékenység felelevenítése. Az anyag sajátosságából fakadóan inkább az érettebb korosztálynak ad lehetőséget a díszek, a ma is használatos eszközök elkészítéséhez.

A szalmafonás (lapos fonat) megismerése és a gyakorlásával létrehozott tárgyak képezik az óvodásgyermekkel elérhető legmagasabb szintet. Sikerélményre akkor számíthatunk, ha a fejlett, hat év körül járó gyermekek rendelkeznek:

- bizonyos fokú biológiai érettséggel, ujjukat tudják elkülönülten mozgatni, a jobb, bal oldalt tudatosan érzékelik,
- szociálisan érettek, kellően türelmesek, kitartóak, állhatatosak, értelmi képességeik fejlettek, jó a megfigyelő, emlékező képességük.
- Az aratás utáni és a karácsony előtti időszakban kap nagyobb hangsúlyt a szalmával kapcsolatos foglalatosság.

A szalmafonásnak sajátos hangulata van. A szalma alakíthatóságának megismerése fokozatokban történik:

- megfigyelés (a felnőttet munka közben)
- felnőttnek segítség (részfeladatokat kap a gyermek)
- egyre önállóbb gyermeki alkotás (ha szükséges, segít a felnőtt).

A szalma tulajdonságaival munka közben ismerkedik a gyermek. Az aranysárga zörgő szálak konoksága áztatva megszűnik. Hajlíthatóvá, formálhatóvá válik, így figurák, állatok, emberi alakok, fejdíszek készítésére - óvónői segítséggel - alkalmas lesz.

A gyermekek egyedül is képesek a fűzés számtalan variációjával, türelmes és kitartó munkájával nyaklánc, karkötő, karácsonyfadísz, stb. létrehozására.

A meglepetés, az ajándék készítésének is anyaga lehet a szalma. Vágással, ragasztással, finom ujjmozgást igénylő munkával szalmaképek készíthetők otthonra vagy a csoportszobába.

Tárgyi feltételek

Búza vagy rozsszalma megtisztítva, műanyagtál a szalma áztatására, lemosható asztal, törlőruha, olló, termékek, rafia, szakkönyvek.

Szövés

Az óvodapedagógus a gyermek érdeklődésére építve - a napi tevékenységhez természetesen illesztve - technikai eljárásokat ismertet meg. A szövés tanításának az előzménye a gyöngyfűzés.

A gyöngyök, termékek felhasználásától elvezethető a gyermek a pókszövésen át a szövés számtalan variációjával a szövőszékig. Ismeretekre tesz szert az anyagok minőségére vonatkozóan (pl. rongy, gyapjúfonal, a fonalak, textíliák vastagsága, szélessége, stb.), tapasztalatokat szerez a színek harmóniájáról, ritmikus elrendezéséről.

A szövéshez használt anyag tenyérbe simuló lágyságával könnyen engedelmeskedik a gyermeknek, amennyiben felfogta a szövés logikáját és elsajátította a technikáját. Tulajdonképpen a gyakorlójátékra jellemző ismétlődést viszi át a gyermek a munkára és a cél eléréséért kitartó munkavégzésre lesz képes.

A díszítő elemek tudatos variálása, majd az alkotás folyamata, nagyfokú figyelmet, fegyelmezettséget igényel a gyermektől.

Tárgyi feltételek, eszközigény

A kis- és nagyméretű szövőkeret. Álló és asztali szövőszék. Fonal, vékony, vastag, hurkapálcák, vetélő, spatula, fésű. Körmöcskék, szalagszövőkeret, fűzőlap, aprószeg, olló, mérőszalag, szakkönyvek.

Nemezelés

A kézműves mesterségek sorát teszi teljessé a nemezelés. Az óvodás kisgyermek által legkönnyebben megmunkálható állati eredetű természetes anyag. Komplex elméleti és gyakorlati ismereteket hordoz magában.

Az óvodapedagógus érdeklődése, egyénisége és lehetőségei szerint mérlegeli, hogy az állattartástól a növények felhasználásán át, a gyapjú elkészítésétől a kész tárgyig - a gyermek kíváncsiságához igazodva -, hogyan adhatja át az ismereteket.

Az óvodában a nemezelés új ágát, a játékkészítést kell előtérbe helyeznünk. A tevékenységet megelőzve a gyermekek gyűjtik a festőnövényeket, a lefagyott mogyoróbarkától a gesztenyéig.

A nemezelés a természet ismeretére, szeretetére, tiszteletére nevel. Megtanulják általa, annyit vegyünk el a természet kincseiből, amennyire szükségünk van.

A gyermekekkel készített tárgyak helyét keressük meg mai életünkben. Legyenek használói a saját maguk készítette játékoknak. A nemezélést vállaló pedagógusnak körültekintően kell gondoskodnia a legpraktikusabb hely, idő, eszköz megválasztásáról. Széles körű elméleti és gyakorlati ismerete legyen a mesterségekről. Feladata az anyag megismertetése, a műveletek sorrendjének rögzítése és az elkészítés technikájának megtanítása. Legyen türelme az anyaggal ismerkedő gyermek próbálgatásaihoz, hogy valóban örömmel végzett tevékenységgé váljon a nemezelés a gyermek számára.

Tárgyi feltétel, eszközigény

Nyersgyapjú, színes gyapjú, lavorok, olló, tű, cérna, szappanok, karton, ceruzák, felmosók. Lemosható asztalok, tároló edények, vesszőkosarak, szakkönyvek.

Rongybaba

A rongybabák készítése elsősorban érzelmi életük gazdagítását szolgálja a gyermekeknek. A babákhoz fűződő emberi melegség, a babával való játék a ragaszkodást, a kedvességet csalja elő a gyermekből.

A mai gyermek mindent készen kap. Egy-egy ilyen tárgy csak addig érdekes, amíg kézbe nem veszi a gyermek, mert felületes érzelmek fűződnek hozzá.

A gyermek örömmel megy oda, ahol tevékenykedő felnőttet lát, ő is ki akarja próbálni, hogyan alakul a keze között az anyag, hogyan születik az alkotás.

A babakészítés tudománya egyetlen babán megtanulható. Nem kell hozzá tű, cérna, mert semmit nem varrunk, minden mozzanatát csupán elkötéssel, kötözéssel oldjuk meg. Ollóra csupán a textil méretre vágásakor van szükség. A rongybabának feje, teste, karja van. Jellegzetességét a szoknya hullámzó bősége és a változatosan megkötött kendők, fátylak adják. Az igazi rongybabának "arca van", de nincsen szeme, szája, haja. Mégis nevetős, ijedős, huncut vagy mérges, esetleg fiatal vagy öreg, tündér vagy boszorkány. A gyermekek fantáziája és a választott anyagok színe, mintája, a szoknyák, kendők formája alakítja a babák személyiségét.

A vizuális nevelés, a kézműves technikák bemutatásával a teljességre nem törekedhettünk.

A jeles napok, az évkör változásai más kézművesség megismerését is felkínálják: mézeskalácsosság, gyertyamártás, stb.

Az óvodapedagógusok a helyileg még élő mesterembereket, mesterségeket felkutatva, népünk kézműves kultúráját felelősséggel ismerjék és adják át gyermekeink számára.

A fejlődés várható jellemzői

A gyermekek képesek olyan jelek alkotására, melyekkel kifejezhetik érzéseiket, gondolataikat, elsajátítják a vizuális nyelvet. Az ábrázoló tevékenységgel, a technika és téma választhatóságával kreatívvá válnak.

Programunkban olyan mintát kapnak a gyermekek a természetes anyagok felhasználásából, a kézművességből, amely a rácsodálkozás élményén túl, elindítja az érdeklődésüket, fokozza a kíváncsiságukat, cselekvési vágyukat. Ezáltal megismerik a természetes anyagokat, azok sokféleségét és azok tulajdonságait, felhasználásukról cselekvéses tapasztalathoz jutnak.

Technikai eljárásokat ismernek meg, a praktikus felhasználás módjáról, a feldolgozás lehetőségeiről jutnak ismeretekhez. A tudás birtokában önállóbbakká válnak, a tevékenységek intenzívebben fejlesztik a gyermekek látás, szem, kéz koordinációját. A technikai ismeretek kivitelezésben, kifejezés-kultúrájuk magabiztosabb, fantáziagazdagabb.

3.1.7.3. Verselés, mesélés

Irodalmi anyagunk gerincét, fő vonalát a magyar népköltészet, a magyar népmesék alkotják. A néphagyomány tart meg bennünket magyarnak. Annak színt, tartalmat ad.

A mese, vers célja

Az irodalom

- legyen a gyermeknek örömforrása, mély érzelmi nyomot hagyjon benne,
- ébresszen gondolatot,
- késztesen önismeretre, empátiára, befogadóból közlővé válásra,
- fejlődjön fantáziája, a belső képteremtő képessége, segítse a helyes ítéletalkotást, a jó és rossz megkülönböztető képességét,
- békítse meg a gyermeket félelmeivel, vágyaival, kapjon arra biztatást, hogy a nehézségek leküzdhetők, javasoljon megoldást a problémák orvoslására,
- az átélt élmény készítse a gyermeket élményei kivetítésére, beszédben, játékban, ábrázoló tevékenységben.

Feladat

Az irodalmi anyagok igényes összeállítása.

Magyar népmesék, mondókák alkalmazása.

A 3 – 7 éves gyermekek beszédképességének nyelvi kifejezőképességének fejlesztése a mesékkel, versekkel, dramatikus játékokkal.

Váljon a gyermek az irodalmi élmények érzékeny, aktív befogadjává.

Érzelmi életük fejlesztése, pozitív személyiségjegyeik megalapozása.

Tartalom

A magyar népi mondókák különböző fajtái pl. felnőttek játékaiban ülő gyermekkel, egyszemélyes mondókák, naphívogatók, esőüdvözlők, állatcsalogatók, állatüdvözlők, különböző mondókamesék.

Népi szólások, találós kérdések, bölcsességek.

Magyar népmesék. Klasszikus és kortárs irodalmi alkotások.

Jeles napokhoz kapcsolódó irodalmi alkotások néphagyományban megőrzött gyűjtésekből, melynek vagy résztvevői vagy befogadói a gyermekek, pl. lucázás, karácsonyi kántálás.

Felhasználhatók színvonalas külföldi népmesék, reális történetek, irodalmi értékű elbeszélések, amelyek gyermekekről, óvodáról, környezetükben élő személyekről, található tárgyakról, jelenségekről, állatokról, természetről, stb. szólnak.

A 3-7 éves gyermek ritmus, rím, szókedvelését a népi mondókák mellett a versek elégítik ki. Klasszikusaink és a mai magyar költők gyermekekhez, gyermekekről szóló verseiből bőségesen meríthetünk.

A népi mondókákat, játékos, ritmikus verseket lehet hallgatni, mondogatni játékban, a teremben, az udvaron, a homokozó mellett, a baba- vagy meseházban, a kert fái, bokrai között, a hintán, a mászókan.

Befőtt, saláta készítésénél. Szüretelés alkalmával, adventi koszorú készítése közben vagy amíg gyúrjuk, szaggatjuk a mézeskalácsot. Lehet bármelyik népi kismesterség művelése

közben. Lehet mondókázgatni, verselni séta közben, levél, gesztenye, makk gyűjtésekor vagy almászüretkor, élményszerző kirándulásokon.

A jeles napok, népszokások köszöntő rigmusai, névnapköszöntőversek sok variációja viselkedési szokásokkal párosulva természetesen illeszkednek a gyermekek mindennapjaihoz.

Mesehallgatáshoz minden esetben szükséges a nagyobb közösség, a nyugalmas, otthonos légkör, a csend, a megfelelő hely, a meghittség. Erre alkalmas hely a csoportszobában lévő meseszőnyeg, mesesarok, a mesekuckó, a mesedoboz, a mesetarisznia, stb. előtti helyen. A hangulatot gyertyagyújtással fokozhatjuk.

Egy mesét huzamosabb időn át meséljünk, hogy hatását kifejtse, a gyermek el tudjon mélyülni benne. Ha a gyermeket hamar éri új hatás, a régi kioltódik.

Jó, ha az elalvás előtt egy-két gyermek mond mesét, amit az óvónő meséje követ. Így bontakozik a mesélő gyermek szókinccse, önkifejező képessége. Fantáziája szinte szárnyakat kap.

Ezért az óvodapedagógus meseválasztásnál vegyük figyelembe a gyermekek kívánságait is. A gyermek meseválasztása attól függ, hogy milyen problémák foglalkoztatják, lelki fejlettsége milyen szinten áll, számukra a mese lelki szükséglet.

Az óvodapedagógus szerepe

Az irodalmi anyag kiválasztásánál tekintettel kell lennünk a gyermek életkori sajátosságaira, befogadó képességére, lelki szükségleteire, érdeklődésének irányultságára.

Az irodalmi anyag választását az évkör is meghatározza, épp a komplexitás, az átadandó tudásanyag egymáshoz kapcsolhatósága miatt. Csak tiszta forrásból merítsünk, értékes irodalmi anyagot ültessünk a gyermek lelkébe. Igényesen válogassunk a népköltészet, a népi mondókák, népmesék gazdag anyagából, az írók, költők gyermekeknek tanítható műveiből.

Az irodalmi alkotások szerzői is segítik az irodalmi anyag értékének eldöntését. Ne ragaszkodjunk az alkalmakra szóló, direkt szövegű versekhez. A vers gondolata, a vers által kiváltott érzések, és az elsajátított szöveg veretessége, játékosága, ritmusa a meghatározó.

Kívánatos a szép szövegmondás, hibátlan hangsúlyozás, figyelmet lebilincselő színes előadásmód. Nem mellékes, hogy amit az óvodapedagógus szeret, azt fogja a gyermek is szeretni. A felnőtt nyugalmat árasztó, harmonikus, kiegyensúlyozott egyénisége hat a hallgatóságra, élvezhetővé teszi az irodalmi anyagot, elősegíti annak befogadását.

Az óvodapedagógus tarsolyában bőséges irodalmi anyag legyen, hogy a nap bármely szakában, alkalomszerűen, az adott szituációhoz, tevékenységhez, természeti jelenségekhez, állatokhoz, tárgyakhoz, szabályokhoz kapcsolni tudjon spontán módon verset, mesét, mondókát, történeteket, nyelvi játékokat, találós kérdéseket, sokfajta drámajátékot.

Így válnak az irodalmi alkotások a gyermekek életének, játékának természetes elemeivé. Felidézésükben szerepet játszik az aktualitás, a változások észrevétele (pl. időjárási változások, bogarak, madarak megjelenése a környezetben, a közös élményre való visszaemlékezés, a jeles napok történéseinek felidézése, stb.).

A tevékenységbe ágyazott önálló mesemondásra, a nyelvtörők, mondókák, névcsőfolók, találós kérdések játékos gyakorlására kitűnő lehetőséget teremt a fonó és a játszó. A mese

átélését segítő, játékba ágyazott, cselekvéses megélését a drámajátékkal adhatjuk a gyermekeknek.

Az irodalmi nevelés által a gyermekek maradandó esztétikai élményhez jutnak. E korai életszakaszban szerzett élményegyüttesek rögződnek, mély nyomot hagynak a gyermek lelkében. A magyar népköltészeti alkotások mondanivalójukban olyan érzelmek és gondolatok kifejezői, amelyekkel igen kifinomult formában éreztethetjük meg a gyermekkel az élet szépségeit és árnyoldalait.

A fejlődés várható jellemzői

- A gyermekek szívesen mondanak verseket, mondókákat.
- Igénylik a mesehallgatást.
- Szívesen mondanak mesét, névcsőfolót, találós kérdéseket.
- Az irodalmi élmények fejlesztik a gyermekek alkotó fantáziáját. Bábjátékkal, dramatizálással visszaadják, átélnek a mese cselekményeit, ezáltal kreatívvá válnak.

Anyanyelvi nevelés

Cél

A versekkel, mesékkel, szólásokkal, közmondásokkal, csűfolódókkal fejlődjön a 3 – 7 éves korú gyermekek szókinése, kifejezőkészsége. A beszédhibás gyerekeknél kiegészítő lehet az egyénre szabott logopédiai terápia a nyelvtörők, az ajak, a száj és nyelvügyesítő gyakorlatok

A drámapedagógiából merítve nő a gyerekek empátiás képessége, türelme, fokozható szereplési vágya, alakul közösségi érzése.

Feladat

Olyan nyugodt, elfogadó légkör kialakítása, amelyben a gyermek szívesen megnyilatkozik, kérdéseire választ kap. (verbálisan és non-verbálisan)

Az irodalmi alkotásokon, népmeséken, csűfolódókon, közmondásokon keresztül fejlődjön a gyerekek kommunikációs képessége, beszédkészsége, beszédkultúrája.

A mindennapi beszélgetések alkalmával szűrje ki az óvónő az esetleges beszédhibás gyerekeket, - ha szükséges - küldje szakemberhez, kísérje figyelemmel a beszéd-sajátosságokat.

Az anyanyelvi nevelés a családban kezdődik, tehát a gyermek beszédkultúráját a családi háttér meghatározza. Ezért célszerű óvodáskor kezdetén felmérni a gyermekek nyelvi kultúráját, s ennek alapján megtervezni a megvalósítandó feladatokat.

Az óvodában a szép beszéd, a kommunikatív magatartás elsajátításához elsősorban óvodai felnőtt közösség mintájára, beszédes környezetre van szükség, az óvodapedagógus által tudatosan tervezett nyelvi játékok sokaságára. A magyar nyelv képszerű, szemléletes. A régi, gyönyörű kifejezéseket híven őrzik a magyar népmesék.

A régi szép kifejezések a kézművességhez is kapcsolhatók. A szép beszéd, amelynek zenéje, íze, zamata van.

Az irodalomnak kiemelkedő szerepe van a gyermekek anyanyelvi nevelésében. Az érzelmektől fűtött sokszori ismétléssel beépülnek a gyermek szókincsébe az irodalomból ismert szép kifejezések, ezek a "vérévé" válnak a gyermekeknek. Így önálló mesemondásra, versmondásra lesznek képesek.

Az irodalmi alkotások leghatásosabb eszközei a beszédkésztség kibontakoztatásának, a kifejezőképesség fejlesztésének, a szókincs gyarapításának. A bábozás, dramatizálás kitűnően fejleszti kommunikatív képességét.

A drámapedagógia helye programunkban

Óvodai programunk szellemiségének egyik sarkalatos pontja a komplexitás. Erre épít a drámapedagógia, valamint a játszó, a fonó, mint sajátos tevékenységi forma.

A drámajáték olyan szociális tevékenységi forma, amelyben a gyermek jogot kap arra, hogy önmagát maradéktalanul vállalja és megvalósítsa.

Célunk az öntevékeny, kreatív személyiség kialakítása. Ehhez adnak nagy segítséget a különböző játékok, melyek a reális énképét formálja a gyermeknek. Ahhoz, hogy a világban biztonsággal eligazodjanak, elengedhetetlenül fontos a pozitív gondolkodásmód és a fejlett kapcsolatteremtő képesség. Ez a nevelői célunk, továbbá az, hogy a metakommunikáció elemeivel is biztosan és tudatosan bánjanak a gyermekek.

Legyenek nyitottak, toleránsak mások iránt, váljanak befogadóvá az értékes irodalmi alkotásokat megismerve, fejlődjenek érzékszerveik és értelmi képességük egyaránt. Váljon lehetővé az egyetlen, az egyedi megalkotása, az alkotás örömeinek megismerése és beteljesülése.

Tartalom

A mese elvarázsolja a gyermekeket, így könnyedén beleélik magukat a mások helyzetébe (jóságos tündér, bátor vitéz, stb.).

A drámajátékok között találhatunk:

- kapcsolatteremtő játékot,
- koncentrációs gyakorlatot,
- érzelemlifejező, fantáziafejlesztő, helyzetfelismerő játékot,
- azonosulásra építő játékot,
- mimes - szöveges improvizatív játékot,
- bizalomerősítő játékot,
- agresszió levezető játékot,
- a mese dramatizálását.

Fontos, hogy minden érdeklődő gyermek kipróbálhassa magát minden számára vonzó szerepben. A játékokat komplexebbé tehetjük, mélyebb érzést adhatunk a gyermekeknek, ha a

szituációnak megfelelő népdalokat, dalos és mozgásos népi játékokat, verseket, mondókákat vagy ábrázoló tevékenységet illesztünk a játék menetébe. Pl. mese vége: közös tánc, vidám "lakodalmos" dalok, táncház.

Tárgyi feltételek

Különleges tárgyi feltételeket nem igényel, csak az óvodákban amúgy is fellelhető eszközöket, szerszámokat, pl. textilféleségeket, különböző minőségű papírok, olló, ragasztó, stb. Ruhák, amikbe a gyermekek beöltözhetnek, kendők, nyakkendők, kalapok, stb.

Az óvodapedagógus szerepe

A drámapedagógia és a drámajáték szellemisége megköveteli a pedagógustól a gyermeki szabadság tiszteletben tartását, a rugalmasságot és a kreativitást.

A másokra odafigyelő, játékos kedvű, kreatív, nyitott óvodapedagógus példáját követve a gyermekek képesek lesznek a mély és intenzív élmény átélésére és befogadására.

Lényeges, hogy felfogja az óvodapedagógus a gyermek lelki beállítottságát, egyéni ötleteit és azt, hogy hogyan lehet tovább építeni.

A fejlődés várható jellemzői

A fejlődés minősége és mértéke minden gyermeknél más és más, de mindenkinél mérhető, várható. Van, akinek a beszélő kedve nő meg, szívesebben kezdeményez beszélgetést a társaival és a felnőttekkel egyaránt. Van, akinek az önbizalma erősödik. Ezáltal fokozatosan kialakul az igényük arra, hogy minél közelebb kerüljenek a csoport magjához.

Az erős önbizalommal rendelkező gyermekek is megtanulják az önérvényesítés és az alkalmazkodás helyes arányát. A csoport tagjai is megtanulják értékelni a másikat, elfogadják játékon belül a másságot, ezáltal játékon kívül is toleránsabbak lesznek társaikkal. A sok-sok közös játék, közös tevékenység közelebb hozza a gyermekeket és az óvodapedagógust is egymáshoz.

Megtanulják egymást reálisan értékelni, fejlődik kommunikációs képességük, viselkedés- és beszédkulturájuk. Bátrabban és szívesebben nyilatkoznak meg, önként vállalják véleményüket.

A drámajáték a jeles napok közösséget erősítő szokásait "életrevalóvá" formálja a gyermekeket. Ez által is érlelődnek azok a tulajdonságok, mellyel biztonsággal és sikerrel eligazodnak az életben.

3.1.7.4. Ének, zene, énekes játékok, gyermektánc

Cél

Fogékonytá tenni a gyermekeket a jó zenére. Játékos, énekes kedvük fejlesztése, értékes zenei anyaggal.

A jó zene, a ritmikus mozgás legyen örömforrás, jókedvre derítő, feszültségoldó kellemes élmény. Az éneklés vágya, az énekes játék eljátszása belülről fakadjon a gyermekből.

Adjon tartalmat társas együttműködésüknek. Énekes játékban is tegyenek szert olyan képességekre, amelyek egyéniségüket életre valóvá, viselkedésüket kultúraltabbá teszik.

Feladat

A gyermekek ösztönös alkotó zenei hajlamának kibontakoztatása zenei élményszerzéssel. Zenei készséget, jártasságot alakítson ki az élményszerzés által, elsősorban a gyermekek érzelmeire hatva. A néphagyománnyal, a népzenevel fokozzuk a gyerekek zenei érdeklődését és adjunk alapot a zeni műveltség továbbfejlesztésre.

Tartalom

A mondókáktól kell elindulnunk igazodva a gyermekek természetes fejlődéséhez. Az egyszerűtől (ölben ülő, cirógató, hőcögtető játékoktól) fokozatosan jussunk el a nehezebb, összetettebb mozgással járó mondókákig, dalos játékokig. Arra kell építenünk, ami a gyermeket érdekli, amelyik dal, játék hangulatában és tartalmában az ő érzés- és élményvilágához közel áll. A ritmikus mozgások, a mozgatót kísérő mondókák, gyermekdalok, amelyek hangterjedelmében és szövegében könnyen elsajátíthatók. Kedvesek számunkra az állatos hangutánzások, az állatcsalogató mondókák és dalok, a testvérekről szólók, az altatók.

Az ének szinte mindig alkalmazható a mondóka, a tánc, a zene, hangulatkeltő, érzelmekre ható volta miatt. Jókedvű óvodapedagógus gyakran él a zene embert nemesítő hatásaival. Alkalmához illő egy-egy szép daltól, az altatódalig élménnyé varázsolja a napot.

A furulyaszó, a xilofon, a citera, a gitár, a hegedű szép megszólaltatása gyönyörködést vált ki a gyermekből, hatásaival tehát - kinek mire van lehetősége - élni kell. A zenehallgatási anyag megválasztásánál más népek dalait is felhasználjuk.

"A kultúrát nem lehet örökölni. Az elődök kultúrája egykettőre elpárolog, ha minden nemzedék újra meg újra meg nem szerzi magának."

Az évkör jeles napjai, az ünnepi alkalmak is rendezik a gyermekeknek átadandó énekes, mozgásos anyagot. Az évkörben megvan a helye a komatál küldésnek, a kapus játékoknak. A tanított dal mindig a gyermekek hangterjedelmének megfelelő legyen. A ritmus- és egyensúlyérzék elsősorban ebben az életszakaszban fejlődik. Játékos képességfejlesztéssel csiszoljuk szép, tisztán szólóvá a gyermekek énekét. Az énekek, dalok hangmagassága a gyermekek hangmagasságához igazodjon.

"A gyermeknek minden képességét akkor kell kipróbálni, amikor adottságai erre már megérttek."

"Ha idő előtt próbálkozik, a kudarc visszatarthatja a további kísérletezéstől, ha későn kezd hozzá, akkor időt veszített el, csak többletmunkával vagy sohasem tudja ezeket a képességeit kifejleszteni."

Az énekes játékok ízlést, viselkedést, magatartásformát közvetítenek a gyermekek felé. Amit általa tanulnak, a köznapi viselkedésben is hasznát látják.

"Az énekes játék olyan esztétikai tartalmú tiszta örömforrás, amely összetevődhet: a társas együttmozgás szabályozott (kör, sor, stb.) formáiból, esztétikus öltözetből és magatartással összefüggő ritmikus járásból, minden játzó nevének elhangzásából, az énekelt szöveg tartalmából és dallamából, hagyományos karakterszerepek eljátszásából."

Néptánc

A mai, mozgásszegény világban hangsúlyt kell fordítani a gyermekek mozgásigényének kielégítésére, testi képességeik fejlesztésére. Ezért fontosnak tartjuk, hogy a tánc, a néptánc óvodai élményként érintse meg a kisgyermeket.

Lássa a felnőttektől, esetleg nagy iskolásoktól a táncos mulatást, a táncházat, élje át annak hangulatát és kapjon serkentést a nagyok utánzására. A felnőtt ismétlődő mintájára ismerkedjen a magyar táncmozgás alapelemeivel, a kisebb gyermek szemlélődőként, az iskola előtti gyermekek kedvük és fejlettségüknek megfelelően a felnőttekhez, nagyobbakhoz kapcsolódva vegyen részt táncukban.

A tánc jó szervezéssel oldottá, feszültségmentessé teszi a gyermekcsoportot. A mozgás öröme, a szabad önkifejezés lehetősége ösztönzést ad a gyermeki kreativitásnak. A párválasztás variációi fejleszti társakkal együttműködő képességét, ügyességét. Az ismétlődő alkalmak erősítik önbizalmát, fellépésük biztosabbá válik.

Természetesen a tánc nem kötelező, önként kapcsolódnak be a gyermekek, ha kedvük tartja.

Az óvodapedagógus szerepe

Mind az ének, mind a tánc úgy talál követőkre a gyermekek között, amennyiben a nevelő példája élményt adó, kedvcsináló. A mozgásokat biztonsággal és sikeresen mutatja be. A táncban is akkor jut sikerhez a gyermek, amennyiben ritmusérzéke, egyensúlyérzéke sokféle játékkal már jól megalapozott.

"Az óvodai zenei nevelés programjához kapcsolódó énekes játék a gyermek számára azért is rendkívüli jelentőségű, mert a vizsgálatok szerint a ritmusérzéknek és az azzal összefüggő egyensúlyérzéknek a kialakulása 6-7 éves korra befejeződik."

Tárgyi feltételek

- Szépen szóló, gyermekekhez közel álló, tiszta hangú hangszerek
- Játékokhoz illő tartozékok, kendő, bot, kalap, stb.
- Hallás fejlesztéséhez, a hallás finomítására bármilyen zajt adó eszköz
- Mértékkel alkalmazhatók az audiovizuális eszközök.

A fejlődés várható jellemzői

Szeretik, és szívesen játsszák az énekes játékokat, élvezik, hogy sok mondókát, kiszámolót tudnak. Képesek önként kezdeményezni azokat, illetve társaik kezdeményezéséhez szívesen kapcsolódnak.

Hallásuk csiszolt, ritmusérzékük biztonságos.

A népdalok az évkör alkalmaihoz vett énekes, népi játékok, a néptánc hangulata, ellesett és gyakorolt mozdulatai a múltban gyökerező érzésekkel mélyen megalapozzák gyermekeink identitástudatát.

3.1.7.5. Mozgás

Cél

Az óvodáskorú gyermek minden tevékenységében jelen van a mozgás, mely a gyermek legtermészetesebb megnyilvánulási formája.

Célunk a mozgás megszerettetése. Legyen a mozgás és a rendszeres testnevelés örömmel végzett tevékenység. A gyermek szervezete egészséges ütemben fejlődjön, környezetében biztonsággal tájékozódjon.

Jártasságokat, készségeket alapozunk, fejlesszük az élethelyzetből fakadó mozgásos lehetőségekkel, a gyermek aktív részvételével. A természetes mozgásokat a természetes élethelyzetekben alakítsuk, fejlesszük a játékosság elsődlegességével úgy, hogy azok az egyes gyermek egyéni értékes képességévé váljanak, hozzájáruljanak a harmonikus, összerendezett, fegyelmezett nagy- és kismozgások kialakításához. Az óvodapedagógus által szervezett mozgásos tevékenység az egészség megóvásán, a mozgáskoordináció, a testséma alakításán a gyermekből fakadó hatalmas mozgási vágy, igény kielégítésén túl a pozitív személyiségjegyek alapozását, fejlesztését szolgálják. Mint például akarati tulajdonságok, küzdőszellem, siker, kudarc elviselésének mikéntje, társas kapcsolataik alakulása.

Feladat

Óvodásaink egészséges testi fejlesztése.

Mozgásfejlesztő játékok összeállításával a mozgásigény és pozitív személyiségjegyek megalapozása, fejlesztése.

A különböző szervezeti formák megteremtése a gyermekek mozgás szükségletének kielégítése érdekében.

A mozgásműveltség, a mozgáskoordináció fejlesztése, különösen a népi mozgásos és egyéb játékok által.

Tartalom

A mozgás ütemtervének összeállításakor az óvodapedagógus gondolja át az anyag kiválasztását, felbontását, az elrendezés szempontjait.

A Napról-napra program mozgásrendszerének célszerű felosztásánál maradunk a hagyományos elrendezésnél.

Állások, járások, futások, természetes támaszgyakorlatok, ugrások, függések, kéziszergyakorlatok, talajtorna, játékok a népi mozgásos játékok rendszeres alkalmazásával.

A mozgásos tevékenység tervezésének döntő szempontja a csoport, az egyes gyermek képességének felmérése, annak ismerete. Az edzés érdekében a fokozatos terhelést az egyéni adottsághoz igazítsuk. A differenciált foglalkoztatás a képességfejlesztés egyik kulcsa. A gyermek motiváltsága, teljesítőképessége, a játék, játékosság, a természetes tárgyak, elemek, a tornaszerek, eszközök alkalmazásával fokozható. Az egyszerűtől a bonyolult felé haladó feladatok segítik a mozgás összerendezettségét. A mozgásjártasságok, készségek kialakításával, a mozgás esztétikumára is odafigyelve érjük el az egyénre jellemző mozgásműveltséget.

Fontos feladatunk

Az évkörhöz kapcsolható lehetőségek célszerű felhasználása, a természet erőinek tudatos beépítése. A tiszta, friss levegőn végzett mozgás segíti igazán a szervezet egészséges fejlődését. A téli sportok, a csúszkálás, a kirándulások a természetes élet része. Nyáron a mezítlábjárás, a sarazás mind olyan tevékenység, mozgás, mely eszköze a természet, ne menjen feledésbe mai világunkban sem. A természet erőit felhasználva az egészségmegővást kísérik figyelemmel. Például az ózonréteg negatív irányú változása, annak következménye miatt, a gyermekek levegőztetését, napoztatását időponthoz kössük, illetve a mozgásos tevékenységeket árnyékos helyre tervezzük.

A Napról-napra program mozgásos szervezeti formái

A szervezeti formák egységesen, arányosan, egymást kiegészítve valósulnak meg a napi illetve a heti rendben. (mozgásos tevékenységek, népi mozgásos játékok)

Mozgásos tevékenység

A hetirenddel kapcsolatban már megfogalmazódott "dominancia elv" alapján minden hét egy napján kötelező jelleggel valósul meg. Didaktikai szempontból az új ismereteket a kötött mozgásos tevékenységek napján dolgozzuk fel.

A mozgásos tevékenységek levezetése függ az óvodapedagógus rugalmasságától, személyiségétől, valamint az újszerű módszertani ismeretek tudatos alkalmazásától.

Ezek a mozgásos tevékenységek 20-35 percig tartó szervezett, tervezett, irányított mozgást jelentenek, ahol a gyermekek optimális méretű tornaöltözetben mozognak.

Mindennapos testmozgás

A mindennapos testmozgás legjobb helyét keressük meg a napirendben a helyi körülményeknek megfelelően. A folyamatos játékidő kötelező tornával történő megszakítása nem lehet, ezért célszerű a játékidő végén és alvás után, amikor lehet a szabadban, életkori sajátosságaiknak megfelelően változatos mozgásanyaggal aktív mozgásra készíteni a gyermekeket.

A jókedvű torna felfrissíti a gyermekeket. Változatos eszközökkel, ismert kéziszerekkel, zenével, futó, fogó, népi játékokkal (pl. a hét játéka, a hónap játéka) tegyük élménnyé a tornával töltött percekét.

Mozgás a szabadban

A szabadidőben végzett mozgásokkal, jó szervezéssel, megfelelő eszköz biztosításával magas szintű mozgásfejlesztés érhető el.

- Elősegíti a gyermekből fakadó mozgásigény levezetését, kielégítését. A spontán próbálgatásokkal nő a gyermek önbizalma, önállóbbá válik, ennek következtében fokozódik a mozgási kedve.

- Természetes élethelyzetekben gyakorolható a testnevelés megismert mozgásanyaga. Alkotó módon épülnek be az egyes elemek a gyermek mozgásába. Új kombinációkkal önmagát kipróbálva a környezet aktív megismerője lesz a gyermek.

Programunk lehetőséget kínál az érdeklődő gyermekeknek sajátos tevékenységek gyakorlására. A néptánc, a kézművesség, a népi mozgásos játékok színvonala a testmozgások során elsajátított anyag, az általa fejlesztett képesség szintjétől, az elért edzettségtől függ.

Népi mozgásos játékok

Az óvoda mozgásrendszerében teljes értékű részként a gyermek mindennapjaiban él a mozgásos népi játék, mely a mozgás és a közösségben való eligazodás próbatere.

A népi játékok hatalmas tárháza lehetővé teszi, hogy az adott helyhez, térhez és időhöz is igazodó változatos játékkort adjanak gyermekeinknek. A különböző képességek fejlesztését teszik a játékban élményszerűvé. A népi mozgásos játékok lehetőséget adnak a harmonikus fejlődéshez szükséges nevelői didaktikai feladatok megoldásához.

A testi, szellemi harmóniát ösztönösen megélező népi mozgásos játékok a nap, a hét, az évszak bármely szakaszában felhasználhatók. A felnőttek világa, a mindennapi élet eseményei, az ünnepnapok, s a múlt jelentős és jelentéktelenebb eseményei, történései hatottak a gyermekjátékokra. Például: a hidasjátékok, a kiszakító játékok népünk harcos múltját idézik. Pl. az "Adj király, katonát!". A futóversenyek még napjainkban is az élő pünkösdi királyválasztás vetélkedő elemei. Ezekben fejlődik a test általános ereje, mozgásérzékelése, magyar népünk "lovas nemzetként" említése fennmaradt gyermekeink játékában is a királyválasztás, a fiúk erőt, ügyességet, állóképességet próbára tevő, fejlesztő versenye.

A körjátékokat a szelídebb nem kedveli. A mozgás gyorsasága, a reakció gyorsasága a jó játék alapja. A cselekvések szép kivitelezésére, a gyermekek harmonikus mozgására törekedjünk. A népi mozgásos játékok ösztönös választási lehetőséget kínálnak a fiú-férfi,

illetve a lány-női szerepek vállalásához. A fokozott erő kifejtést, a versengést, a bizonyítási lehetőségeket általában a fiúk választják. Míg a könnyed mozgást, az érzelmekkel telített körjátékokat a kislányok csoportja gyakorolja.

A jó játék sikerélményt ad a gyermekeknek, ösztönöz az ismétlésre, miközben önkéntelenül csiszolódnak a képességeik. Minden új játék motiváló erőként hat. Népünk értékes mozgást igénylő hagyománya ismertté kell, hogy váljék minden kisgyermek számára.

Prevenció

A gyermek megfigyelése természetes közegben - mozgásban - az egyénre szabott feladatok alapja. A kialakuló problémák sok esetben az életkornak megfelelő játékokkal megelőzhetők.

A természetes és egyensúlyozó járások, a labdagyakorlatok, a különböző eszközök alkalmazása, a néptánc adta lehetőségek, a kézművesség egyes területei mind preventív jelleget kaphatnak a nevelő-oktató munkában.

Engedjük mezítláb járni, kúszni, csúszni, mászni, függeszkedni gyermekeinket. Az óvodapedagógus tudatosan és tervszerűen alkalmazza a testtartást javító, lábboltozatot erősítő tornát. A lábujjakkal végzett gyakorlatok játékait különösen kedvelik a gyermekek.

Munkánk eredményességét meghatározza a jól megválasztott csapat, csoport, egyéni foglalkoztatási forma célszerűen variált alkalmazása.

Az óvodapedagógus szerepe

A nap bármely szakában képes legyen oldani a gyermekek feszültségét, kielégíteni fokozott mozgásigényét.

Keresse az évkörhöz kapcsolódó és kapcsolható mozgásos népi játékokat, eszközöket.

Legyen rugalmas oly módon, hogy a gyermekek hangulatának, az éppen jellemző mozgásigényének, mozgásirányultságának megfelelő intenzitású feladatot, eszközt, helyet, lehetőséget javasolja.

Tudatosan törekedjen a legváltozatosabb természetes lehetőségek, eszközök, játékok, módszerek felhasználására.

A gyerekeknek alkalmuk legyen önmaguk, a szerek, eszközök kipróbálására, saját képességeik felmérésére.

A pozitív, segítő, serkentő óvónői értékeléssel tanulják meg a gyermekek, hogyan vigyázzanak önmagukra és társaikra.

Az óvodapedagógus kövesse figyelemmel minden egyes gyermeknél az anyag és a finommozgások egyénre vonatkozó fejlesztő erejű terhelését: építsen a gyermekek kreativitására.

Adjon lehetőséget arra, hogy a gyermek kitalálhasson mozdulatokat, gyakorlatokat, játékokat. Önállóan is kedvére tornázzon.

Tárgyi feltételek

A gyermek közvetlen környezetében állandóan jelenlévő kisebb (gyöngy, fakocka, szalag, párna) illetve nagyobb tárgyak, berendezési elemek (szék, asztal, lépcső, korlát, fal, tornaszer).

A gyermek által házilag készített eszközök (babzsákok).

Fontosnak tartjuk, hogy minél több természetes anyagból készült eszköz, tárgy álljon a gyermek rendelkezésére, mint: famászóka, függesztkedők, gerendák, lépegetők, hinta, krétarajz.

Az alkalmazott eszközökkel kapcsolatos elvárás az, hogy minden esetben az adott korosztály megkívánta méretet válasszuk. Olyanokat, amelyek nem balesetveszélyesek (jól rögzített, szálka- és sarokmentes).

Célszerű mobilizálható eszköztárat kialakítani. A folyamatos mozgás feltételeit - állandó beépített elemek - színesítik, kiegészítik.

Testnevelés eszközeit is esztétikai szempontok alapján is válogassuk a gyermekek jó ízlésének kialakításához.

Testnevelési foglalkozáson a gyermekek megkötés nélküli laza, a mozgást nem akadályozó ruházatot vegyenek fel.

A fejlődés várható jellemzői

A gyermekek természetes mozgását, mozgáskultúráját, az egyéni képességekhez mérten sajátos lehetőségeinkkel fejlesztjük.

Az egészség megőrzését, az ellenálló képesség fejlesztését nagyban befolyásolja a rendszeres mozgás szabadban, a termekben egyaránt.

A népi mozgásos játékok az erőt, ügyességet, gyorsaságot alapozzák. Lehetőséget adnak a gyermek társas kapcsolatainak alakítására.

Mód nyílik sokrétű viselkedésminta gyakorlására, megtanulására. Kreativitásuk kibontakozhat az újabb játékok kitalálásában, a mozdulatok megtervezésében. Egy-egy játékon belül ötleteit kamatoztathatja a gyermek, amely fokozza a játék örömeit.

Értelmi képességei fejlődnek. A mozgások rutinszerű begyakorlásával a gyermek önbizalomra tesz szert, mely az újabb, kevésbé ismert vagy ismeretlen mozgásra, egy újabb képesség megszerzése felé tereli a gyermeket. A mozgások stabilitásával a szem-kéz, szem-láb koordináció kialakul.

3.1.8. PROGRAMUNK ALKALMAZÁSA

3.1.8.1. Tervezés, értékelés, pedagógiai adminisztráció

Az óvodapedagógus céltudatos tevékenységének a jó terv az alapja, amikor is hosszabb-rövidebb távon számbaveszi teendőit a pedagógiai munkában és azt írásban rögzíti. A jó elméleti felkészültség mellett körültekintően, előrelátóan, gyermekeire szabottan tervezi a tennivalókat.

Célszerűnek tartjuk a gyermekeknek átadandó tudás- és viselkedésanyag komplex tervezését a melléklet alapján. Ez egy vezérfonal, útmutató a folyamatok áttekintéséhez. Erre építhető, ebből tovább bontható az egyes korosztályoknak megfelelő konkrét feladat- és tevékenységsor.

A tudatos építkezést tartjuk fontosnak, az évkör egy-egy meghatározó eseményére való felkészülést - majd a várva várt eseményt -, aztán az élmény levezetését. A tervben ezek az egybefutó, egymást erősítő szálak jól áttekinthetők.

Másrészt célszerű az egyes gyermek fejlődését, neveltségét a napi tevékenységekben nyomon követni. Lemaradását, fejlődését rögzíteni, ezáltal a tennivalókat is meghatározni. Ezt a célt szolgálja a személyiség megfigyelése. A megfigyelés és leírás módszerét alkalmazva minden egyes gyermekről tapasztalatait, véleményét írásban, dátumozva rögzíti az óvodapedagógus.

Megfigyelései a következőkre irányulnak:

1. - testi fejlődésének üteme
- érzékszervek fejlesztése a megismerő folyamatokban
- nagymozgások fejlettsége és fejlesztése:
térérzékelés, mozgáskoordináció, egyensúlyérzék, természetes mozgások
- a finom mozgások fejlesztése
- a test gondozásával kapcsolatos teendők elsajátítása, testápolás, öltözködés, önkiszolgálás, étkezési szokások, önállóság, a kultúrált magatartás elsajátítása.
2. A gyermek lelki fejlődése, képességek fejlesztése.
- megfigyelő képesség, emlékezés, képzelet, gondolkodás fejlesztése
- a gondolkodási műveletek alkalmazása a gyakorlatban, analízis, szintetizálás, absztrahálás, összehasonlítás, általánosítás, összefüggések felismerése, rendezés
- a gyermek beszédkésztsége, nyelvi gazdagsága, kommunikációs-meta-kommunikációs képessége
- cselekvéseinek érzelmi háttere, akarati élete, kitartása, monotoniatűrése, szabálytudata, annak elfogadása.
3. Társas kapcsolatok alakulása, a kultúrált viselkedéshez szükséges tulajdonságok fejlesztése.
- a gyermek közösségben elfoglalt helye
- tevékenységekben való részvétele, aktivitása
- együttműködő, kapcsolatteremtő képessége
- viselkedési formák elsajátítása
- baráti kapcsolatai
- viszonya a felnőttekhez
- a viselkedési szokások szóbeli kifejezésének ismerte.

Programunkban olyan szituációk adódnak, ahol lépten-nyomon megmutatja a gyermek, mire képes, hogyan viszonyul környezetéhez, tetteit milyen érzelmek motiválják.

Játékban: a fonó, a játszó, a jeles napok dramatikus jelenetei, játékaik, néptánc az óvodában, népi mozgásos játékokban.

Munkában: a kerti munka, növénygondozás az évszaknak megfelelően, saláták készítése, természetes anyagok alkalmazása, azok felhasználásának minősége, műhelymunkákban a szövés, fonás, agyagmunka, nemezelés, gyertyamártás.

Tanulás: az évkörhöz kapcsolható tevékenységrendszerben értelmi- és kommunikációs képességeik fejlettsége, érzelmi életük gazdagsága, akarati tulajdonságaik.

Szocializáció: természetes szituációban adódik a szociometria; - párválasztás és mozgásos játékokban; - komatál küldés, néptánc, óvodai vásár, szüret, ünnepi ajándékok készítése.

A napi munka folyamatában az ellenőrzést szinte törvényszerűen kíséri az értékelés, mely természetes igénye is a gyermeknek. Ez a visszacsatolás válasz az ő mozgására, tevékenységére, viselkedésére, gondolatára. Az értékelés legyen reális, tömör, érthető, a fejlődést minden esetben elősegítő. A pontosan megfogalmazott értékelés sok esetben az újabb cél, feladat magját is magában foglalja, de a már elért szintet mindenképpen. Ez tudatosan a gyermekben, megerősíti vagy még további erőfeszítésre készíteti. A korosztály meghatározza, milyen értékelési módokat választhat eredményesen az óvodapedagógus az oktatásban és a nevelés folyamatában, melyet az óvodapedagógus személyisége, empátiája, találékonysága teszi teljessé, a tekintettől egészen a szóbeli, tárgyi elismerésig, a megsimítástól a kézfogásig.

Az óvodapedagógusok lejegyzett gondolatai egész éves visszatekintést adnak a gyermek fejlődéséről, életéről. Segítséget nyújtanak az iskolaérettség megállapításához, a problémás esetek megoldásához. Az évek során összegyűlt tapasztalatok az ellenőrzés, értékelés módjának változtatását is feltételezik. A már leírt megfigyelési szempontok, tevékenységek (a programra jellemző tevékenységekkel is) kördiagramban a fejlődés ütemét követve képszerű formát láttatnak. Ezzel könnyen követhetővé válik, hogy a gyermek az átlagos fejlődési vonalat képes-e követni, alul marad-e, illetve túlszárnyalja-e azt. Így irányulhat a figyelem az egyes területek korrekciós feladataira, illetve a tehetséggondozásra. Az ellenőrzés, értékelés ilyen irányú alkalmazása, megfelelő kialakítása jelenleg folyamatban van.

3.1.9. ESZKÖZIGÉNY PROGRAMUNKHOZ

- Számítógép
- Hi-fi torony
- Szövőszék
- Munkához: gyermekméretű kerti szerszámok,
kisseprű
partvis

gyermekméretű köpeny (2-2 db/csoport)
napos kötények

- Sajátos tevékenységeinkhez
 - fonalak
 - gyapjúk
 - rafia
 - agyag
 - gyöngyök
 - festékek
 - madzag
 - zsákanyag (juta)

- A gyerekek hagyományörző ruhája: kékfestő szoknya
 - baboskendő
 - gyolcsnadrág
 - mellény
 - kalap
 - szalgok

- Népi hangszerek minden csoportba
- Vesszőből játéktartó kosarak a csoportokba.

- Tanuláshoz:
 - népművészeti albumok
 - videofilmek
 - népzenei anyagok kazettán, CD-n
 - kézi dianéző
 - logico játékok
 - népmesék videofilmek (magyar népmesék sorozat)
 - meséskönyvek
 - leporellók
 - diktafon
 - fényképezőgép
 - labdák
 - udvari homokozó játékok, fa talicskák
 - rollerek
 - 2-3 kerekű kerékpárok

3.2. Székhelyóvoda – Csemetekert óvoda -

„Egészséges holnap” Egészségkultúrát alakító óvodai program

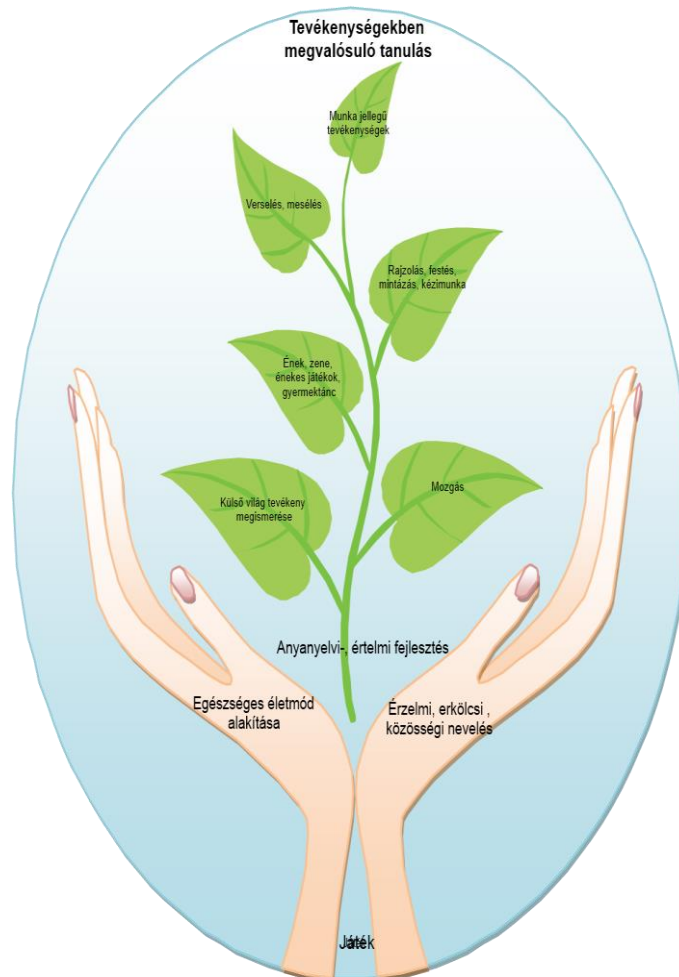

Hitvallásunk:

„ Azért vagyok pedagógus, hogy a természetnek nyers gyémántját szép vigyázattal kristályba csiszoljam. ’

(Németh L.)

Készült: 2010.

Módosítva: 2024.

3.2.1. HELYZETELEMZÉS

Óvodánk, amely bölcsődéből lett átalakítva a '80-as évek végén a nagyközség központjában helyezkedik el 2018 m² területen. Fűves udvar, domb, bokrok, mini-KRESZ park, sportolásra, mozgásra alkalmas esztétikus udvari játékok, eszközök biztosítják az örömteli mozgásigény kielégítését. A külső világ megismerését szolgálja a szabadban kialakított konyhakert és virágágyás. Óvodánk a főúttól távolabb, de megközelítés szempontjából ideális helyen található. Az épület 36 férőhelyes, utcára néző. Egy szociális blokk: szülői várakozó, gyermeköltöző, „zsibongó”, tálaló konyha, mosdóhelység, iroda, fejlesztőszoba, szertár, felnőtt öltöző található még az épületben.

Az udvaron fedett terasz biztosítja szükség esetén a levegőztetést. A játszóudvartól leválasztva egy raktár található.

Hátrányos otthoni környezetből érkezett gyermekeink nagy száma készítetett bennünket arra, hogy nevelőtestületünk az Óvodai Nevelés Alapprogramja alapján a helyi viszonyokhoz igazított pedagógiai programot készítsen el. Programunk sajátossága, hogy a gyermekek egészséges személyiségfejlődését egészséges életmódjuk fokozott figyelemmel történő alakításával, lelki egészségük ápolásával, védelmével, a környező világ megismerésével, megbecsülésével, egészséges fejlődésüket biztosító mozgásigényük kielégítésével biztosítjuk. Célunk a meglévő hátrányok lehetőség szerinti csökkentése.

1993 óta folyamatosan így alakítottuk egyéni arculatunkat, s tárgyi feltételeinket is tudatosan ekként fejlesztettük. Csoportjaink különböző életkorú gyermekek közössége. A tevékenységek szervezése egyéni, illetve kisebb csoportokban történik, így lehetővé válik az egyes gyermekek fejlődésének viszonylag szoros követése és segítése - az egyéni fejlesztés.

Gyermekképünk

A hozzánk érkezett gyermekek testi, érzelmi és értelmi képességeinek fejlesztése, társas kapcsolatok teremtésére való hajlam kialakítása, egészséges életvitel igényére nevelés a sokmozgásos tevékenységek biztosításával és a környezet sokszínűségének megismerésével, megbecsülésével.

Óvodaképünk

- Az óvónők és dajkák lelkes, odaadó munkája, befogadó, érzelmi biztonságot nyújtó légkörben neveli gyermekeinket óvodánkban.
- A gyermekek sokoldalú, harmonikus személyiségének fejlesztése változatos tevékenységekkel
- Nevelőmunkákat a gyerekek tisztelete, megbecsülése övezi.
- Óvodánkat együttműködő készség jellemzi, nyitottak vagyunk a családok felé, lehetőséget biztosítunk az óvodai életbe való betekintéshez.

Óvodai nevelésünk során az egészséges testi és szellemi fejlődés megalapozására

törekszünk. Munkákat úgy szervezzük, hogy a *gyerekek* mindvégig érezzék az *érzelmi* biztonságot nyújtó óvodai légkört.

A gyerekeket nap mint nap tiszta, esztétikus óvodai környezet fogadja. A gyermek mozgásfejlesztéséhez sokszínű - *tevékenységéhez* jó lehetőséget ad a tágas, biztonságos óvoda udvar.

Környezeti tapasztalásaink, környezetformáló tevékenységeink lehetőséget adnak a gyermek környezettudatos magatartásának alakítására. Nyílt napok széles tárházával biztosítunk betekintést óvodánk életébe a szülők számára. Hagyományainkkal ezt a szoros kapcsolatot ápoljuk.

A gyerekek életkorának *megfelelő* napi ritmust alakítunk ki az *egészséges* testi fejlődés biztosítása *érdekében*. Figyelmet fordítunk a szokások megalapozására, az együttélés szabályainak elfogadtatására.

A hozzánk érkező gyermekeknek egyénenként változó testi és lelki szükségleteik vannak. A gyermekek feltétel nélküli elfogadását valljuk, és egyéni fejlődési ütemüknek *megfelelően* kínálunk fel ismereteket.

Fejlesztésünk kiemelt területei:

- a környező világ megismertetése, megszerettetése, megbecsülésére, tiszteletére való nevelés, környezettudatos életmód, környezetszennyezés elleni fellépés.
- a gyermekek nagy mozgásigényének kielégítése, ezzel is elősegítve egészséges fejlődésüket. Munkánkkal a mozgás szeretetére építő életvitelt, életmódot közvetítünk a *gyerekek felé*.

Óvodánk személyi feltételei

Óvodavezető: 1 fő

Óvodatitkár: 1 fő

Óvodapedagógus : 2 fő

Dajka: 2 fő

Pedagógiai asszisztens 2 fő

Összlétszám: 8 fő

Az óvoda helyet ad az intézmény székhelyének. Óvodánk vezetője pedagógus szakvizsgával rendelkezik gyermek-, ifjúság- és családvédelem területén, ami az adott, hátrányokkal küzdő gyermekanyag tekintetében óvodánk kiemelten kezelt feladata. Emellett tanügy-igazgatási szakértő szakvizsgával rendelkezik.

Óvodapedagógusaink felsőfokú óvónőképzőt végeztek.

Programunkhoz a szakmai feltételeket megfelelőnek mondhatjuk.

Minden dolgozónk arra törekszik, hogy községünkben munkánkat ismerjék és elismerjék.

Óvodánk tárgyi feltételei

Óvodánk két csoportszobával rendelkezik. A csoportszobák a különböző tevékenységekhez megfelelően felszereltek. A csoportok kuckósítása lehetőséget ad a különböző tevékenységek (mese, ének, kézműves tevékenységek, különböző játéktevékenységek) megvalósítására.

Környezeti tapasztalásainkat elsősorban a szabadban szerezzük. Ehhez lehetőséget biztosít óvodánk nagy udvara, mely rendelkezik a gyerekekkel közösen kialakított virágágyással és konyhakerttel is. Óvodai hagyományaink között kiemelkedőek a természet, környezet tiszteletére épülő hagyományok, kirándulások, túrák.

Óvodánk nyitott és fedett terasza sáros, esős időben is biztosítja a szabad levegőn való mozgás lehetőségét, mely az egészségfejlesztés fontos eszköze.

Beltéri mozgásfejlesztő eszközeink

- 4 db nagyméretű tornaszőnyeg 2 db 6 m-es tornapad 2 db
- 3 méteres tornapad
- 2 db mini trambulin
- 4 db bordásfal
- WESCO sportszercsalád tagjai
- 50 db nagyméretű téglakészlet (nagy teherbírású, kemény papírból készült)
- 20 db tornakarika
- 20 db maroklabda
- 40 db léglabda
- 1 db mozgásfejlesztő táska sportkészlet
- 1 db kosárlabda palánk, kosárlabda
- GEMINA tornaszerc
- 1 db svéd szekrény
- 4 db zsámoly
- 15 db vízhez- szoktatást segítő kapaszkodó
- 1 db magasugró készlet
- 12 - 12 db tenyér - talpforma (nagyméretű)
- 20 db nyeles szalag

Kültéri mozgásfejlesztő eszközeink:

- 4 db roller
- 2 db gördeszka
- 6 db ugráló labda
- 2 db foci kapu
- 1 db csúszda
- 1 db lengőhinta
- 1 db mókuserék
- 1 db udvari „mozgó hintaló"
- 2 db mérleghinta

Játéktevékenység eszközei:

A mindennapi játék tevékenység alapvető kellékeit - gyakorló, szerep, konstrukciós, értelmi képességet fejlesztő játékok, mesekönyvek - az évek során folyamatosan pótoljuk és bővítjük.

Játékkészletünk pótlása, fejlesztése a költségvetésből, valamint óvodánk által rendezett jótékonyági rendezvényekből (farsang, bál) valósul meg.

Pedagógusaink saját költségükre vásárolnak pedagógiai munkájukhoz szükséges szakfolyóiratokat, könyveket. Bővítése folyamatos.

Összegezve

Az óvónők lelkes, odaadó munkája, a szülők aktív segítőkészsége, s a velük való jó kapcsolat (közös kirándulások, óvodai programok és sportrendezvények) tette lehetővé, hogy óvodánk külső, s belső esztétikája családias, otthonos környezetet biztosít a gyermekek részére, s a szabad óvodaválasztás jogával élve tudatosan választják a szülők nevelési programunkat.

ALAPELVÜNK : A gyermekek egyéni képességei és készségei kibontakoztatása által egészséges, sokoldalú, harmonikus személyiségfejlődésük elősegítése.

3.2.2. PROGRAMUNK CÉLJAI

- A gyermekek sokoldalú harmonikus személyiségének fejlesztése, életkorilag (a tankötelezettség eléréséig) a legmegfelelőbb tevékenységi forma segítségével, kiemelt tevékenységként a környező világ tevékeny megismerésével, megszerettetésével és a mozgás szeretetére építő életvitel, életmód megalapozásával.
- Az óvoda elfogadtatása (befogadás, egymásra hangolódás)

Az átjárhatóság, az érzelmi stabilitás, a sokoldalú tevékenységek biztosításával tanulja meg szükségleteit kielégíteni, alkalmazkodni, elfogadni, tolerálni, önmagát megvalósítani.

3.2.3. PROGRAMUNK FELADATAI

- A gyermek egészséges fejlődését nemcsak a biológiai értelemben vett testi fejlődés, hanem az érzelmi és értelmi fejlődés hármassága együttesen adja. Elsődleges feladatunk tehát a gyermekek általános, sokoldalú fejlesztésével képzésével elősegíteni a megfelelő testi, akarat, erkölcsi tulajdonságainak fejlődését, közösségi érzékük fejlesztését, értelmi képességeinek sokoldalú kibontakoztatását.
- A mozgás célzott fejlesztése a motoros képességek és mozgáskészségek kibontakoztatása
- Sokoldalúan fejleszteni a gyermekek környezetével való - közvetlen és közvetett kapcsolatrendszerét, saját testéről szerzett információit (én - tudat alakítása).
- Az óvodapedagógus, dajka személye elfogadó, gondoskodó legyen.
- A szabadon választható tevékenységek komplexen alapozzák meg fő tevékenységeink kibontását, ezáltal a gyermekek sokoldalú személyiségfejlődését, az egyes tevékenységeken belüli tehetségkibontakoztatást.
- A különbözőség elfogadására, önmagának és képességeinek megismerési pozitív emberi magatartásra, közösségi életre való nevelés.

- Versenyszellem, kudarcűrés, figyelem, türelem, kitartás, egymás iránti figyelmesség, segítőkészség fejlesztése.
- A hátrányos környezetből érkező gyermekek hátránycsökkentése

3.2.4. PROGRAMUNK NEVELÉSI RENDSZERÁBRÁJA

Programunk alapelve



Programunk célja



Nevelésünk feladat- és tevékenységi rendszere

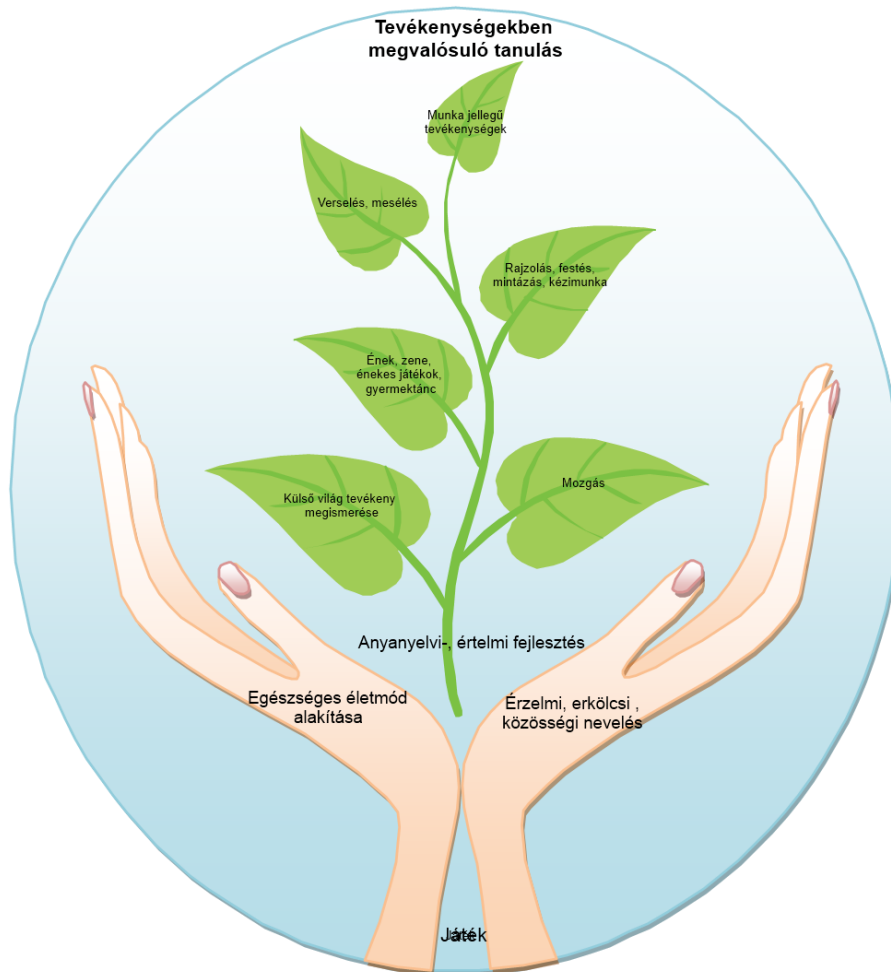

Óvodánk kapcsolatrendszere

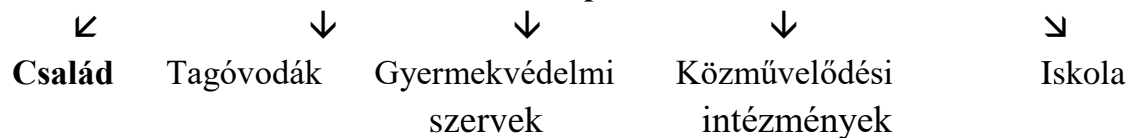

3.2.5. NEVELÉSÜNK FELADATRENDSZERE

Az óvodai nevelés feladatainak rendszere lényegében igazodik a nevelés általános feladatrendszeréhez. Ebben az esetben a feladatok bizonyos csomópontok körül csoportosulnak, ezek a nevelés fő feladatcsoportjai:

- Egészséges életmód kialakítása
- Egészséges lelki állapot megalapozása az érzelmi-erkölcsi és közösségi nevelés által
- Egészséges értelem alakítása, anyanyelv ápolása az óvoda mindennapjaiban

A. feladatcsoportok elhatárolódása a nevelőmunka tervezését segíti. A nevelőmunka elsősorban szervező munka. Az óvodapedagógus a legkisebb részletet vagy esetet sem hagyhatja figyelmen kívül. Az apró dolgok rendszeresen - naponta, óránként - hatnak, azokból tevődik össze az óvodai élet. A nevelés feladatcsoportjainak összefonódása számos formában megnyilvánul, élesen nem különülnek el.

3.2.5.1. Egészséges életmód alakítása

Az egészséges életmód kialakítása óvodánk alapvető feladata, melynek alapja jól kialakított és következetesen betartott szokás – és normarendszer.

Cél:

Szokások kialakításával az egészség megőrzése. Az egészséges életmód megteremtése, egészségkultúra fejlesztése.

Feladat:

- Egészséges óvodai környezet kialakítása. A gyermeki szükségletek kielégítése. A testi, lelki szükségletek harmonikus összehangolása. A heti és napi életritmus kialakítása. Családi környezet ösztönzése az egészséges korszerű táplálkozásra, higiéniai szokások, szabályok betartására. Egységük megőrzése érdekében minél több idő eltöltése a szabad levegőn. Fontos a gyermekek egészségének megóvása, védelme, edzése.

- A rugalmasan kezelt napirend, melynek keretén belül az egészséges személyiségfejlesztés, a játék és egyéb tevékenységek megvalósulnak. A higiéniai szokások elsajátítására és betartására, fokozottan figyelünk. Egészséges környezetben igyekszünk megismertetni gyermekeinkkel az őket körülvevő világot. Hangsúlyozzuk a természet szeretetének, megóvásának fontosságát egészségvédelmünk érdekében. Alapvető feladatunknak tartjuk a környezettudatos magatartás alakítását.

3.2.5.1.1. Egészségkultúrát alakító, egészségfejlesztő programunk

1.) Erőforrásaink

Az egészségkultúrát alakító munka elsődleges színtere az óvoda, de céljaink eléréséhez fontos, hogy az óvoda egyéb külső intézményekkel megfelelő munkakapcsolatot tartson. Ez az együttműködés a hátrányok enyhítésének alapja is.

Kapcsolatot ápolunk a következő intézményekkel:

- Családok
- Védőnők
- Gyermekorvos
- Gyermekjóléti Szolgálat
- Iskola
- Logopédus, gyógypedagógus

2.) Céljaink

- Primer prevenció , mely az egészség megőrzésére, betegségmegelőzésre, balesetvédelemre irányul.
- Az egészségbarát viselkedési formák kialakítása.
- Az egészséges életmód alakításához szükséges szokásrendszer átadása, illetve megszerzése:
 - táplálkozás,
 - tisztálkodás,
 - öltözködéskultúra,
 - környezet megismerése, megszerettetése, óvása, környezettudatosság
 - mozgásműveltség, mozgáskultúra fejlesztése, mozgásigény kielégítése , aktív életmód
 - mentálhigiéné területén.
- A személyiségzavarok időben történő kiszűrése, szükség esetén szakemberek bevonása.

A gyermekek fejlődését segítik :

A kulturált étkezés szokásaira nevelés:

- helyes testtartás kialakítása
- esztétikus terítésre szoktatás, megfelelő teríték biztosításával
- életkortól és fejlettségtől függő étkezéshez szükséges eszközök önálló és helyes használata

Egészséges, korszerű táplálkozás:

- a gyermekek számára eddig ismeretlen ételek elfogadtatása
- a mindenkori folyadékigény kielégítése
- a rugalmas, folyamatos napirend lehetőséget ad a szükségletek egyéni ütemű kielégítésére
 - vitaminprogramok beiktatása az óvoda életébe: őszi zöldség-, gyümölcs piac, savanyítás, gyümölcsfeldolgozás, tavaszi veteményezés
 - magas cukor, só és zsírtartalmú ételek csökkentése

Öltözködéskultúra:

- Tiszta, ápolts ruházat, melyet a praktikusság jellemez
- Az időjáráshoz igazodó megfelelő, réteges öltözködés
- Hőmérséklet változásának érzékelése
- Önálló öltözködés kialakítása (megfelelő sorrend, gombolás, kötés)
- Ruházat rendben tartása

Tisztálkodási szokások kialakítása :

- Kézmosás, törülközés, fésülködés, fogápolás - helyes, rendszeres végzésére szoktatás, nevelés az egészség megóvása érdekében
- WC - használat
- A WC papír rendszeres és megfelelő használatára szoktatás.(eleinte, ha szükséges, mindezt felnőtt segítségével, majd önállóan végezzék).
- A WC higiéniai (leöblítés)szabályainak kialakítása

Környezettudatos magatartás alakítása:

- A természet harmóniájának megismerése és fenntartására törekvés
- A társadalmi környezet megismerése, érzelmi, erkölcsi elismerése
- Környezetvédelemre nevelés
- Kirándulásokkal, túrákkal, mindennapi tapasztalásokkal és kísérletekkel az érdeklődés felkeltése a minket körülvevő világ iránt
- Környezetet károsító hatások és tevékenységek megismerése

Test edzése:

- Nap-, légfürdő
- Mindennapi testnevelés
- Mozgástevékenységek
- A napi tevékenységek során minél több idő eltöltése a szabadban

Gyermekek testi fejlődésének mérése:

- A gyermekek testi fejlődését az óvodában elvégzett testsúly és testmagasság - a nevelési év elején és végén- mérések is mutatják. Ebben segítenek az óvodapedagógusnak e területen szükséges feladatok meghatározásában.

A fejlődés jellemzői az óvodáskor végére:

- A gyermek a testápolási szokásoknak megfelelően teljesen önállóan, felszólítás nélkül tisztálkodik, fogat mosnak. A tisztálkodási eszközökre vigyáz.
- Zsebkendőt önállóan használ.

- Képes eldönteni, hogy az ételből, italból mennyit fogyaszt, önállóan szed, önt. Készségszinten használja a kanalat, villát.
- Esztétikusan terít, higiénikusan étkezik. Étkezés közben halkán beszélget.
- Teljesen önállóan öltözik, a ruháját ki-be gombolja, cipőjét beköti, a ruházatát rendben tartja.
- Magatartásában megjelenik a szépre, esztétikusra törekvés.

3.2.5.2. Érzelmi, erkölcsi, értékorientált közösségi nevelés

Az egészséges személyiség alapvető jellemzője az érzelmi, lelki egészség. Kiemelt feladatunk tehát az egészséges érzelmi élet alakítása, melynek szerves része az erkölcsi normák elsajátítása, a közösségi érzék formálása.

Cél:

A gyermekek közösségi magatartásának megalapozásával, a mozgásos tevékenységek megismerésével, ezek gyakorlásával a sokféle érzélem gazdagító ereje érvényesüljön.

Feladat:

- Érzelmi biztonságot nyújtó közvetlen, szeretetteljes, nyugodt, családi légkör megteremtése, gondos tervezéssel, szervezéssel. Lehetőség biztosítása önmagának megismerésére, a különbözőségeknek elfogadására (ügyesek, ügyesebbek).
- Az óvoda elfogadtatása - beszoktatás- nagy gondosságot és odafigyelést igényel, bármilyen életkorú is a gyermek.) A későbbiek során a gyermek , szülő és óvoda kapcsolatának meghatározója lehet. Az óvodás gyermeknek, aki az új környezettel első kapcsolatait alakítja, az óvodapedagógus számára látszólag jelentéktelen megnyilvánulásainak is igen nagy a jelentősége. Ezért minden mozzanat nagyon fontos lehet. Minden esetben szükséges megteremteni a lehetőséget a gyermeknek a szülőtől való fokozatos elszakadásához. E folyamat akkor fejeződik be, amikor a szülő és az óvodapedagógus is úgy érzi, hogy a gyermek viselkedésében már megfigyelhetők az idegen személy és a környezet elfogadásának jelei.
- A gyermek óvodában eltöltött idejét úgy kell megtervezni és megszervezni, hogy mindvégig érezze a számára legfontosabbat: az érzelmi biztonságot. Ehhez szükséges a gyermekkel közvetlenül foglalkozó óvodapedagógus és dajka elfogadó, gondoskodó, segítő személye. Nem lehet figyelmen kívül hagyni, hogy ugyanaz a pedagógus, ugyanaz a gyermekcsoport más jelentőséggel" bír az egyik, vagy másik

gyermek számára. Fontos a gyermekkel foglalkozó alkalmazotti kör modellértékű viselkedése.

- A mesterségesen kialakított közösségek falait segíti feloldani a csoportok közötti átjárhatóság, esetenként csoportközi tevékenységekkel. A szocializáció szempontjából elengedhetetlenek a közös élményeken alapuló tevékenységek. Az óvoda hagyományai, a közösen szervezett programok, kirándulások túrák ezt hivatottak mélyíteni.
- A szűkebb és tágabb környezet megismerése elősegíti a gyermek kötődését az őt közvetlenül körülvevő világhoz. Közben fejlődik nemzeti identitástudatuk, felismerik a szépet, a jót. A környezettudatos viselkedés által alakulnak erkölcsi érzelmeik.
- Ünnepekhez köthetően ismerkedjenek a keresztény kulturális értékekkel
- A gyermekeknek az óvodában végzett sokmozgásos tevékenysége lehetőséget biztosít a különbözőségek elfogadására, önmagának és képességeinek megismerésére. Fejleszti a gyermek pozitív emberi magatartását, társaihoz való viszonyulását, versenyszellemet, kudarcátűrést, figyelmet, türelmet, kitartást, egymás iránti figyelmességet, segítőkészséget.
- A gyermek az óvodai élet tevékenységeinek segítségével megtanul: alkalmazkodni, elfogadni, tolerálni, szükségleteit késleltetni, önmagát megvalósítani, nem sértve a másik gyermek szabadságát.
- Óvodánk teret enged a gyermekek önkifejező törekvéseinek kibontakoztatására. Figyelemmel kísérjük az egyének közti eltéréseket, a kiemelt figyelmet igénylő gyermekeket különleges gondoskodásban részesítjük, szükség esetén szakemberek bevonásával.

A fejlődés jellemzői az óvodáskor végére:

- A gyermek ragaszkodik társaihoz, a felnőttekhez, óvodájához, az őt körülvevő közvetlen környezethez.
- Igényévé válik a helyes viselkedés, szokások, szabályok betartása.
- Társaival együtt érző, közreműködő. Konfliktus esetén képes egyezkedni.
- A csoportba érkező társait, felnőttet, vendégeket szeretettel fogadja.
- A tevékenységeket feladattudattal végzi, befejezi.
- A közösségért szívesen tesz.

- A tevékenységekben aktív, kezdeményező, képes az akadályok leküzdésére.
- Szociálisan érette válik az iskolába lépésre.

3.2.5.3. Anyanyelvi-, értelmi nevelés

Cél:

Az anyanyelvi nevelés valamennyi tevékenységben megvalósítandó feladatunk. A gyermekek szeressék meg az élményt nyújtó verseket, meséket, örömmel várják, a vele való találkozást. Olyan irodalmi anyaggal ismerkedjenek meg, amely az értelmi képességeiket fejleszti. Fejlődjön kommunikációs készségük, természetes beszélőképességük.

Feladat:

A saját gondolataik mások előtt való szóban kifejezése és meghallgatása fejlessze a verbális kommunikációt és mások tiszteletére is neveljen.

Az óvónő a gyermekkel való interakciók során ismerje fel a beszédhibákat, ezt jelezze a szakembernek, majd a logopédussal együttműködve korrigálja a hibákat.

Az óvodai élet változatos tevékenységei a gyermek anyanyelvi nevelését, értelmi képességeinek fejlesztését is szolgálja. Fontos és elkerülhetetlen a gyermek utánzó hajlama miatt az őt nevelő személyek példamutatása. Időt és helyet kell adni a felnőttek és gyermekek, gyermekek és gyermekek egymás közötti beszélgetésére.

Óvodai nevelésünk a gyermek természetes kíváncsiságára alapoz. Változatos tevékenységekben igyekszünk gyermekeinket élményekhez, tapasztalatokhoz, és ezek által elmélyülő ismeretekhez juttatni. Olyan ösztönző környezetet igyekszünk alakítani, mely ébren tartja a gyermeki érdeklődést, fejleszti a gyermek értelmi képességeit, segíti a kreativitás kibontakoztatását, az önkifejezés lehetőségét, a tehetségigéret felismerését és fejlesztését.

A fejlődés jellemzői az óvodáskor végére:

- A gyermek aktívan használja a tapasztalatok során bővült szókincsét, mondatokban fejezi ki magát.
- Udvariassági kifejezéseket használ.
- Nyugodtan, figyelmesen tudja végighallgatni az óvónőt, párbeszédben végigvárja a társai megnyilvánulásait.
- Beszéde megfelel anyanyelvünk követelményeinek, kiejtése tiszta.
- Beszédértése és szöveg visszaadása kialakult.
- Értelmi képességei megfelelnek az iskolaérettség kritériumainak.

3.2.6. MEGVALÓSÍTÁS ESZKÖZRENDSZERE

A nevelés feladatának megvalósításához megfelelő környezet, tervezőmunka és tevékenységek szükségesek.

3.2.6.1. Környezet

Az óvodai nevelés elé kitűzött célok csak akkor valósulnak meg ha ehhez megfelelő környezet társul.

- Tárgyi környezet (épület, udvar)
- Személyi környezet
- Óvodán kívüli környezet
- Tevékenységeket segítő eszközök

Tárgyi környezet

- *Épület belső*

Az óvoda berendezései a gyermekek biztonságát, egészségének óvását és mozgásterének biztosítását szolgálják. A tárgyak, bútorok a gyermekek méreteinek megfelelően, könnyen mozgathatóak így ha szükséges a mozgástér növelése, egyszerűen megoldható, praktikus. A gyermekek részére a mosdók a lehetőséghez mérten jól kialakítottak de felújításra szorulnak.

- *Udvar*

Az óvoda udvara a gyermekek szabadban végzett tevékenységének kiszolgálója. Szükségesek az árnyékos és a napos udvarrészek, a testnevelés foglalkozások megtartásához és egyenletes füves területek biztosítása. Homokozó, mászóakák elhelyezése gazdagítja, színesíti a gyermekek játék - és mozgástevékenységét. A kerékpározáshoz, gördeszkáshoz, rollerezéshez nyújtanak segítséget az aszfaltozott területek. A fedett terasz megteremti a levegőzés lehetőségét rossz idő esetén is.

Az udvaron kialakított virágágyás és veteményeskert segíti a környezeti tapasztalások mélyítését. Az udvar természetes élővilága lehetőséget ad a további tapasztalatszerzésekre is.

Személyi környezet

Nem elegendő csak a gyermek fejlődéséhez szükséges eszközök, tárgyak biztosítása. A környezet fogalmába - ebben az esetben- beletartoznak azok az emberi kapcsolatok is amelyek a gyermeket körülveszik. Ezt a személyi környezetet elsősorban az óvodapedagógusok és az óvoda többi dolgozója alkotják. Az óvodapedagógusok elméleti felkészültsége és belső emberi tulajdonságai az óvodai nevelőmunka eredményességét szolgálják.(kapcsolatkészségük, nyitottságuk, empátiás érzékenységük és kooperációs képességük) A gyermeki magatartás

alakulása szempontjából fontos a dolgozók modellértékű viselkedése, bánásmódja, kommunikációja.

Óvodán kívüli környezet, óvodánk kapcsolatrendszere

- **Család**

A nevelés elsődleges színtere a család. Az óvodai nevelés a családi nevelést egészíti ki. Ezt szolgálja a rendszeres betekintés lehetősége az óvodai életbe, nevelési gondok, problémák közös megbeszélése, megoldások keresése.

Az óvoda a szülők részére szakmai szolgáltatást nyújt. E szolgáltatás- a gyermekek nevelés-fejlesztése érdekében- csak akkor eredményes, ha tartalmaz az együttműködés.

- *Tagóvodák*

Mivel intézményünk 4 tagóvodából áll, fontosnak tartjuk az óvodák közti együttműködést. Lehetőség szerint részt veszünk más óvodák rendezvényein. Kiemelt óvodai rendezvényünk a „Mókusok, ki a házból!” sportnap, melyen vendégül látjuk a tagóvodákat.

- *Gyermekvédelmi szervek*

A hátránnyal küzdő gyermekek magas aránya miatt fontosnak tartjuk a kellő együttműködést a Gyermekjóléti szolgálattal, a gyámhivatal dolgozóival.

- *Közművelődési intézmények*

Részt veszünk a Művelődési Ház által szervezett gyermekrendezvényeken. Könyvtárlátogatásokat szervezünk tapasztalataink mélyítése érdekében.

- *Iskola*

Az óvoda közelében található iskolával fontos a jó együttműködés kialakítása. A nevelés eredményessége érdekében az óvodapedagógusoknak ismerniük kell az iskola tartalmi szabályozását. Az iskola pedagógusainak pedig az óvodai nevelés alapvető célját és feladatát. Kapcsolattartás nélkül mindezek nem valósíthatók meg.

3.2.6.2. Tevékenységeket segítő eszközök

A gyermekek tevékenységéhez szükséges eszközök nélkül nem valósíthatók meg a kitűzött célok, feladatok.

- *A gyermeki tevékenységet közvetlenül segítő eszközök* Mozgástevékenységet segítő: megfelelő méretű torna - és kéziszerek. Mennyiségét a szertől és eszköztől függően csoportonként vagy óvodánként kell meghatározni.

Játéktevékenységet segítő: a játékszer játékeszközzé funkciója által válik, vagyis azáltal, hogy a gyermekjátéka során alkalmazza. A játékeszközök és a játékszerek egyaránt a játékot szolgálják.

Játékszerek lehetnek: kész játékszerek (valóság kicsinyített modelljei), félkész játékszerek (építőelemek, különféle anyagok, amelyből eszközt készít), mindennapi élet egyes használati tárgyai. Ezek a gyakorló (vagy funkció játék), mozgásos, dramatikus, szerep (utánzásos), építő, szellemi, népi játékok segítői.

Egyéb tevékenységet segítő eszközök: a mesélés-verselés, festés - rajzolás-mintázás-kézimunka, ének- zene-énekes játék- gyermektánc, környezet megismerése- környezet védelme, munka jellegű tevékenységeket szolgálják.

A játékszerek és más tevékenységeket segítő eszközök kiválasztása az eszközöknek a gyermek tevékenységébe való bekapcsolása az óvodapedagógustól pedagógiai tudatosságot követel. A gondosan megválasztott és a rendelkezésre álló eszközök elősegítik a gyermek személyiségének fejlődését a tevékenységek sokoldalú, sokszínű végzésével.

Az óvoda által a gyermekek számára biztosítható még minden olyan egyéb eszköz, amit az intézmény lehetőségei megengednek.

3.2.6.3 Tervezés

Az óvodapedagógusnak, hogy minden gyermeket az adottságainak és képességeinek alapján az iskolai életmódra felkészítsen, tudatos tervező munkára van szüksége. E munka a gyermekek fejlettségi szintjének megismerése után a fokozatosság és tervszerűség elvei alapján kell, hogy érvényesüljön. Éves szinten (nevelési év) végig kell gondolni, hogy melyek azok a szokások, képességek, ismeretek, amelyek a sokoldalú tevékenységek segítségével alakítható; fejleszthető, átadható a gyermekeknek.

Hagyományápolás, jeles napok, ünnepek az egyes tevékenységformákban

E tervezést az óvodapedagógus szervező munkája követi, (a jó nevelőmunka elengedhetetlen része az átgondolt szervezés)

Az éves munkaterven alapszik a negyedéves tervezés, lebontása 2 hetes tématervekben történik. A tervezések megvalósításának értékelése havi visszajelzőkben történik (Feljegyzések a csoport életéről, reflexiók).

Ajánlott hetirend

	Hétfő	Kedd	Szerda	Csütörtök	Péntek
Kötelező jellegű tevékenységek	Mindennapi testnevelés	Mindennapi testnevelés	Mindennapi testnevelés	Mozgás	Mindennapi testnevelés
Szabadon választható tevékenységek	Ének,zene, énekes játékok, gyermektánc	Külső világ tevékeny megismerése	Környezeti tapasztalás feldolgozása (matematikai tapasztalások)		Rajzolás, festés, mintázás kézi munka
	Játék Verselés, mesélés Anyanyelvi fejlesztés Munka jellegű tevékenység				
Az egyéni bánásmódot biztosító tevékenységek	Sajátos nevelési igényű gyermek logopédiai foglalkoztatása Református keresztény kultúra fejlesztése	Sajátos nevelési igényű gyermek egyéni fejlesztése Preventív jellegű fejlesztőpedagógiai foglalkozás „Digi-kuckó” tehetségműhely működtetése	„Ügyes kezek-ügyeskedek” Varróműhely a tehetségigérete s gyermekek foglalkoztatására Katolikus keresztény kultúra fejlesztése	Logopédiai fejlesztés	

Ajánlott napirend

Időpont	Tevékenység	
6.30-8.00	Gyülekezés Személyes kapcsolatépítés Játék a csoportban	
8.00-10.30	Szabadon választható tevékenységek Kötelező jellegű mozgásos tevékenységek Folyamatos tízórai Egyéni fejlesztések	
10.30-12.00	Énekes játékok Környezeti tapasztalás a szabadban Játék az udvaron	
12.00-12.30	Készülődés az ebédhez Ebéd	
12.30-13.00	Játék a csoportban Egyéni fejlesztések Folyamatos hazabocsájtás	Készülődés a pihenőhöz Pihenő mesével, altató zenével, énekkel
13.00-14.45	Pihenő	
14.45- 15.15	Ébresztő Készülődés az uzsonnához Uzsonna	
15.15- 16.30	Játék a csoportban Egyéni fejlesztések	

Szabad játékok

	Folyamatos hazabocsájtás	
--	--------------------------	--

A két csoport 6.30-8.00 és 12.30-16.30 között összevontan működik.

3.2.7. PROGRAMUNK TEVÉKENYSÉGEI

A gyermeki személyiség tapasztalásokon, tevékenykedéseken keresztül fejlődik leginkább. A fejlesztés legmegfelelőbb formája a gyermekeket leginkább motiváló, az érdeklődést fenntartó jól szervezett tevékenységek rendszere.

3.2.7.1. Játék

A gyermek legfontosabb és legjellemzőbb tevékenységi formája, mely az óvodai élet egészét meghatározza. A z egészséges fejlődés leghatékonyabb eszköze.

Cél:

Olyan élményt adó, az egész személyiséget fejlesztő tevékenységek biztosítása, melyek lehetőséget adnak a gyermek játékigényének zavartalan kielégítésére.

Feladat:

Az óvodapedagógus elsődleges feladata a játéktevékenységhez szükséges feltételek maradéktalan biztosítása:

- Rugalmas napirenddel az egész nap folyamán lehetőséget biztosít a szabad játékra.
- Megfelelő játszóhelyek kialakításával teret nyújt a játék minden formájának.
- A gyermeki fantáziát megmozgató eszközökkel lehetőséget nyújt a kreatív játéktevékenységre.
- A gyermekeknek lehetőséget ad önálló élményeik kibontakoztatására, ugyanakkor személyes példaadással, aktív jelenléttel, tudatos élménynyújtással, ösztönző, serkentő magatartásával indirekt módon irányítja a nyugodt játéktevékenységet.

Az egészségesen fejlődő gyermek játéka elmélyült, ötletgazdag, nyugodt, önálló és örömteli tevékenység. A szabad játéktevékenység folyamán fejlődik a gyermek fantáziája, kreativitása. Emellett az önfeledt játék lehetőséget ad a beszélőkedv ösztönzésére, a szókincs gazdagítására, kommunikációs viszonyok alakítására. Formálódnak a gyermek társas kapcsolatai, alkalmazkodó – és elfogadó képességük. Igazodnak bizonyos elvárásokhoz, alakul erkölcsük, normakövetésük. A játékban fejlődik a gyermek mozgása, lehetőség van új, változatos mozgásformák megismerésére. A játék az értelmi fejlődésnek is fontos eszköze.

Az óvodáskorra jellemző játékfajták:

- Gyakorlójátékok
- Építő-konstruáló játékok
- Szimbolikus szerepjátékok
- Szabályjátékok
- Mozgásos játékok
- Népi játékok

A fejlődés jellemzői az óvodáskor végére:

- Képes a kitartó, szükségletének és egyéni fejlettségének megfelelő játéktevékenységre.
- Játékában dominánsan jelentkezik a szerepjáték.
- Bonyolult építményeket képes létrehozni.
- Élvezi a szabályjátékokat és képes a szabályok betartására.
- A játék során képes együttműködni, társaival kooperálni, képes elfogadni mások ötleteit.

3.2.7.2. Tevékenységekben megvalósuló tanulás

Az óvodáskorú gyermek életében a tanulás utánzásos tapasztalatszerzés, mely az óvodai élet egészében folyamatosan megjelenik spontán és szervezett formában egyaránt. A egészséges személyiségfejlődés eszköze, mely nem pusztán ismeretszerzést jelent, hanem magába foglalja a természetes és szimulált környezetben történő spontán és kezdeményezett ismeretbővülést egyaránt.

Cél:

A gyermek képességeinek fejlesztése, tapasztalatainak bővítése, rendezése. Az egészséges gyermeki személyiség kibontakozása személyre szabott pozitív értékeléssel.

Feladat:

- Tapasztalatszerzésre ösztönző, érdeklődést kiváltó és kielégítő kezdeményezett tevékenységi formák, szervezeti és időkeretek biztosítása, tanulást támogató környezet megteremtése.
- Az óvónő építsen a gyermek előzetes élményeire, tapasztalataira, ismereteire.
- A cselekvő aktivitás ébrentartása, a felfedezés lehetőségének biztosítása, kreativitás erősítése, a közvetlen, sok érzékszervet foglalkoztató tapasztalás megteremtése.

Tanulási formák az óvodában:

- utánzásos minta- és modellkövetéses magatartás- és viselkedéstanulás, szokások alakítása
- spontán játékos tapasztalatszerzés

- játékos, cselekvéses tanulás
- gyermeki érdeklődésre épülő ismeretszerzés
- az óvodapedagógus által irányított megfigyelés, tapasztalatszerzés, felfedezés
- gyakorlati problémamegoldás.

3.2.7.2.1. Külső világ tevékeny megismerése

A minket körülvevő világnak mi magunk is része, alkotói, alakítói vagyunk. Ezért fontos, hogy még korai gyermekkorban ismerjék meg a gyerekek az emberek által kiváltott, környezetet befolyásoló pozitív és negatív hatásokat. Ismerjék fel, hogyan tudnak törekedni környezetük védelmére, megóvására, neveljük őket környezettudatosságra. A környezet megismerése és védelme folyamatosan jelenlévő tevékenység az óvodában.

Cél:

Biztonságosan mozogjanak és érezzék jól magukat környezetükben, ismerjék és becsüljék az őket körülvevő természeti és társadalmi környezetet. Alakuljon ki pozitív érzelmi kötődés szűkebb és tágabb környezetük iránt. Ismerje szülőhelye, szülőföldje hagyományait, szokásait, törekedjen az értékek megőrzésére. Becsülje a családi és tárgyi kultúra értékeit.

Feladat:

- Folyamatos tapasztalásokkal és élménynyújtással jutassuk ismeretekhez gyermekeinket. Feladatunk a természet harmóniájának megismerésére és fenntartására való törekvés. A gyerekek közvetlen formában kapjanak lehetőséget a természet, növény- és állatvilág védelmére, az értékek védelmére. Környezetvédelemre, környezettudatosságra nevelés. Környezetet károsító hatások és tevékenységek megismerése, lehetőség szerinti elhárítása.
- A gyermekek aktivizálásával - kirándulásokkal, túrákkal, mindennapi tapasztalásokkal és kísérletekkel- az érdeklődés felkeltése a minket körülvevő világ iránt.
- A társadalmi környezet megismerése, érzelmi, erkölcsi elismerése.
- Jeles napok, ünnepek, családi értékek megismertetése, hagyományok ápolása, tisztelete.
- Az egyéni érdeklődés kiszolgálása széleskörű ismeretnyújtással.

A környezeti tapasztalások spontán és szervezett formában is megjelennek, igazodva a természet adta lehetőségekhez. Tapasztalatszerző sétáink, túráink a szűkös személyi feltételek miatt kötöttek ill. csoportközi tevékenységekkel oldhatóak meg.

Az idő múlását általában jeles napokra, ünnepekre való készülődésekkel érzékeltetjük. Az ilyen eseményekhez kötődő hagyományok segítik a közvetlen környezet hagyományainak megismerését, a szokások, értékek megőrzését, tiszteletét is.

Kihasználjuk a kísérletezés adta lehetőségeket, ezzel is segítve a kauzális gondolkodás alakulását. Számos lehetőséget az érzékszervekkel való tapasztalásra.

Matematikai tapasztalatszerzések

A matematikai tartalmú tevékenység alapja a gyakorlati szintű tapasztalás, problémamegoldás. Fontos a gyermek érdeklődésén alapuló, életszerű helyzetekben a tér, a mennyiség és a forma azonosságainak, különbözőségeinek és egymás közötti összefüggéseinek megfigyeltetése, felismerése.

Cél:

Olyan tapasztalatszerző tevékenységek szervezése, melyek a környezet mennyiségi, formai, téri viszonyaival ismertetik meg a gyermeket.

Feladat:

- Probléma megoldó képességük, logikus gondolkodásuk fejlesztése.
- A téri viszonyok, irányok felismerése, megnevezése.
- Formaismeret fejlesztése.
- Mozgásos és egyéb tevékenységek során a matematikai alapfogalmak elsajátíttatása.

A matematikai tartalom jelen van:

- a játékban (rakosgatás, válogatás, csoportosítások, társasjátékok)
- a verselésben, mesélésben (meseszereplők száma, tulajdonságaik)
- a rajzolás, festés, mintázás, kézimunka tevékenységben (kép- és téri alkotások, azok nagysága, mennyisége, színvilága)
- ének-zenében (mondóka és gyermekdal szövege, játéka, mozgása, hallásfejlesztés, ritmusérzék fejlesztés)
- külső világ tevékeny megismerésében: (állat-, növényvilág tulajdonságai, mennyiségi fogalmak, idő múlása és a hozzá köthető fogalmak)...stb.
- munka jellegű tevékenységekben: (naposi munka, játékok elrakása).
- mozgásban (irányok, eszközök formája mennyisége)

Az egyes tevékenységeken belül lehetőség van gyakorlati tapasztalatszerzésre a következő területeken:

- névutók használata a térben és síkban
- tapasztalatok a magasabb-alacsonyabb, rövidebb-hosszabb, keskenyebb-szélesebb, ugyanolyan kifejezések használatáról
- térbeli és síkmértani formák felismerése
- szimmetria, tükrözés hajtások mentén
- halmazképzés, pár fogalma
- mennyiségek becslése, összehasonlítása

- párok, ellentétpárok keresése
- számlálás

A fejlődés jellemzői az óvodáskor végére:

- Elemi ismeretekkel rendelkezik önmagáról és közvetlen környezetéről.
- Tudja nevét, lakcímét, szülei nevét (és foglalkozását), testvérei nevét.
- Ismeri az évszakokat, napszakokat.
- Látja az időjárás és öltözködés közötti összefüggéseket.
- Ismeri szűkebb a környezetében élő növényeket, állatokat .
- Ismeretei vannak szűkebb környezetének hagyományairól, értékeiről, tiszteli ápolja azokat. Nemzeti identitása erősödik.
- Ismeri a gyalogos közlekedés egyszerűbb szabályait és a gyakorlatban is tudja alkalmazni .
- Felismeri és megnevezi környezete színeinek sötét és világos változatait.
- Elemi, mennyiségi, alaki nagyságbeli, tér-és síkbeli ismeretekkel rendelkezik.
- Testrészeit azonosítani tudja, kialakult testsémával rendelkezik.
- Képes 10-es számkörön belüli számlálásra, matematikai becslésekre, összehasonlításokra.
- Helyesen használja a tő és sorszámneveket.
- Képes elemi összefüggések felismerésére, összehasonlításra, azonosságok, különbözőségek felismerésére.

3.2.7.2.2. Mozgás

A rendszeres egészségfejlesztő, a gyermekek egyéni fejlettségi szintjéhez igazodó testmozgás az egyéni képességek és készségek formálásának, fejlesztésének hatásos eszköze. Az örömmel végzett tevékenységek elősegítik a gyermekek helyes testtartásának, harmonikus mozgásának kialakítását. A rendszeres mozgásnak fontos szerepe van az immunrendszer erősítésében, a szervezet edzésében is.

A mozgás a testi fejlődés elősegítésén kívül hozzájárul a lelki egészség, az érzelmek (örömmel végzett játékos mozgás), erkölcsi, akarati készségek (énkép, önkontroll, kitartás),

közösségi érzék(szabálykövető társas viselkedés, együttműködés) fejlesztéséhez is. Emellett ismert a mozgásfejlesztés értelmi fejlődést elősegítő pozitív hatása. Mozgástapasztalataik által bővül a gyermekek cselekvő és feladatmegoldó képessége.

Cél:

A fokozatosság elvét követve a belső igényből fakadó mozgás pozitív érzelmi megerősítése. A gyermek egészséges mozgásfejlesztése által a személyiség sokoldalú formálása.

Feladat:

- Felszabadult, biztonságot nyújtó légkörben mozgáskedv felkeltése, megőrzése, a mozgásos tevékenységek pozitív megerősítése.
- A megfelelő feltételek megteremtése: jó levegőjű, biztonságos környezet, változatos mozgásfejlesztő eszközök alkalmazása, elegendő tér –lehetőleg szabadban- és idő – a nap folyamán bármikor elérhető mozgásfejlesztő eszközök- biztosítása, szervezett mozgástevékenységek a hét minden napján.
- Változatos sokmozgásos tevékenységekkel , örömmel végzett mozgásos játékokkal a gyermek koordinációs és kondicionális képességeinek minél sokoldalúbb fejlesztése.
- A biztonságérzet fenntartását, az eligazodást, egymás testi épségének megóvását biztosító szabályok elsajátíttatása.
- A gyermek életkori sajátosságaihoz egyéni szükségleteihez és képességeihez igazodó szervezés, a kiemelkedő képességterületek felismerése, egyéni fejlesztése.
- Az óvodai élet egészébe beépülő komplex mozgásfejlesztés megvalósítása, ezáltal a személyiség sokoldalú formálása.

Az egészséges mozgásfejlődés lehetőségei óvodánkban

- Nap-, légfürdő

Minden évszakban, minden nap az időjárástól függően lehetőséget biztosítunk a friss levegőzésre a szabadban .Udvarunkon nyitott és fedett terasz egyaránt rendelkezésre áll az igény szerinti légfürdőzésre, így sáros, esős időben is ki tudunk mozdulni 1-1 mozgásos játékra, szabad mozgásra. A terasz kosárlabda palánkkal felszerelt, rollerezésre, labdajátékokra alkalmas, amit a gyerekek a mindennapi szabad játéktevékenység során szívesen ki is használnak.

- Mindennapi testnevelés

A mindennapi testnevelés célja a szervezet rendszeres felfrissítése, megmozgatása. Megvalósítható a csoportban és az udvari teraszon egyaránt. Alkalmazhatunk utánczó, futó, fogó és versenyjátékokat, gimnasztikai gyakorlatokat, zenés mozgást egyaránt.

- Szervezett mozgástevékenység

Heti 1 alkalommal szervezett formában 30-40 perces mozgástevékenységet biztosítunk a gyerekeknek. A foglalkozások lényege: sokmozgásos tevékenységek által a gyermek testi képességeinek sokoldalú fejlesztése. A tevékenységek során fejlődnek a gyermek

- testi képességei
- kondicionális képességei
- koordinációs képességei
- testtartása, izomzata
- mozgásműveltsége
- versenyszelleme, csapatszelleme
- tájékozódó képessége.

Prevenációs jelleggel hangsúlyt fektetünk a test deformitásainak megelőzésére (láb- és talpboltozat erősítő gyakorlatok, gerincerősítés). A tevékenységek során gyakran alkalmazunk irányt jelző utóneveket, névmásokat, ezzel erősítve a téri tájékozódást.

A szervezett mozgástevékenységeket az eszközök bőséges tárházával színesítjük. Tornaterem híján a foglalkozásokat tavasztól ősziig a szabadban szervezzük. A megvalósítást jellemezze játékoság, rugalmasság, fokozatosság!

- Mozgás a szabadban

Udvarunk ideális kialakítása révén szinte minden időjárási viszony esetén lehetőség van az udvari szabad mozgásra. Az udvari játékeszközök sokszínűsége biztosítja a szervezet minél többirányú megmozgatását. Az udvar közepén található domb biztosítja a téli örömeik mozgásos játékainak lehetőségét, tavasztól, ősziig pedig lehetőséget ad a kúszás, mászás, gurulások gyakorlására.

Emellett minden évszakban számos kirándulást, túrát szervezünk a természetbe, melyek szintén hozzájárulnak a szabad levegőn történő természetes mozgás lehetőségéhez.

A fejlődés jellemzői az óvodáskor végére:

- Kialakul a gyermek mozgásszeretete, igénye a rendszeres egészségfejlesztő mozgás iránt.
- Megfelelő fizikai állóképességgel rendelkezik (erőnlét, gyorsaság)
- Mozgása megfelelő ritmusú, harmonikus összerendezett.
- Ismeri az téri irányokat, képes környezetében tájékozódni.

- Előszertetettel játszik és önállóan meg is szervezi a mozgásos játékokat.

3.2.7.2.3. Ének, zene, énekes játékok, gyermektánc

Gyermekkorban az esztétikai élményt nyújtó zenei hatás meghatározó. Az éneklés, zenélés felkelti a gyermekek érdeklődését, örömet nyújt, formálja zenei ízlésvilágát, esztétikai fogékonyságát.

Az élményt nyújtó ének-zenei tevékenység során a gyermekek felfedezik a dallam, a ritmus, a mozgás szépségét, a közös éneklés örömét. A zörejek - mint zenei hangok - és egyéb hanghatások, általában mozgással együtt jelennek meg, ez által a hallás- és ritmusérzék fejlesztése komplex módon érvényesül.

Cél:

A közös ének és zene megalapozza a gyermek zenei anyanyelvének kialakulását, formálódik zenei ízlésvilága.

Feladat:

- A zenei érdeklődés felkeltése, a gyermek ízlésformáló, esztétikus zenei élményhez való juttatása.
- A dallam, ritmus, mozgás szépségének, a közös éneklés örömeinek felfedezése élményt nyújtó közös tevékenységekkel.
- Népdalok hallgatásával, éneklésével, gyermektáncokkal a zenei anyanyelv kialakítása, hagyományápolás.
- Énekes népi játékokkal és kortárs művészeti alkotásokkal zenei képességek, zenei kreativitás fejlesztése.
- Az óvoda énekes, zenei anyagának megismertetésével az otthoni családi közös éneklés segítése.
- A zenei nevelés hatása testtartásukban, esztétikus, rendezett mozgásukban
- A zenei képességek magas fokú művelésének biztosítása a fogékonyságot mutató gyermekek esetében.

Óvodánkban a zenei nevelés lehetőségeit az egész nap folyamán kihasználjuk. Énekelünk, dúdolgatunk, zenét hallgatunk hangulatkeltés, a gyermekek érzelmi állapotának megtartása, vagy egyszerűen élménynyújtás céljából.

Az óvónő hangszíne, hangereje egész viselkedésmódja modellértékű a gyermek számára. Repertoárunkban rendelkezésünkre áll néhány ízléses, szép kivitelezésű eszköz, hangszer, azokat bármikor kedvük szerint használja a gyermek (fejdíszek, szoknyák, mellények, botok, ritmushangszerek stb.).

Az ének során az óvónő érzelmileg hat a gyermekekre, örül a közös játéknak, kedvet kap az éneklésre.

Zenei élményeket szerez a gyermek játék közben, spontán vagy kötetlen keretű szervezett tevékenységi formákban. A fejlesztés során az óvónő tiszteletben tartja az egyéni adottságokat, képességeket, különleges figyelmet fordít a tehetséges gyermekekre.

Az ölbeli játékok a beszoktatás időszakának fontos eszközei, Az énekek, népi rigmusok, mondókák komplexen köthetők környezeti tapasztalásainkhoz és lehetőség szerint mozgáshoz, mozdulatsorhoz kapcsoljuk azokat. Az évszakhoz kapcsolódó dalok, játékok, táncok hatnak a gyermek kreativitására, fokozott együttműködésre készítetik.

Mondókáinkat, dalainkat gyűjteménybe rendezzük, hívóképekkel illusztráljuk, melyek között a gyermek kedve szerint válogathat.

Zenehallgatási anyagaink az életkornak megfelelőek, változatosak a népzenei anyagtól, a kortárs zenei anyagon át a klasszikus hanganyagig.

A gyermektánc, mint a zenei nevelés és az egészséges mozgáskultúra kialakításának kiemelt eszköze

A tánc ósidők óta az önkifejezés, az érzelmek átadásának alapvető eszköze. Az a tevékenységi forma, melyben összetalálkozik a zene a mozgással.

Óvodánkban különböző esztétikai élményt nyújtó zenei anyagokra alkotott koreográfiákat ill. , improvizatív mozgást teszünk lehetővé. Megismerkedünk a tánc sokszínűségével. Közben fejlődik a gyermek ízlésvilága, mozgás- és viselkedéskultúrája, testtartása, kapcsolatteremtő képessége. Megismerkedik a gyermek különböző térformákkal, elsajátít alapvető lépéseket.

A fejlődés jellemzői az óvodáskor végére:

- A gyermek önként, szívesen énekel, egyszerű dallammotívumokat visszaénekel.
- A mondókákat a magyar beszéd ritmusa szerint mondja.
- Érti az egyenletes lüktetést, a ritmusvisszaadást változatos formában alkalmazza.
- A halk - hangos , gyors - lassú, magas – mély éneklés közötti különbséget képes érzékelni.
- Természethez kapcsolódó hangok , hangszerek hangjának felismerésére képes.
- Körjátékot helyes testtartással játszik. Egyszerű táncos mozgások elemeit ismeri. Dalokhoz egyszerű mozgást kitalál.
- Figyelmesen hallgatja az élőzenét, népdalokat, műdalokat.

3.2.7.2.4. Rajzolás , festés, mintázás ,kézi munka

A rajzolás, festés, mintázás, téralakítás, a kézi munka, a műalkotásokkal és népművészeti elemekkel, az esztétikus tárgyi környezettel való ismerkedés fontos eszközei a gyermeki személyiségfejlesztésének, a gyermeki belső képi világának gazdagítására épül. Az alkotás élménye során fejlődik értelmi képessége; vizuális fantáziája, kreativitása, esztétikai érzékenysége.

A vizuális nevelés szorosan kapcsolódik más nevelési területekhez:

- a játékhoz (pl. konstruálás, környezetalakítás stb.)
- a környezet megismerésére neveléshez (pl. színek, formák megfigyelése stb.)
- az anyanyelvi neveléshez (mesék, versek képi megjelenítése) ,
- a mozgáshoz (finommotorikus képességek alakítása) és egyéb nevelési területekhez.

Cél:

A gyermek belső képi világának alakítása gazdag esztétikai élményekkel, a környező világ szépségeinek felismertetésével. Az élmények újraélésével, újraalkotásával, a kreatív önkifejezés lehetőségének biztosítása az ábrázolás különböző formái által.

Feladat:

- Az alkotáshoz szükséges feltételek maradéktalan biztosítása: gazdag élménynyújtással, megfelelő légkör megteremtésével, érdeklődést felkeltő, változatos eszközök, anyagok biztosításával az egész nap folyamán .
- A gyermek élmény- és fantáziavilágának gazdagítása, ezáltal képi – plasztikai kifejezőképességének, komponáló-, térbeli tájékozódó- és rendező képességének alakítása.
- Az esztétikum felismerése által a gyermek tér-forma-szín képzeletének gazdagítása, képi gondolkodásának fejlesztése.
- Nemzeti szimbólumaink megismertetése
- A rajzolás, festés, mintázás, kézi munka különböző technikai elemeinek és eljárásának megismertetése, azok örömteli gyakoroltatása.
- A kiemelkedő képességű, tehetségígéretes gyermekek egyéni fejlesztési lehetőségeinek kihasználása. Tehetségműhely keretei között a varrás sokoldalú technikáinak megismertetése.

Ezek a tevékenységek az óvodai élet mindennapjaiban valósulnak meg. A csoportszobában az alkotó saroknak állandó, jól hozzáférhető helye van és az egész nap folyamán rendelkezésre állnak változatos eszközei. Az alkotó munka a gyermek vagy felnőtt kezdeményezésére kötetlen formában történik.

Az óvodai élet során sokféle tevékenység szervezésére, kezdeményezésére van lehetőség: építés, plasztikai munkák, képalakítás, festés különböző anyagokra, rajzolás, barkácsolás, gyöngyfüzés, tojásfestés, mézeskalács figura készítése, varrás...stb. Tevékenységeink során nagy hangsúlyt fektetünk a hulladék anyagok (papírdobozok, hengerek, zacskók, tasakok, csomagolók) újrahasznosítására, kreatív felhasználására. Gyakran felhasználjuk a természet nyújtotta anyagokat is (falevelek, termések, virágok ill. jég, hó).

A tevékenység tartalma lehet:

- Rajzolás: ceruza-, ill. zsírkrétarajz, porkrétá, aszfaltkrétá, filctoll, textilfilc
- Festés: nyomdázás, vízfesték, tempera, texti-, selyem-, üvegfestés, szivacsfestés, ujjfestés
- Mintázás: homok, agyag, lisztgyurma, plasztilin, gyúrt tészta
- Papírmunka: tépés, vágás, ragasztás, mozaik, origami, árnykép, természetképek
- Kézimunka: varrás, természetfüzés, gyöngyfüzés, körmöcske, fonás, szövés

- Barkácsolás: termésekből, papírdobozokból, flakonokból, hengerekből...stb.

Az eszközökhöz kapcsolódó technikai ismeretek elsajátítása egyénre szabott. Ott és akkor segítsünk, amikor szükség van rá (fogások, eszközhasználat, időrendiség a folyamatban). Elegendő időt és ismétlődő lehetőséget biztosítunk a különböző technikák kellő gyakorlásra.

A tevékenységek szerves része szokásrendszer alakítása: kötényt kötünk, rendben tartjuk közvetlen környezetünket, elpakolunk magunk után.

Az esztétikai élményhez jutás során kihasználjuk a Művelődési Ház nyújtotta kiállítások lehetőségeit, illetve évente mi is hozzájárulunk munkáinkkal az óvodai rajzkiállítás anyagához.

A fejlődés jellemzői az óvodáskor végére:

- A gyermek ábrázoló tevékenysége örömmel végzett, élményeit, tapasztalatait, érzelmeit vizuálisan képes megjeleníteni.
- A tér alakításában vannak célszerű, praktikus ötletei. Tisztában van tárgyak térbeli kiterjedésével.
- Képes egyszerű formákat papírból kivágni, hajtogatni, ragasztani.
- Ismeri a színeket, különböző formákat. Színhasználata gazdag, formaábrázolása változatos. Emberábrázolása részletező.
- Önállóan és csoportosan is készít játékot, kelléket, ajándékot. Tevékenységében kitartó, egymás munkáit értékeli.
- Kedvelt tevékenysége a díszítés, melyben megjelenik önálló fantáziavilága.
- A hulladék anyagokat ötletesen felhasználja, újrahasznosítja.
- Ismeri és önállóan alkalmazza az alkotás különböző technikáit és a tevékenység szokásrendszerét.

3.2.7.2.5. Verselés, mesélés

A mindennapos mesélés, mondókázás, verselés a gyermek mentális higiéniájának elmaradhatatlan eleme. A mese átélése, újraélése oldja a szorongást, a belső feszültséget. A mesélővel való személyes, intim jellegű kapcsolatban a gyermek biztonságban érzi magát.

A mese erkölcsi értékeket közvetít, alakítja a gyermek értékrendjét. Alkalmassá teszi a gyermek szemléletmódjának, világképének alakítására. Csodákkal és átváltozásokkal ráébreszt a pszichikus realitásra és a külvilágra irányított megismerési törekvésre. Segíti a belső képalkotás folyamatát, mely a gyermeki élményfeldolgozás egyik legfontosabb formája.

A mese és a vers élmény a gyermek számára, örömet okoz neki, kéri, várja az újabb irodalmi élményt. A mesék, versek gazdag lehetőséget kínálnak az anyanyelv sokoldalú fejlesztéséhez.

A versek, mondókák az óvodai élet élményeihez komplexen köthetők, azok szerves kiegészítői.

Célja:

Olyan örömet adó irodalmi élmények nyújtása, amelyek segítik a gyermeket viselkedési minták elsajátításában, a kapcsolatok teremtésében, mélyítésében, esetleges belső feszültségek oldásában.

Feladata:

- A vers, mese az érzelmi biztonság segítő eszköze. Az óvónő feladata a biztonságot nyújtó légkör, a jó hangulat megteremtése az állandó mesemondó hely kialakításával.
- Igényesen kiválasztott mesék, mondókák, versek a magyar népi irodalomból, klasszikus világirodalmi művekből, és kortárs írók, költők igényes munkáiból, ezek megismertetése a gyermekkel. Ünnepekhez kötődő történeken keresztül ismerjék meg a keresztény kultúra alapjait.
- Anyanyelvi fejlesztés lehetősége nyelvileg gazdag, stílusában sokszínű gyermekirodalmi anyaggal.
- Erkölcsei fejlesztés tanulságok megállapításával.
- Közösségalkotás, közösségformálás dramatikus elemekkel, bábjátékkal, közös verseléssel, mondókázással.
- Az átváltozás lehetőségének biztosításával, saját mese – és versalkotással, annak mozgással ill. ábrázolással történő kombinálásával az önkifejezés lehetősége.
- A kiemelkedő képességek felismerése, egyéni fejlesztése.

A verselés, mesélés mindennapi tevékenységeink elemi részei. A mese, vers kiválasztása körültekintő, átgondolt munkát igényel, melyben a gyermek érdeklődése, fejlettsége a meghatározó. A mese és vers előadásmódja az óvodapedagógus részéről megfelelő felkészültséget követel. Előadását jellemezze a történet hangulatát alátámasztó hanghordozás, gesztus, mimika, sejtelmesség!

Verseink népi rigmusokból, magyar klasszikus és kortárs költők műveiből épülnek fel. Ritmikusak, jól érthetőek, megjegyezhetőek, lehetőség szerint mozgással kombináltak. Verselésre a gyermek igénye és hangulata szerint bármikor biztosítunk lehetőséget a nap folyamán. A versekhez a felidézést segítő hívóképeket kötünk, melyekből gyűjteményt állítunk össze. Ezek között kedvükre válogathat a gyermek. A versek tartalma, mondanivalója komplexen köthető az adott tapasztalásokhoz, hagyományokhoz, jeles napokhoz, ünnepekhez.

Meséink túlnyomó részben szintén a magyar nép- és műalkotások remekei. Mélyítik és alátámasztják környezeti tapasztalásainkat, azokhoz kötnek esetleges erkölcsi mondanivalót.

Tartalmát tekintve lehet:

- állatmese
- ünnepekhez kötődő

- évszakok hangulatát kifejező
- tréfás mese
- tündérmese
- realiztikus mese.

Meséinket több napon keresztül mondjuk, ezzel mélyítve a mese mondanivalóját a gyermek számára. A mesélés hangulatát, meghittségét a megfelelő légkör megteremtésével alapozzuk meg (elsötétítés, gyertyagyújtás). A mesehallgatásba a gyermek szabadon bekapcsolódhat megőrizve a meselégkör nyugalmát.

Kedvenc meséinket el is játsszuk, dramatikus elemekkel, interaktív játékkal színesítjük, dalokkal, versekkel, mondókákkal bővítjük, melyeket mozgással is kísérhetünk. A mesemondást illusztrációval, szemléltetéssel teszi az óvónő közérthetőbbé, látványosabbá. A mesék egyes kedvelt részeiről a gyermek is készíthet ábrázolást.

Emellett könyvtárba, lehetőség szerint bábszínházba járunk, ezzel is mélyítve a gyermek irodalomkedvelő magatartását.

A fejlődés jellemzői az óvodáskor végére:

- A gyermek szívesen mesél, versel, szereti, várja és kezdeményezi a verselést, mesélést.
- Emlékezetből felidézi kedvelt meséi egy-egy részét, szereplői jellemzőit.
- Játékidőben kezdeményez a mesékkal, versekkel bábozást, dramatizálja azokat, használja a mese szófordulatait.
- Képes megfelelő hanghordozással és kiejtéssel mondókákat, rövid sorokból álló verset emlékezetből idézni.
- Gazdagodik szókincse, kifejezőkészsége.
- Gondosan bánik a könyvekkel.
- Szívesen vesz részt irodalmi előadásokon.

3.2.7.2.6. Munkajellegű tevékenységek

A gyermek óvodai életében a munkajellegű tevékenységek fontos szerepet kapnak. A gyermek munkajellegű tevékenysége a játékból bontakozik ki, elsősorban önmagukért és a közösségért végzett folyamat. Cselekvő tapasztalással elősegíti a személyiség sokoldalú

fejlődését. Örömmel végzett aktív tevékenység. Kezdetben felnőtt segítséggel, később teljesen önállóan hajlja végre. Alapja a jól kialakított szokásrend, a munkafolyamatok ismerete.

Cél:

A gyermek a munkát örömmel, szívesen végzi, érzékeli szükségességét, eredményét.

Feladat:

-Önálló munkavégzés lehetőségének megteremtése a munkafázisok ismerete által, gyermekméretű eszközök biztosításával.

- Ismétlődő, visszatérő munkafolyamatokkal állandóság, folyamatosság biztosítása.
- A közösségért és közösen végzett munka, a közös eredmények segítsék a csoporton belüli kapcsolatok megszilárdítását.
- A munkavégzéshez szükséges attitűdök alakítása (kitartás, felelősség, önállóság, céltudatosság).

Óvodánkban a következő tevékenységek adnak lehetőséget munkavégzésre:

- Önkiszolgálás: elsősorban az egészséges életmód kialakítását segíti elő (önálló öltözködés, tisztálkodás, terítés, önkiszolgálás).
- Naposi munka: játékos polcok, sarkok rendjének felügyelete, teremrendezési feladatok, étkezések körüli kiszolgáló munka segítése, tevékenységek utáni asztaltörlés, sepregetés, udvari környezet rendben tartásában segítség a felnőttnek. 5-7 éveseknél kötelező tevékenység. A gyermekre bízott feladatok elvégzésének figyelemmel kísérése következetességet kíván az óvodapedagógustól, dajkától. Fontos szempont, amire már a gyermek képes, ne végezzük el helyette.
- Környezeti növénygondozás - konyhakert, virágágyás rendezése, udvartakarítás: ezek az időszakos tevékenységek játékos formában, szervezeten kerülnek megvalósításra felnőtt irányítással. Céljuk a környezet tisztántartására, védelmére való nevelés.

A gyermeki munka az óvónőtől tudatos szervezést, a gyermekkel való együttműködést és folyamatos, reális, konkrét, fejlesztő értékelést vár el.

A fejlődés jellemzői az óvodáskor végére:

- A gyermek önállóan, igényesen végzi a különböző munkafolyamatokat.

- Szívesen vállalkozik egyéni megbízatások elvégzésére, ugyanakkor szeret társaival közösen dolgozni, kooperálni.
- Közreműködik a növények gondozásában, az udvar rendben tartásában.
- Szeret meglepetést készíteni társainak, szüleiknek, felnőtteknek.

3.2.8. PROGRAMUNK VÁRHATÓ EREDMÉNYESSÉGE

Programunk célja, hogy minden gyermek egészséges, sokoldalú fejlesztése által az általános iskola első osztályba lépésekor biztos tanulási eséllyel induljon és ez által a jól működő, a tanítási, tanulási folyamatban a differenciálás, tehetséggondozás és felzárkóztatás feladatát megvalósító iskolát eredményesen elvégezze, képes legyen a társadalmi beilleszkedésre.

Elengedhetetlenül szükségesnek tartjuk, hogy módszereink játékosak, érdekesek, cselekedtetők és szemléletesek legyenek. Ebben a folyamatban a gyermekek megfigyelnek, manipulálnak, tevékenykednek. Mindez játékosan, érdekes szituációkba ágyazva történik, jól motivált helyzetekben valósul meg. A cselekedtetésre kiváló lehetőséget nyújt minden tevékenységi forma, de kiemelten kezeljük a külső világ tevékeny megismerését és a mozgást.

A differenciált foglalkozások révén mikrocsoportos és egyéni tevékenykedtetéssel személyes kontaktusban vannak egymással pedagógus és gyermek. A gyermek fokozottabban érzi a pedagógus gondoskodását, szeretett törődését, segítőkészségét, örömet szerző nevelő-, oktató tevékenységét. Apróbb sikerélmények halmozódásával az érzelmileg sérült gyermek egyre jobban megnyílik, kompetens lesz a nagyobb gyermekközösségben is. A legcélravezetőbbnek a naponkénti ismétlődő, rövid ideig tartó játékos tevékenységeket tartjuk.

A sikeresen fejlesztett gyermek nyelvi kifejezőkészsége sokat fejlődik. Ismeretei köre lényegesen bővül. Aktívabb a csoportközösségben is, kapcsolatai gazdagodnak.

Hiszünk abban, hogy minden gyermek esetében van legalább egy tevékenység amit szeret, amiben aktívabban részt vesz. Célunk, hogy ezen részképességeit megerősítve megtalálja azt, amiben kiemelkedőt tud nyújtani, ezzel fejlesztve önértékelését, önbizalmát.

Összegezve: szeretnénk elérni, hogy a gyermek pozitív egészség- és viselkedéskultúrája belső igénnyé váljon, erkölcsi, érzelmi, közösség iránti elhivatottsága megfeleljen a társadalom által előírt íratlan és írott szabályoknak, értelmi képességeik egészségesen alakuljanak. Alakuljon ki nemzeti identitástudatuk, ápolják a keresztény kulturális értékeket.

3.2.9. HAGYOMÁNYÁPOLÁS, JELES NAPOK, ÜNNEPEK AZ EGYES TEVÉKENYSÉGFORMÁKBAN



Ősz

Hagyomány, jeles nap, ünnepek	Határ- idő	Erőforrás		Felelős	Dokumen- táció	Elvárt eredmény
		Anyagi	Humán			
„Hadd nézzek kis tenyeredbe!” Kiscsoportosok avatása	09.30.	ajándékok a kicsiknek, nyársalás, főzés hozzávalói	az óvoda minden dolgozója, gyerekek, szülők	Óvoda- pedagógusok, ped. asszisztensek	Beszoktatási terv	Az újonnan érkező gyerekek zökkenőmentes beilleszkedése, az óvoda és családi ház kapcsolatának mélyítése
„Búcsút int a nyár...” Kirándulás az őszi természetbe (Állatok világnapja)	10.20.	autóbusz- jegy	az óvoda dolgozói, gyerekek, szülők	óvoda- pedagógusok	tématerv	.Az évszak jellemzőinek megfigyelése, ismeretek felelevenítése, mélyítése a természet szeretetére nevelés. Az állatvilág védelmére, óvására nevelés
„Én is nagy leszek...” Játékos délelőtt az iskolásokkal az óvoda udvarán	10.31.	ajándék az iskolásoknak, tornaszerek	óvoda dolgozói, tanítók, gyerekek	Óvodavezető	Együttműködési megállapodás	Óvoda-iskola kapcsolat mélyítése, a későbbi iskolába való beilleszkedés megkönnyítése
Vitaminprogram: őszi zöldség- , gyümölcsfeldolgozás	11.15	kosarak, zöldségek, gyümölcsök	óvónők, dajkák, gyerekek	óvoda- pedagógusok	tématerv	Egészséges táplálkozási szokások mélyítése.
„Seprűt a kézbe!” Őszi kerti munkálatok	11.25	kerti szerszámok	óvoda dolgozói, gyerekek	dajkák	tématerv	Természet megóvására nevelés, munkára nevelés

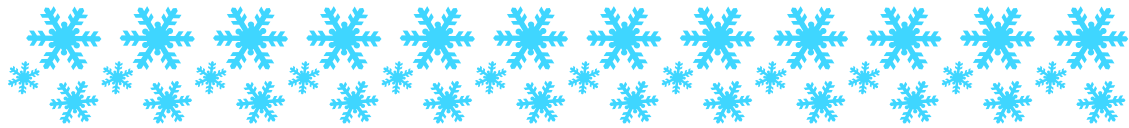

Tél

Hagyomány, jeles nap, ünnep	Határ idő	Erőforrás		Felelős	Dokumen- táció	Elvárt eredmény
		Anyagi	Humán			
„Ég a gyertya, ég...” Adventi várakozás	11.30- 12.20.	Adventi koszorúk, naptár	óvoda dolgozói, gyerekek	óvodavezető	tématerv	Közös érzelmi ráhangolódás
„Ősz szakállán dér rezeg...” Mikulásvárás	12.06.	Mikulás csomag	óvoda dolgozói, SZ.M.K., gyerekek	óvoda- pedagógusok	tématerv	Érzelmi kötődés, ünnepi hangulat erősítése
„Szép karácsony immár eljő...” Karácsonyi mézeskalács- sütés	12.20	Mézes- kalács alapanyag	óvoda dolgozói, gyerekek	óvoda- pedagógusok	tématerv	Ünnepi készülődés, érzelmi ráhangolódás , hagyományápolás
„Együtt lenni jó...” Karácsonyi teadélután	12.20	Mézeskalá- cs, gyógyteák	óvoda dolgozói, gyerekek, szülők	óvoda- pedagógusok	tématerv	A z ajándékozás örömeinek mélyítése, szülő-pedagógus kapcsolat erősítés. Egészséges táplálkozásra való figyelm felhívása.
„Zirr-zurr- zurrogó...” Túra a téli természetbe	01.30.	szánkók, csúszkák	óvónők, gyerekek	óvoda- pedagógusok	tématerv	Az évszak jellemzőinek megfigyelése, ismeretek felelevenítése, mélyítése a természet szeretetére nevelés.
„Velem nevetsz, ha szeretsz...” Farsangi rendezvény	02.14.	hozzájárul- ások	óvoda dolgozói, gyerekek, szülők	óvoda dolgozói	tématerv	Vidám hangulatú , kapcsolatépítő nyílt rendezvény lebonyolítása
„Ákom-bákom hadsereg” Látogatás az általános iskolában	02.28.	ajándék az iskolásokn- ak	óvoda dolgozói, tanítók, gyerekek	óvodavezető	Együttműkö- dési megállapod- ás	Óvoda-iskola kapcsolat mélyítése, iskolához való viszony erősítése



Tavaszi

Hagyomány, jeles nap, ünnep	Határ idő	Erőforrás		Felelős	Dokumen-táció	Elvárt eredmény
		Anyagi	Humán			
„Fel, fel vitézek...” Március 15.	03.15.	kokárdák, párták, csákók, zászlók, virágok	óvoda dolgozói, gyerekek	óvoda-pedagógusok	tématerv	Magyarság-tudat erősítése
„Kis kertemet megöntözöm” Tavaszi kertészkedés – virágágyás, veteményes (Víz és Föld világnapja)	04.20.	palánták, vetőmag, kerti szerszámok	óvoda dolgozói, gyerekek	ped. asszisztensek, dajkák	tématerv	Természet szeretetére, munkára nevelés
„Szagos húsvét reggele...” Húsvéti locsolóbál	húsvéti időszak	kukkók	óvoda dolgozói, gyerekek	óvoda dolgozói	tématerv	Ünnepre való ráhangolódás, hagyományápolás. Az óvoda bevételi forrásának növelése.
„Anyá csak egy van” Anyák napja	május első vasárnapja	ajándék az édesanyáknak	óvoda dolgozói, gyerekek, anyukák	óvoda-pedagógusok	tématerv	Anya-gyermek kapcsolat mélyítése
„Ébred a természet” Gyereknapi kirándulás a tavaszi természetbe	05.31.	autóbusz-jegy	óvoda dolgozói, gyerekek, szülők	óvoda-pedagógusok	tématerv	A természet ébredésének, szépségének megfigyelése. Kötetlen, jó hangulatban a gyermekek szeretetének érzékeltetése
Vitaminprogram: csemegézés az óvodai konyhakert terméseiből	05.31	zöldségek	óvoda dolgozói, gyerekek	ped. asszisztensek, dajkák	tématerv	Egészséges táplálkozási szokások mélyítése.
„Hívogat az iskola” Nagycsoportosok búcsúja	06.10.	ajándék a ballagóknak	óvoda dolgozói, gyerekek, szülők	óvoda-pedagógusok	tématerv	Ízelítő a szülők számára az óvoda éves munkájáról, az érzelmi kötődés erősítése.

3.3. *ÁRNYAS ÓVODA*

FOGD MEG A KEZEM

Helyi pedagógiai program

„Azokért élünk, akiket szeretünk,
Azokért, akik igaznak tartanak”

(Széchenyi István)



**Környezeti nevelésre, egyéni képességfejlesztésre,
hagyományőrzésre épülő
Óvodai program**

Készült: 2010.

Módosítva: 2024.

3.3.1. HELYZETELEMZÉS

Óvodánk a Kunmadarasi Összevont Óvoda és Bölcsőde Árnvas tagóvodája, pontos címe: Árnvas óvoda, Kunmadaras, Széchenyi út 20.

Az óvoda településünk észak – keleti, úgynevezett „úrvárosi” részén, közintézményektől, központtól kissé távol helyezkedik el. Előnye viszont a többi óvodával szemben, hogy közel van a „falu széle”. Innen szemlélődve jó időben ellátunk a hegyekig; rövid idő alatt kiérünk a szőlőskertbe; fejlődésében tapasztalhatjuk a magángazdák termőföldjeit, az ott zajló munkálatokat; kőhajtásnyira tőlünk szemlélhetjük meg a legelésző kecskenyáját, tehéncsordát; házak kertjeiben az állatokat, veteményeskertet. Községünkben van pékség, asztalosműhely, kisebb – nagyobb kereskedelmi egységek, intézmények (posta, iskolák, polgármesteri hivatal, rendőrség, művelődési ház, könyvtár, stb.), templom, tájház, melyeket alkalmanként felkeresünk.

A környezet adott, az értékek bennünk vannak!

3.3.1.1. Óvodánk tárgyi, dologi feltételei

Tagóvodánk 1990-ben óvodának épült.

Az akkori igényeknek, hatósági feltételeknek megfelelt, mára viszont modernizálásra szorul. 2006. évben a kerítés teljes körű cseréje történt meg, gyermekkerékpár tároló kialakítására, illetve a nyílászárók átmázolására került sor. 2010 évben a közlekedési folyosónk – mely a gyermekek öltözője is - illetve az iroda helyiség PVC padozatának járólapra való cseréje is megtörtént. A hátsó bejárat, valamint az iroda ajtajának cseréje valósult meg, valamint 2016 decemberében a bejárati ajtó (fenntartói költségvetésből) stílusában összecsengve a terasz díszkerítésével (mely az alapítvány finanszírozásával történt) kapott új megjelenést. A terasz betonfelületét felváltotta az esztétikailag is szebb járólap, illetve 2017 nyarán az óvoda épületét körbefutó betonjárdát pedig viakolor téglák. 2017 nyarán elkészült (alapítványi finanszírozással) a homokozó teteje és az udvar ékköve, a terasz díszkerítésével szintén harmonizáló filagória. A gyermekméretű bútorokat folyamatosan, lehetőségekhez mérten cseréltük/cseréljük újabbakra. 2024. évben pályázati úton megvalósult az óvoda energetikai korszerűsítése.

Kettő csoportszobánk több funkciót tölt be: óvodai tevékenységek, játék, torna, étkezés és a pihenés színterei.

Óvodánkban 36 gyermek (2016 szeptemberétől, új Alapító Okirat alapján) fér el kényelmesen, ezt a számot néha szükség szerint átlépjük.

A szülők szívesen választják óvodánkat gyermekeik számára, mely a szülői igény és elégedettség mérés során, illetve a beiratkozások számának alakulásakor kerül felszínre.

Szabad játékhoz szükséges eszközöket, sportszereket, az óvodai tanuláshoz szükséges fejlesztő játékokat - kis részben - fenntartói költségvetésből, nagyobb részben SZMK rendezvényeinek bevételeiből, illetve az adó 1 %-ból finanszírozzuk. Vannak támogatóink, akik óvodai kötődés nélkül szponzorálják óvodánkat, alkalmanként.

Könyvtárolmányunkat folyamatosan bővítjük a gyermekek és az óvónők szakmai fejlődését biztosítva. Rendelkezünk számítógéppel, laptop-al, nyomtató-fénymásolóval, DVD-vel, mely a gyermekek érdeklődését, programunk szellemiségét toleráló tartalmakat tükröznek (természetfilmek távoli tájakról, állatokról, tengerekről, óceánokról, stb.). Ezek az eszközök az alapítvány támogatása nélkül nem valósulhatott volna meg.

Ahhoz, hogy óvodánk *balesetmentes intézmény* legyen, vannak terveink, melyek megvalósítása azon túl, hogy a gyermekek és az óvodában dolgozók fizikális biztonságát feltételezik, esztétikai változást is eredményez: a gyermekmosdók, tálaló-mosogató helyiség teljes felújítása, nyílászárók cseréje, a fűtés korszerűsítése, szociális helyiség kialakítása, a meglévő felújítása (felnőtt illemhely, mosdó). A felnőtt mellékhelyiség szellőztetése nem megoldott.

2003. évtől az udvari játékokat fokozatosan lecseréltük modernebbre, esztétikusabbra, biztonságosabbra, mely nagyobb részét a szülői kezdeményezésre szervezett óvodai programokból befolyt összegből, az adó 1 %-ból fedeztük. Cseréjük indokolt és szükséges. Támogatásból származó összegből sikerült udvarunk zöld növényzetét is megújítani, környezetünket szebbé tenni, ezzel is a gyermekek környezeti kultúrájának formálását megcélózva.

Az utcáról betekintő ember joggal mondhatja, hogy ez egy „Árnyas Óvoda”!

„Az Újvárosi óvoda gyermekeiért” Alapítvány 2009. évtől támogatja célkitűzéseinket.

3.3.1.2. Óvodánk személyi feltételei:

Óvodánk dolgozóinak létszáma: 6 fő. 2 óvodapedagógus, 2 szakképzett dajka néni, illetve 2 pedagógiai asszisztens segíti hatékonyan munkánkat.

Életkor szerinti megoszlás: 50 év feletti : 3 fő
 30 – 50 év közötti : 1 fő
 20-30 év közötti : 2 fő

Óvodapedagógusi diplomán kívül a következő okleveles végzettségekkel, tanfolyami tanúsítványokkal rendelkezünk (a teljesség igénye nélkül):

- ✓ 1 fő: Közoktatás – vezetői szakvizsga; Romapedagógia (cigány – kultúra és népismeret) óvodapedagógus.
- ✓ Pedagógiai asszisztens és családsegítő munkatárs

Dajka nénik az új befogadására nyitottak és fogékonyak. Az óvodapedagógusi tevékenységnek és az óvoda működését segítő nem pedagógus alkalmazottak összehangolt munkájának hozzá kell járulni az óvodai nevelés eredményességéhez. Bevonjuk a dajka néniket az erkölcsi és szociális képességek fejlesztésébe és az egészséges életmód szokásainak elemzésébe, értékelésébe. A dajkák teljes partnereink az óvoda szépítésében, higiénijának megteremtésében.

A helyzetelemzésben (illetve a Szociokulturális jellemzők) leírtak alapján szükséges lenne mindkét csoportban a két-két óvodapedagógus. Ugyanakkor a pedagógiai asszisztens hatékony segítőtársa az óvodapedagógusoknak.

A nehézségek ellenére igyekszünk azon attitűdjeinket alkalmazni, mint: együttműködés; egymásra figyelés; megértés; érzelmi kiegyensúlyozottság; kellő időben nyújtott támogatás; optimista magatartás; pedagógiai-pszichológiai tapintat, önmagunkkal, gyermekekkel, környezetünkkel szembeni igényesség.

3.3.1.3. Elvárásaink Önmagunkkal szemben:

Továbbképzéseken, kötelező órán kívüli feladatok megoldásánál figyelembe vesszük egymás érdeklődését, egyéni adottságait, adott területhez való vonzódását. Ezáltal szeretnénk elérni, hogy habitusunknak megfelelő területen legyünk jártasak, kvalifikáltak, hogy minél nagyobb sikerélményhez jussunk, és szívesen osszuk meg egymás között a szerzett tudást, tapasztalatot.

3.3.1.4. Szociokulturális jellemzők.

Óvodánkba jelentkező gyermekek életkörülményei tükrözik a település sokszínű rétegződését. Tapasztaljuk, hogy a családokon belül a gyermekek életkörülményei mennyire befolyásolóan hatnak óvodai nevelésünkre. Ahogy szerte az országban észlelhető, a mi községünkben is nyomon követhető a technika fejlődésének hatása; a családokon belüli korlátozottabb lehetőségek, a családszerkezetek változásai; élményforrások csökkenése; megélhetési problémák; a munkanélküliség vonzataként az életszínvonal romlása, a tartalékok felélése; a frusztráció, deviánsviselkedési formák. A családok légköre zöme nyugodt, de előfordul zaklatott életvitelű családból érkező gyermek, illetve testvérpárok. Az anyák nagyobb hányada GYES-en van, sokan főállású anyák, kevés szülőnek van bejelentett állása. A valamilyen segélyre rászoruló aránya magas. A segélyezés oka az alacsony kereset, a szülő egyedülállósága, börtön, valamint a munkanélküliség, alacsony iskolázottság.

A gyermekek neveltségi szintje egyenes következménye a család neveltségi szintjének.

Községünkben egyre nagyobb mértékben jellemző a roma etnikumhoz tartozók, illetve a halmozottan hátrányos helyzetű gyermekek száma.

3.3.2. Programválasztás indoklása

Programunkkal a helyi szükségleteket, lehetőségeket figyelembe véve az óvodába járó gyermekek és családjaik irányába érték közvetítő szerepet töltünk be.

Azért szerkesztettük ezt a programot, egyediségét az adja, hogy a természeti környezetre figyelve, a jeles napok számbavételével, helyi adottságainkat kihasználva, bevált gyakorlatunkat meghagyva, óvodapedagógusaink szakmai hozzáértését alkalmazva tervezhetjük mindennapjainkat. Eddigi gyakorlatunkkal hozzájárulunk a mértéktartó, az óvodai életkorhoz és életmódhoz igazodó hagyományápolás gyakorlásához. Prioritást élvez a mozgásigény kielégítése, a gyermeki játék, tevékenység szabadsága, ezáltal az egyéni képességek fejlesztése, kibontakoztatása, kiemelkedő képességű gyermekekkel való foglalkozás. Sikeresen tevékenykedhet, alkothat a hátrányos helyzetű és tehetségigéretes gyermek egyaránt. Elegendő „csak rád” figyelmet kap a sajátos nevelési igényű gyermek is, mivel nagy figyelmet fordítunk a gyermeki szükségletek kielégítésére.

3.3.2.1. Pedagógiai elemzés

Mindennapi életünk szerves része az egyéni képességek fejlesztése, a környezeti nevelés hangsúlyos kezelése (különböző jellegű ünnepek: természet közeli életmód jeles napjai, társadalmi ünnepek, gyermekek ünnepei, néphagyománnyal összefüggő ünnepek) hagyományok ápolása.

Ez megmutatkozik:

- Az összehangolt, rugalmas, a gyermek testi, lelki és szociális szükségleteinek egyre optimálisabb kielégítését biztosító napirend tervezésében és gyakorlatában, a tevékenységek szervezésében.
- Az óvodába felvett gyermekek előéletének megismerésében, aktuális neveltségi szintjének megállapításában és az önmagához mért fejlesztési feladatok meghatározásában, fejlődésének írásos nyomon követésében.

- A lelassult fejlődésű gyermekek körében a fejlődés zavarainak okainak feltárásában, a fejlesztés feladatainak tervezésében és gyakorlati eredményeiben.
- A játékfeltételek gazdagításával – udvaron és csoport szobában – a játékos tevékenységek sokszínűségében, a játékidő prioritásának érvényesítésében.
- A környezeti kultúra, a környezetbarát életmódra nevelés, a környezettel kapcsolatos látásmód, viselkedésmód és értékrendszer kialakításában.
- Csak hagyományok révén őrizhetjük meg azt a rengeteg tudást, tapasztalatot, melyet elődeink felhalmoztak.

Óvodánkban eddigi eredményeink figyelembe vételével megőrzendő értékek tartjuk:

- Az egyénre figyelő, őt tiszteletben tartó, elfogadó, támogató, óvó – védő óvodapedagógusi, dajkai, pedagógiai asszisztensi attitűd érvényesülését.
- A gyermekek testi – lelki és kognitív szükségleteinek kielégítését úgy, hogy érezze a szeretetet, a biztonságot, a „csak rád” figyelést.
- Az egyéni képességek differenciált fejlesztését (az egyes területeken kiemelkedő képességűek is), a különbözőségek, hiányosságok időbeni kiegyenlítését azon a területen azon gyermekeknél, ahol ez szükséges.
- Azt a derűs, játékos légkört, melyben a gyermekek, az óvodapedagógusok és a dajka nénik is jól érzik magukat és kiteljesedhetnek.
- Azokat a gyermeki, óvodapedagógusi, dajkai attitűdöket, mely által tiszteletben tartjuk és elfogadjuk a különbözőségeket, az egyedi jegyeket (SNI), amely által a pozitív tulajdonságok erősödnek.
- Elsődlegesnek tartjuk a játék és mozgás hatását a gyermeki személyiség kibontakoztatásában

3. 3. 2. 2. Gyermekképünk

Gyermekeink adottságaira, egyéni képességeire, készségeire alapozva, a családi nevelést kiegészítve, a Mi pedagógiai értékeink hozzáadásával válnak önálló személyiséggé, de az egyedi személyiségjegyek megtartása mellett válnak önálló személyiséggé, szociális lényé.

3. 3. 2. 3. Óvodaképünk

Olyan óvodát akarunk:

- Ahol a gyermekek kiegyensúlyozott, szeretetteljes légkörben, tiszta, rendezett környezetben fejlődhetnek.
- Ahol az óvodai nevelés színtere kiegészítője a családi nevelésnek.
- Ahol derűs, barátságos és bizalomteljes a légkör a gyermekek, szülők, óvodapedagógusok és dajka nénik számára.
- Ahol az óvoda szellemiségében a környezeti nevelés, a egyéni képességfejlesztés, a hagyományok ápolásának hármas egysége érvényesül tervezett és szabad mozgással, játékkal kiegészítve.

- Ahol olyan feltételeket biztosítunk, melyben naponként gyakorolhatja minden gyermek az egészség védelmére szolgáló tevékenységeket, amelyek biztosítják az egészséges életmód felnőttkori megalapozását.
- Ahol a tevékenységek rendszere biztosítja minden gyermek számára az önmegvalósítás, önérvényesítés, önértékelés lehetőségét, mely esélyt ad arra, hogy kulturált, sokoldalúan fejlett személyiséggé váljon.
- Ahol a tevékenységek gazdag kínálatával a természet közeli életmód jeles napjai, a hagyományörzés az óvoda belső hagyományai ápolásával gondoskodunk arról, hogy gyermekeink érzelmileg kötődjenek a mikro-és makro_környezetéhez (csoport, óvoda, lakóhely, szülőföld).
- Ahol a gyermekekben megteremtődnek a következő életszakaszba (a kisiskolás korba) való átlépés belső pszichikus feltételei.

Ennek érdekében fő feladataink

- A játék és mozgás kiemelkedő szerepének biztosítása.
- Az érzelmi nevelés fokozottabb érvényesítése a hétköznapi és jeles napokon egyaránt.
- A „tanulás” korszerű felfogása, gyakorlati megvalósítása.
- A családdal való együttműködés, partneri kapcsolat formálása.
- A gyermekek egyéni képességeit felfedezve és megismerve, az egyéni fejlődés ütemét figyelembe véve elfogadó légkörben változatos tevékenységek biztosításával, korszerű szemlélettel személyiségük kibontakoztatása, pozitív irányú fejlesztése.
- A sajátos nevelési igényű gyermekek irányában az inkluzív magatartásmód kialakítása.
- A kiemelkedő képességű gyermekekkel való foglalkozás.
- A társadalmi érintkezés normáinak kialakítása.
- A szakmai munka minőségi színvonalának folyamatos fejlesztése a helyi pedagógiai sajátosságaink megtartása mellett.
- A gyermekek jogainak tiszteletben tartásáról való gondoskodás.

Ezért:

- Megkülönböztetett figyelmet fordítunk a gyermekek előéletének, családi hátterének megismerésére, a családi nevelés tiszteletben tartására.
- Elfogadjuk a gyermeket olyannak, amilyen. Gondoskodunk támogatásáról, bátorításáról, ösztönzéséről, megerősítéséről folyamatos fejlődése, önkitaljesedése érdekében.
- Játékos formában gondoskodunk az életkornak és fejlettségi szintnek megfelelő műveltségterületek közvetítéséről, a helyes anyanyelv elsajátításáról.
- Elfogadjuk a családi nevelés elsődlegességét. Felvállaljuk, hogy a családi értékek ismeretében rendszeres és folyamatos információk áramoltatásával pozitív hatást gyakorolunk a szülők nevelési szemléletének formálására, a különbözőségek elfogadására.
- Nagy odafigyeléssel szervezzük a gyermekek érzelmi biztonságát nyújtó derűs légkört.

3. 3. 2. 4. Programunk célja

Olyan gyermekek nevelése, akik harmonikus mozgással, fejlett kommunikációs készséggel, beszédképességgel, beszédkultúrával rendelkeznek. Megismerő funkcióik kifejlődtek, érzelmi életük kiegyensúlyozott, szociális magatartásuk alkalmassá teszi őket a közösségben való tevékenykedésre, illetve megteremtődnek a következő életszakaszba (kisiskolás kor) való átlépés belső pszichikus funkciói.

Olyan gyermekek nevelése, akik hagyományait és környezetét ismerő és tisztelő, környezetével kiegyensúlyozott viszonyban élő, embertársait szerető felnőttekké válhatnak.

Hisszük és valljuk: minden gyermekcsoport más és megismételhetetlen, mivel a csoportot alkotó egyének mások. Ezért a fejlesztésükre irányuló pedagógiai eljárásoknak a gyermekek fejlettségéhez kell igazodni.

3.3.2.5. Pedagógiai elképzelésünk felépítése

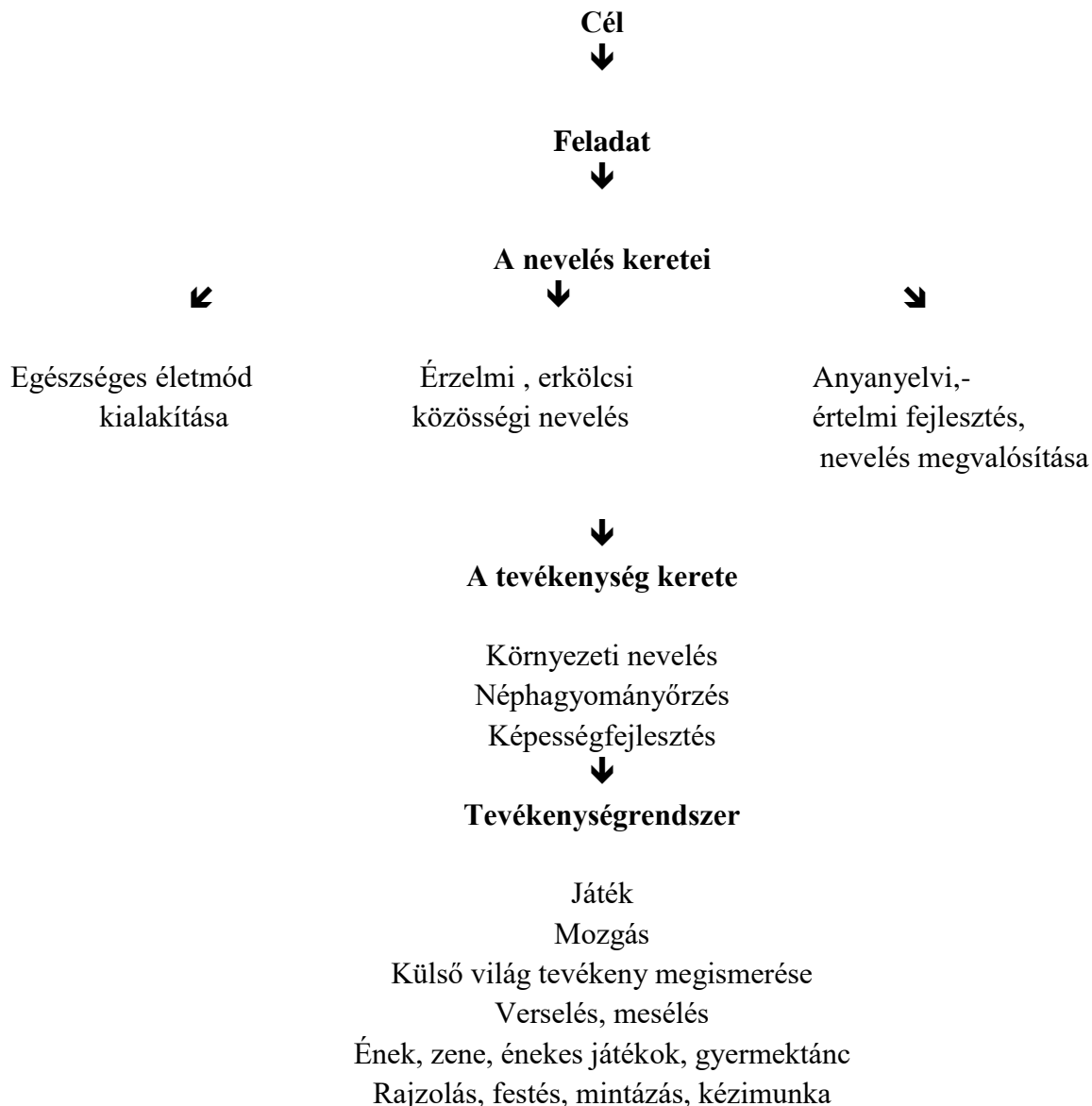

Munkajellegű tevékenység
Tanulás



A fejlődés várható jellemzői óvodáskor végére

3.3.3. PROGRAMUNK FELADATAI

3.3.3.1. Az egészséges életmód alakítása

Az egészséges életmódra nevelés az egészséges életvitel igényének alakítása az óvodáskorúaknál kiemelt jelentőségű. Segíti a gyermek szükségleteinek kielégítését, növekedését, fejlődését, hozzájárul egészségének megőrzéséhez, jó közérzetéhez, egészséges életmódjának kialakulásához és megteremti a nevelési hatások érvényesülésének feltételeit.

A környezeti tényezők segíthetik vagy lassíthatják az öröklött adottságok kibontakoztatását. Ezért nagyon fontos, hogy óvodánk feltételrendszere, szokásrendje, nevelési hatásai elősegítsék azt, hogy a gyermek egyéni fejlettségének megfelelően legyen képes a környezethez való legoptimálisabb alkalmazkodásra. A halmozottan hátrányos helyzetű gyermekeknél kiemelt fontosságú az egészséges életmód szokásainak kialakítása.

Célunk:

A gyermekek testi-lelki szükségleteinek kielégítése, fejlődésük elősegítése, a gyermekek egészséges életvitel-igényének alakítása.

Feladataink:

- Egészséges és biztonságos óvodai környezet biztosítása;
- A gyermekek gondozása, testi szükségleteinek, mozgásigényének kielégítése;
- Az egészséges életmód, a testápolás, az étkezés, az öltözködés, a pihenés, a betegségmegelőzés és az egészségmegőrzés szokásainak kialakítása; magas só, cukor, zsírtartalmú ételek fogyasztásának csökkentése, zöldség, gyümölcs, tejtermékek fogyasztására ösztönzés
- A környezet védelméhez és megővéséhez kapcsolódó szokások alakítása, a környezettudatos magatartás megalapozása;
- A gyermekek egészségének védelme, edzettségének biztosítása a testi szükségleteinek és mozgásigényének kielégítésével;
- A szülők az óvodapedagógussal együttműködve speciális gondozó, prevenció és korrekciós testi, lelki, nevelési feladatok ellátása.
- Testi - lelki komfortérzet biztosítása, a gyermek egészségének védelme, erősítése, betegségmegelőző és egészségmegőrző szokások kialakításával.

- Az óvodába lépés pillanatától a gyermek megismertetése a testápolási szokások szabályaival.

A nevelés tartalma

Az óvodai környezet feltételei jelentősen befolyásolják az egészséges életmód kialakulását, ezért gondoskodnunk kell a megfelelő tárgyi környezetről, melynek egyik színtere az óvoda udvara. Óvodánk udvara lehetne tágasabb. Játsszóhelyek kialakítottak: homokozó; Pinokkió - mászó vár csúszdával; mérleghinta, lovacska, lengőgerenda, mobil Rotikom, mikro – csoportos tevékenységekre, beszélgetésekre a filagória, stb. Elegendő árnyékos rész van az udvaron, amely felszíne eléggé egyenetlen, füves borítású, bár részleges kiegyenlítése 2017 nyarán megtörtént (szülő segítségével). A játékok, sportszerek biztonságos használatára folyamatosan figyelünk. Az óvoda helyiségeinek elrendezését, nagyságát változtatni már nem tudjuk, ezért nagyobb hangsúlyt kap a szervezés a mindennapi munkában. A folyosó egyben az öltöző és közlekedő is.

A gyermekmosdó, WC felújításra szorul.

A csoportszobák nagysága elfogadható, jól felszereltek, kisebb bútorai mobilak. Több funkciót tölt be: az étkezés, pihenés, szabad játék, testnevelés foglalkozások színterei. A falak színe világos, megvilágítása megfelelő. A hőmérséklet szabályozható. A berendezések a gyermekek méretéhez igazodnak. Mivel nincs megfelelő, raktározásra alkalmas helyiségünk, így a csoportszobában lévő beépített szekrények felső része funkcionál tárolásra (SZMK rendezvény támogatásával). Alul nyitott, játékok elhelyezésére alkalmas. Az egészséges, tiszta környezet fenntartásának legfontosabb feltétele az alapos takarítás, fertőtlenítés.

A testi szükségletek kielégítésével megalapozzuk a gyermek jó közérzetét, ami minden tevékenységhez szükséges.

A növekedés és a fejlődés alapvető feltétele a helyes táplálkozás. Saját konyhával nem (csak tálaló- mosogató - melegítő) rendelkezünk, a Diákélelmezési konyha gondoskodik egész napos ellátásunkról. Az étrendről a szülők folyamatosan tájékozódhatnak a faliújságra kifüggesztett étlapról, így az otthoni étkezéseket ehhez tudják igazítani. Szezonális gyümölcsöt, nyers zöldségfélét ritkán kapunk, ezért iktattuk be a szülőkkel egyetértve az alkalmankénti „Zöld – nap”-ot. A heti étrend összeállításában nem igénylik közreműködésünket. Az étkeztetés feltételeinek biztosításában a gyermekek is közreműködhetnek, melyre szívesen vállalkoznak (terítés, kínálás, asztal leszedése, terítők összehajtása, stb.)

A testápolás a gyermekek egészségének védelmét, testük, ruházatuk gondozását, rendszeres és szükség szerinti tisztálkodásukat és a tisztaság iránti igényüket fejleszti. Az óvodapedagógus, pedagógiai asszisztens és a dajka szükség szerint maga is közreműködik az ápolási szokások kialakításában, közben bizalmi kapcsolat alakul ki gyermek és óvodapedagógus és dajka között. Ezek eleinte a kapcsolatfelvételt szolgálják, később a tevékenység megtanulását segítik. Alkalmazkodunk a gyermek egyéni igényeihez, otthonról hozott szokásaihoz és befolyásoljuk az otthoni (óvoda által nem tolerált) szokások alakulását.

Személyi higiéné szempontjából fontosnak tartjuk az otthoni haj – és körömápolást, valamint a fogmosást is. Orrtörülésre papír zsebkendőt használunk, mely a gyermekek által könnyen elérhető helyen van, használat után fedett szeméttárolóba kerül.

A gyermekek a WC-t a nap bármely szakában igényük szerint használhatják, mindig van felnőtt a közelben. A gyermekek fokozatosan, az egyéni fejlődés ütemének megfelelően jutnak el a személyes gondozottság igényléséig.

Az öltözködés védekezés az időjárás hatásai ellen, de fejleszti a gyermek ízlését, önállóságát is. A gyermek egyéni igényeit szolgálja a réteges öltözködés, de nem minden szülő látja be ennek célszerűségét. A lúdtalp megelőzése érdekében nem javasoljuk a sarok nélküli cipőben járást. A papucs, szobamamusz használata nem megengedett. Csereruháról, cserecipőről, tartalék fehérneműről, tornaruháról a szülők gondoskodnak, melyet jellel ellátott zsákban tartunk.

Az óvodáskorú gyermek fejlődéséhez elengedhetetlenül szükséges a megfelelő pihenés. A délutáni pihenés előtt mesével, énekekkel altatunk, figyelünk a zaklatott, nyugtalan gyermekekre. A gyermekek alvási szokásait tiszteletben tartjuk (apróbb tárgyak, kendők, plüss állatok, stb.). Megfelelő méretű, kényelmes ágyon csendben pihennek, a helyiség szellőztetését biztosítjuk. A gyermekek otthonról hozott saját párnán és pizsamában pihennek. Arra törekszünk, hogy minden alkalommal éljék át a gyermekek az alatódalok hatására kialakult szendergés állapotát.

Az edzés nagyon fontos az egészség megőrzésében. A légfürdőzés, a tornaruhában végzett testnevelés, és a szabadban töltött minél több idő hozzájárul a gyermekek egészségének, erőnlétének fokozásához. Egész évben (időjárás függvényében) sok időt töltünk az udvaron a délelőtti és délutáni órákban egyaránt. Szeles, esős időben az óvoda terasza nyújt lehetőséget a levegőzéshez. A környezeti adottságokat kihasználva sokat sétálunk. Hátizsákos „Túra-nap”-jainkon (évszakonként) kicsit távolabb merészkedünk óvodánktól, melyen néha a szülők is szívesen részt vesznek.

„A gyermek először a mozgását tanulja meg érezni, irányítani. Azzal, hogy kialakulnak a mozgásos idegpályák, egyre összerendezettebben működik az érzékelés. Ez a kulcsa minden új ismeret beépülésének: észrevenni, meglátni jól. Ezért kiemelt tevékenység ebben a korban a mozgás.”

(dr. Tóthszőlősyné Varga Tünde: Mozcásfejlesztés szabadon, 4.o.)

A heti egy kötelező testnevelés foglalkozáson túl (melyet a Mozcás témakörében fejtünk ki), sok szabad mozgásra van lehetőségük a gyermekeknek. A foglalkozásokról időhiányában kimaradó játékos mozgásformákat szabadidőben gyakorolhatják a gyermekek. Nem tévesztjük szem elől, melyik gyermeknek milyen lemaradását segítjük pótolni a tudatosan összeállított, pl. eszközsoron való gyakorlással, természetesen az életkori sajátosságok, fejlettségi szintek figyelembevételével.

A mindennapi szabad mozgást nélkülözhetetlennek tartjuk az óvodai életben. Biztosítjuk, hogy a gyermekek a természetes nagymozgásokat, mozgáselemeket egyénileg, szabadon ismételhessék a sokféle mozgásfejlesztő eszközökön. Az eszközöket megfelelő felügyelet mellett, egyéni képességeik és bátorságuk szerint használják a gyermekek. Elegendő eszközzel rendelkezünk: labdák, tornakarikák, babzsákok, mozgásfejlesztő táska, magasugró szett, tornaszámoly, tornabotok. A tervezett és spontán alkalmakat felhasználjuk a gyermekek testi képességeinek fejlesztésére. Az egyéni adottságokat tolerálva vigyázunk arra, hogy örömmel végezzék a gyermekek a mozgásos tevékenységet. A megfelelő szokás és szabályrendszer kialakításával a csoportszobán kívül, a folyosót is használhatják a gyermekek a mozgásigényük kielégítésére. A folyosót csak feltörés után, „szabad időben”, nem közvetlenül étkezést követően lehet birtokba venni, felügyelettel.

Az egészségmegőrzés és a betegségmegelőzés terén sok teendőnk van. Feltételnek tekintjük az óvodapedagógus és a gyermek közötti meghitt, megértő viszony, a természetes testközelség meglétét. A gyermekek attól fogadnak el gondoskodást, akik őszinte, hiteles viselkedéssel, bizalomkeltő jelzésekkel közelednek feléjük és tapintatot, elfogadást közvetítenek. A helyes életritmus életkoronként is eltérést mutat. A napi életritmus, a rendszeresen, megszokott

időben végzett tevékenységek (pihenés, étkezés, egyéb tevékenységek) visszahatnak az életfolyamatokra. Az önálló testápolás, étkezés, öltözködés szervezettségét az óvodába lépés pillanatától kezdve biztosítjuk a gyermekeknek. Az egymásrahangelődés ideje alatt minden gyermekkel, a pedagógiai asszisztens és a dajka néni bevonásával együtt végezzük a teendőket. Minden tevékenységnél alapfeltétel a jó hangulat, oldott légkör, kellemes közérzet. A szabályok, szokások kialakításához hosszabb idő szükséges, a gyermekek egyéni képességei, adottságai, fejlettsége, szociokulturális háttere, illetve attitűdjei a meghatározók.

A *környezettudatos magatartás* megalapozása tekintetében ráirányítjuk a gyermekek figyelmét a változó természeti, társadalmi környezet szépségeire, megmutatjuk annak sérülékenységét. Megalapozzuk a környezettudatos magatartás szokásrendszerét, hogyan lehet tudatosabban, a környezetet kímélve, védve élni és tevékenykedni, megtanulja ezek védelmét és szeretetét.

Óvodánk szokásrendszere egy biztonságot adó keret és nem korlát. A gyermekektől - egyéni sajátosságoktól függően - elvárjuk, hogy jelezzék szükségleteiket. A mi - óvodapedagógus, dajka néni, pedagógiai asszisztens - feladatunk az, hogy felismerjük, és rugalmasan kielégítsük azokat.

Az óvodai élet megszervezése

A nevelés céltudatos megszervezése során alakítjuk ki a gyermekek óvodai életrendjét, időbeosztását. A heti rend és a napirend az a szervezeti keret, ami biztosítja a gyermekek számára a nyugodt, kiegyensúlyozott, érzelmi biztonságot nyújtó óvodai környezet megteremtését. A napirend lehetővé teszi a szabad levegőn való hosszú idejű tartózkodást, a szokásrendszer kialakítását, a gyermeki tevékenységek szabad kibontakozását.

A napirenden belül a legtöbb időt a gyermek legfontosabb tevékenysége, a játék kapja. A napirend biztosítja a megfelelő időtartamú, párhuzamosan végezhető, differenciált tevékenységek megvalósítását, mely növekvő időtartamú (5 – 35 perces) csoportos tevékenységek, foglalkozások tervezésével, szervezésével valósul meg.

Az óvodai élet megszervezésében figyelembe vesszük az óvoda helyi sajátosságait, a gyermekek fejlettségi szintjét, valamint az óvodapedagógusok módszertani szabadságát, létszámát (egy óvodapedagógus a csoportban). Az óvoda teljes nyitvatartási idejében a gyermekkel történő foglalkozások, tevékenységek mindegyike óvodapedagógus feltétlen jelenlétében és közreműködésével valósul meg.

Napirend

A gyermek egészséges fejlődésének, tevékenységekben megnyilvánuló céltudatos fejlesztésének szervezeti kerete a napirend, mely biztosítja a gyermek számára a nyugodt, kiegyensúlyozott kiszámítható óvodai környezetet.

A folyamatos és rugalmas napirend lehetővé teszi a játék, a tevékenységekbe ágyazott tanulás (foglalkozások, séták, kirándulások), és a pihenés életkornak és egyéni szükségleteknek megfelelő egyensúlyát. Az egész nap folyamán érvényesül a folyamatosság, valamint a rugalmasság, mely biztosítja az előre nem tervezett, de a gyermek fejlődését szolgáló élmények beillesztését. A gyermek érzelmi biztonsága, tájékozódása, és a szokásrendszer kialakulásának érdekében a napirend főbb keretei állandóak.

Kiemelten érvényesül a szabad játék szerepe.

Heti rend

A heti rend tartalmazza a szervezett tevékenységekben megvalósuló tanulás rendjét. Megvalósításában a nevelői céltudatosság, tervszerűség, a tevékenységek közötti harmonikus arányok megteremtése, a komplexitás és az egymásra épülés érvényesül.

A heti rend kialakítását a gyermekcsoport óvodapedagógusa/óvodapedagógusai végzik, melyet a Csoportnapló tartalmaz.

Napirend

Szeptember 1.- Június 15.

A tevékenységek			A tevékenység megnevezése
kezdet	vége	időtartama	
7 ⁰⁰	10 ³⁰	3,5 óra	Játék a csoportszobában, egyéni és mikro - csoportos tevékenységek, részképességek fejlesztése, kötött és kötetlen tevékenységek szervezése, testápolás, tízórai. Mindennapos mozgás.
10 ³⁰	12 ⁰⁰	1,5 óra	Séta, játék a szabadban (időjárástól függően) mozgásos játékok, tisztálkodás, előkészület az ebédhez.
12 ⁰⁰	15 ⁰⁰		Ebéd, délutáni pihenés
15 ⁰⁰	16 ³⁰	1,5 óra	Uzsonna, egyéni képességek fejlesztése, játék a csoportban, illetve időjárástól függően az udvaron.

Az egyéni fejlődést legjobban biztosítja a folyamatos napirend.

A tevékenységek megszervezésének alapja a folyamatosság, a kötetlenség, a választhatóság, dönthetőség biztosítása.

A folyamatos napirend előnyei:

- ✓ Lehetővé teszi, hogy minden gyermek egyéni tempója szerint étkezzék, eldöntheti, mikor kezd, és mikor fejez be egy tevékenységet, nincs várakozás, nincs siettetés.
- ✓ A játszó, tevékenykedő gyermeknek nem kell abbahagynia elkezdett elfoglaltságát, kellően elmélyülhet benne

Hátránya talán annyi, hogy vegyes életkorú csoportban nehezebben vesszük észre, hogy a gyermek mikor szorul segítségre.

A napot nagy intervallumokra bontottuk, kevés tevékenység kezdetét, illetve befejezését kötöttük időponthoz. Egyes esetekben feltétlen szükség van időpont megjelölésére, mert vannak visszatérő tevékenységek, események (ebéd, délutáni pihenés, kötelező testnevelés), melyek minden alkalommal a nap ugyanazon időszakában valósulnak meg.

A fejlődés várható jellemzői óvodáskor végére:

- Igényesek lesznek a tisztaság iránt, önállóan mosakodnak, törölköznek, használják a körömfestést, rendben tartják a holmijukat. Önállóan mosnak fogat, fogápoló szereket tisztán tartják. Igény szerint helyesen használják a papír zsebkendőt, szükség szerint a WC papírt.
- Saját magukat kiszolgálják, önállóan tevékenykednek, holmijukra vigyáznak. Mindennapi szükségleteiket kielégítik. Öltöznek, vetkőznek, ruhaneműikkel gondosan bánnak, cipőjüket megkötik. Képesek önállóan eldönteni, hogy fel-vagy levegyenek ruhadarabot magukról. Önálló elvégzése készség szinten áll.
- Tisztán étkeznek, közben kulturáltan viselkednek. Megfelelően használják az evőeszközöket. Csukott szájjal rágnak, igénylik az asztal esztétikai rendjét.
- Ügyelnek saját személyük és a környezetük rendjére, gondozottságára. A játékokkal, eszközökkel berendezésekkel óvatosan bánnak, a rendetlenséget megszüntetik.
- Szívesen tornáznak, vesznek részt mozgásos tevékenységekben.
- Felismeri a környezetében rejlő baleseti forrásokat, képessé válik ezek elkerülésére.
- A kialakított napirendet, életritmust elfogadja, benne otthonosan mozog.
- Életkorának és egyéni képességeinek megfelelően fejlődnek kondicionáló képességei.
- Mozgása egyéni fejlettségéhez igazodva harmonikus, koordinált.
- Mozgását, viselkedését, testi szükségletei kielégítését szándékosan irányítani képes.
- A lelkiileg egészségesen fejlődő gyermek az óvodáskor végére nyitott, érdeklődésével készen áll az iskolai életmód megkezdésére.

Az optimális életritmus kialakításával érzelmi biztonsága kialakul

3.3.3.2. Az érzelmi, erkölcsi, értékorientált közösségi nevelés biztosítása

„Ahhoz, hogy kiegyensúlyozott, önálló és szociális személyiség váljék valakiből, két dolog szükséges. Egyik az elfogadó közösség, másik az érzelmi biztonság.” (Buda Béla)

Az érzelmi, az erkölcsi, a közösségi nevelés biztosítása során figyelembe vesszük, hogy az óvodáskorú gyermek személyiségében az érzelmek dominálnak, magatartására az érzelmi vezéreltség a jellemző.

A gyermek megismeréséhez tartozik a gyermek élményvilágának és ahhoz kapcsolódóan érzélményvilágának tartalmi megismerése is. Ezt mi, óvodapedagógusok a gyermek beszédéből, fantáziájából, játékából, rajzaiból megismerhetjük.

A reggeli beszélgetések, az odabújások a „szükségem van rád” pillantások, a „hallgass meg engem” kérések, a tétova mozdulatok mind üzenetek számunkra, üzenetek szavak nélkül, az elfogadás – meg nem értés; az „itt vagyok neked” -, „majd később figyelek rád” jelei. Az „adó” mindig üzen valamit, a jó „vevő” pedig reagál. A gyermek szükséglete szerint.

Az akarati képességek fejlődése és fejlesztése, a jellem, az erkölcs megalapozása szintén nevelésünk, az óvodai nevelés kulcskérdése. Olyan gyermeki attitűdök alakulhatnak, formálódhatnak, mint: kudarc-és monotónia tűrés, feladattudat, szabályokhoz való alkalmazkodás, akadályok leküzdése, önmegvalósítás, önkifejezés, empátia, önértékelés, stb.

Cél

Azon viselkedési normák, szokások és szabályrendszerek kialakítása az óvodapedagógus és gyermek közti bizalom által, mely olyan alaphangulatot teremt, ami kapcsolatteremtésre, cselekvésre és játékra ösztönöz, ezáltal szociálisan éretté válik az iskolába lépéshez.

Feladatok

- Érzelmi biztonságot nyújtó, szeretetteljes, modellértékű, befogadó attitűd, családi légkör megteremtése az óvodakezdéstől az óvodáskor végéig, melyben a közös élmények, tevékenységek során a társas kapcsolatok úgy alakulnak, hogy a gyermekek elfogadják a különbözőségeket.
- Közös élményekkel, komplex tevékenységekkel a környezetben való biztonságos eligazodást segítő szokásokkal, normákkal a gyermekek erkölcsi és akarati tulajdonságainak erősítése.
- Pozitív érzelmi töltésű kapcsolatok kialakítása, megerősítése gyermek – gyermek, gyermek – óvodapedagógus, gyermek – dajka között.
- Az óvodapedagógus érték közvetítő nevelői tevékenységén keresztül ismertesse meg a gyermekeket a szűkebb és tágabb környezetükkel a szülőföldhöz való kötődés, a nemzeti identitástudat, a keresztény kulturális értékek alapjaival. Az iskolai beilleszkedés közvetett segítése a pozitív énkép, az önbizalom, kommunikáció, együttműködés formálásával, a szándékos tanulás iránti pozitív attitűd megalapozásával.
- A gyermek-gyermek kapcsolatban ismerkedjenek meg az udvarias visszautasítással is.

A nevelés tartalma

Előzetes *családlátogatásaink* alkalmával mi ismerkedünk a gyermekek otthoni környezetével. A tapasztalatok alapján kirajzolódik előttünk a családok összetétele, szociális helyzete, intelligencia-, műveltség szintje, nevelési hozzáállása (pl. kiegyensúlyozott, derűs, következetes, elhanyagoló, stb.), a gyermeknek a családban elfoglalt helye, amely elősegítheti az óvodai életbe való beilleszkedést, a családban megkezdett nevelés kiegészítését, folytatását. Az óvodába érkező gyermekekkel megismertetjük a csoportszobát, a kiszolgáló helyiségek elhelyezkedését, funkcióját, rendjét, hogy biztonsággal tájékozódhassanak, mozoghassanak. Lehetőséget adunk arra, hogy a gyermekek *együtt ismerjék meg szüleikkel az óvodát*. Az óvodakezdés folyamata a szülővel való előzetes egyeztetés, megbeszélés alapján történik. *Két csoportunk vegyes életkorú*. A nagyobb, illetve testvér gyermekeket bevonjuk, felkészítjük a csoportba érkező gyermekek fogadására. A gyermekek nevelésében törekszünk jó kapcsolatot kialakítani a szülőkkel, hogy kellő bizalom alakulhasson ki az együttműködéshez, hisz „Együtt könnyebb!” Minden gyermeket külön egyéniségként fogadunk el és fogadtatunk el a gyermektársaival, minden egyes gyermeket a pozitív oldaláról megközelítve. A korlátokat úgy szabjuk meg, hogy az elvárásoknak meg tudjanak felelni. Tiltás helyett választási lehetőséget adunk a gyermekeknek, hogy döntéseket hozhassanak, a változásra képessé váljanak. Nagy hangsúlyt fektetünk azokra a *közös tevékenységekre*, melyben óvodánk csoportjainak együttműködése nyújtja a közös élményt (jeles napok, játszóok, kirándulások, komázások, stb.) A társas kapcsolatok alakulását a családi légkör megteremtésével segítjük elő. Az érdektelen gyermekekre fokozott figyelmet fordítunk. Ha a gyermek tartósan magányos, társtalan, igyekszünk megkeresni az okát. Az időségek iránti tiszteletet személyes kapcsolattartással próbáljuk elmélyíteni. Konfliktushelyzetek megoldásánál arra törekszünk, hogy a gyermekek maguktól is rájöjjenek mi a helyes és mi a helytelen.

Vannak kuckók, kis zugok, amelyek a csoportok intimitását növelik.

A derűs légkör alapozza meg a gyermekek érzelmi kötődését óvó nénijéhez, dajka nénijéhez és társaikhoz egyaránt.

- *Kapcsolatok biztosítása, elősegítése, az óvodapedagógus attitűdjei*

Felnőtt – gyermek kapcsolat

Igen fontos az érzelmi támaszt nyújtó, függőségi törekvéseket kielégítő meleg nevelői attitűd. Az óvodapedagógus és dajka modell értékével hat a csoportszerveződés folyamatára, serkentője a gyermekek egyéni fejlődésének. A gyermekek érzékenyen reagálnak óvó és dajka nénijük érzelmeire, viszonyuk egy-egy gyermekhez szándékuk ellenére is hat a csoporton belüli kapcsolatokra.

Igyekszünk minden gyermekhez szeretettel, megértéssel fordulni. A gyermekek érezzék, majd értsék meg mit tart helyesnek, mit miért utasít el. A gyermekekben így kezdetben érzelmileg, később belátás alapján interiorizálódnak azok az értékek, amelyet számára az óvónője, dajka nénije közvetít.

A felnőttek magatartása határozott, ugyanakkor barátságos, szeretetteljes, őszinte. Igazságosan és differenciáltan, egyéni sajátosságaihoz igazodva bánják, vegye figyelembe a gyermekek fejlettségét, törekvéseit, de tartsa szem előtt fejlesztésük irányát is. Az óvoda minden dolgozójának (óvodapedagógus, dajka, pedagógiai asszisztens) magatartása minden gyermek számára elfogadó és toleráns, tehát modell értékű.

Gyermek – gyermek kapcsolat

Ahhoz, hogy a gyermek a csoport tagjának érezze magát tapasztalnia kell, hogy őt számon tartják, hogy a csoportnak szüksége van rá. A kortársi kapcsolatok, illetve az eltérő korú gyermekek (osztatlan csoport) szerepe nagy hatású a szocializációban. Ehhez az óvodai nevelés – a családi nevelésén túl – semmivel sem pótolható szocializációs színteret biztosít a gyermek számára.

A gyermek – gyermek közötti kapcsolat a személyiségfejlesztésben több szempontból is fontos: az egyes gyermeket gazdagítja, az egészséges „én” fejlődéshez biztosítja a sokoldalúságot. A csoportközeg segíti, lerövidíti a tapasztalatszerzés útját, alkalmat ad a probléma többirányú megközelítésére, így rugalmas gondolkodásmódot alakít ki.

A kortárs is modell a gyermek számára – amit egy vagy több gyermek átvesz – ezek egy része állandósul, a gyermek beépíti szokásrendszerébe.

A felnőtt felelőssége, hogy a gyermekcsoport szociális atmoszférája hogyan alakul!

El kell érniük, hogy figyeljenek egymásra, legyenek képesek beleélni magukat (empátia) más gyermek helyzetébe, ez elősegíti, hogy minden gyermek önálló, aktív személyként élje meg önmagát, hogy az „én” és a „másik” elkülönüljön. Így a gyermekek a csoportnak nem névtelen, hanem egyéni színekkel, tulajdonságokkal rendelkező tagjai lesznek. Segítenünk kell az egymáshoz közeledő gyermekek tevékenységét, baráti kötődések alakulását. Próbáljanak kisebb konfliktusokat megoldani, beavatkozásra csak akkor kerüljön sor, ha veszélyben van a gyermek testi épsége, lelki szférája.

Tapasztaltassuk meg, hogy a gyermek elfogadja társaitól eltérő külsejét, viselkedését, különbözőségét.

Arra törekszünk, hogy az óvodában, de a másik csoporthoz tartozó gyermekek is érezzék, hogy összetartoznak. Ezt közös tevékenységek szervezésével érhetjük el.

- Fejlettségi szintek szerinti testnevelés megszervezése a tornaterembe;
- Ügyességi -, mozgásos -, énekes játékok, stb.
- Két csoport jeles-és mindennapokon történő „komázás”-a,
- A tapasztalatszerzések alkalmával mikro-csoportok szervezése a két csoportból (piac-, szőlőskert látogatás, erdő, állatok, stb.)
- Műhelymunka (Lépegető sakk - matt)
- Séták
- Kirándulások
- Játások (évszakokhoz kapcsolódó)

Ősz „Szüretelős” (évenként rugalmason tervezve)

Tél „Tanyázás” Játék a játékban.

Tavaszi „Lányok ülnek...” Tavasz köszöntése, májusfa díszítése, körjátékok az udvaron.

Óvodánk „kicsinysége” maximális lehetőséget ad, melynek kihasználása a gyermekek előnyére válik. Minden csoportban van olyan gyermek, aki nehezen létesít kapcsolatot, visszahúzó, különbözik a többitől, vagy egyszerűen nincs hangulata. A szemkontaktus elfogadásától a kezdeményezésig, az érintés elviselésétől a védő szorítás biztonságáig nagyon hosszú az út. Főleg ismerkedő, kapcsolatteremtő, kapcsolaterősítő, közérzetjavító, szemkontaktust felvevő játékokkal oldhatjuk.

Óvodapedagógus – dajka kapcsolat

„Egész életünkön át nem tanulunk annyit és olyan rövid idő alatt, mint születésünktől az iskolakezdésig tartó időszakban”

(Francz Sedlak, Brigitte Sindelar)

Ezért fontosnak tartjuk, hogy viselkedésünk, egymáshoz való viszonyunk az óvodában és azon kívül is modellértékű legyen, mert nem mindegy, hogy a gyermek mit lát. Sajnos otthon néhány családban minden a gyermek előtt zajlik, mely rányomja bélyegét óvodai viselkedésére is. Szülői értekezleten, egyéni beszélgetések alkalmával tapintatosan előre vetítjük ennek a veszélyét.

A szociális tanulás legfőbb eszköze óvodáskorban az utánzás, a modellkövetés, a felnőtt, majd a társmodell szociális viselkedésének érzelmi indítástól fakadó átvétele, majd e minta egyre szélesebb kiterjedése, mely megnyilvánul a gyermekek tevékenységében.

A dajka nemcsak technikai személyzet a gyermekek életében, hanem nevelésének egyik segítőtje is, aki mintául (interperszonális kapcsolatok; viselkedés beszéd, személyi higiéné; ápoltság, gondozottság) is szolgál számukra. Csak akkor tud segíteni nekünk, ha tudja mit is szeretnénk. Mindezek megismertetése a mi – óvodapedagógusok – kötelességünk, így válik a dajka néni nevelőpartnerünké.

➤ *Értékek, normák közvetítése, annak szinterei, érzelmi - szociális attitűdök*

Ahhoz, hogy a gyermekek az életükben adódó helyzetekben gyorsan és megfelelően tudjanak dönteni, megtanítjuk velük a helyes viselkedés és együttélés szabályait.

A gyermek boldogulása, felnőttekhez és gyermektársaihoz való viszonyulásától alapvetően függ, ezért akkor nevelünk hatékonyan, ha e viselkedés kialakítását *alapvető feladatnak* tekintjük. Meghatározzuk az együttélés szokásait, normáit, elősegítjük az azokhoz való alkalmazkodást. Az egymásra hangolódást példamutatással, követelmények következetes betartásával, betartatásával alakítjuk. Mindez tőlünk – óvodapedagógusoktól, dajka néniktől, pedagógiai asszisztentstől – az egyéni bánásmód széles körű alkalmazását kívánja meg.

A bizalom a felnőtt – gyermek, gyermek – gyermek, felnőtt – felnőtt kapcsolatban alapja, feltétele minden emberi együttlétnek.

A szeretetteljes magatartás, barátságos, biztonságos légkört biztosít a gyermekek számára. Segítjük őket érzelmeik megjelenítésében, követendő példát mutatunk.

A tiszteletadás – alapvető követelmény, tisztelet a felnőtt családtagokkal, az óvoda dolgozóival, vendégekkel, csoporttársakkal szemben. Megnyilvánulásai szóban, viselkedésben és a kommunikációs helyzetekben valósulhat meg. A csoporttagok egymás iránt érzett és kinyilvánított megbecsülése is fontos jelek számunkra. Figyeljenek saját, társaik és a felnőtt munkájára és vigyázzanak a produktumra.

Alkalmat adunk arra, hogy tevékenységek során gyakorolják a tapintatos viselkedést (pl. vigasztalják szomorú társukat).

Azt szeretnénk, hogy legyenek figyelmesek, éljék át és válják szokásukká a mások számára szerzett öröm. A segítségnyújtás számtalan formáját van alkalmuk megélni (segítsenek kisebb, „különböző” társaiknak).

Úgy gondoljuk, hogy minél fejlettebb önértékelése, annál fontosabb számára a kudarctűrés képessége, mely által lehetővé válik a viszálykodásmentes csoporttársi együttműködés.

Tanulják meg késleltetni vágyaikat, kívánságaikat, legyenek türelmesek.

Mi tapintatos nevelői magatartással nevelünk önfegyelemre!

Az együttélés szinterei:

„Nem elég kiterjesztenünk a kultúrához való jogot minden emberre, gondoskodnunk kell arról is, hogy valóban élhessen jogával minden ember. Önhibáján kívül se meg ne fosztassék, se ne gátolhassék senki attól, ami jár neki pusztán az által, hogy embernek született.”

(Karácsony Sándor)

1. Egymásra hangolódás – integráció (befogadó)- inklúzió (együttnevelő)

Az első találkozás az óvodával, minden gyermek esetében alapvetően befolyásolja a csoporthoz fűződő későbbi kapcsolatát. Ezért kiemelten kezeljük gyakorlatunkból és tapasztalatainkból adódóan a gyermek befogadását, annak előkészítését és folyamatosságát. Az óvodai beiratkozást megelőzően az érdeklődő szülők és gyermekeik betekinhetnek a mindennapjainkba.

Az óvoda megkezdése előtt meglátogatjuk otthonában, megismerkedünk a gyermekkel, szüleivel, környezetével. Beszélgetünk a családban betöltött helyéről, érzelmi kapcsolatairól. Ajándékként leendő jelét kapja, melyet leendő óvó nénije készített. Mérőrendszerünkben (A gyermekek fejlődését nyomon követő mérések, értékelések rendszere) regisztráljuk a „Családlátogatás tapasztalatai”-t. Lehetővé tesszük, hogy ellátogassanak óvodánkba, ismerkedjenek a leendő óvó -, és dajka nénikkel, a környezettel.

Az átmenet legfájóbb pillanata a gyermek számára a szülőtől való elválás. Ez az esemény válthatja ki a leghevesebb reakciókat, és az átmenet idején is ez okozza a legtöbb nehézséget.

Óvodakezdekskor lehetőség van a folyamatos (időtartamra vonatkozóan), szülővel (anyás) együtt beszoktatásra. Amikor minden gyermek megérkezett a csoportba, óvodánk hagyományaként köszöntjük az új gyermekeket (Új gyermekek köszöntése). Befogadási tervvel rendelkezünk.

Az integrált és inkluzív óvodai nevelés az óvodapedagógusoktól szemlélet – és attitűdváltást, egyben szerepváltást is feltételez. Igyekszünk minden gyermek egyéni szükségleteit megismerni és kielégíteni. Az átlaghoz igazodó fejlesztési stílust igyekszünk a gyermek fejlettségéhez igazodó fejlesztési stílusra váltani. Az inklúzió emberközpontú megközelítés, mely ugyanakkora hangsúlyt fektet az érzelmi élet fejlesztésére, a szocializációra, mint a kognitív eredményekre.

2. Hagyományok, ünnepek

A közös tevékenység a gyermek fejlődésének serkentője. A közös készülődések, tervezetések, a holnap öröme távlatot jelenthet a gyermek számára. Az óvodai élet szokásai, hagyományai, ünnepi érzelmi átélésre gazdagon motivált tevékenységekre adnak lehetőséget.

Programunkból adódóan a természet közeli életmód jeles napjaihoz, népi és az óvoda belső hagyományaihoz kapcsolódva alakítottuk ki óvodánk ünneprendszerét. A tevékenységek egy része kizárólag a gyermekcsoportban kerül megvalósításra, más részük az egész óvodára kiterjed. Az ünnepeknél is ezeket az elveket követjük.

Az ünnepekre való készülődés során rövid történetek beépítésével erősítjük a keresztény kulturális értékeket. Hangsúlyt fektetünk a nemzeti ünnepek megismerésére, a nemzeti identitástudat alakítására.

Ünnepeink, hagyományaink.

Néphagyománnyal összefüggő, keresztény értékeket közvetítő ünnepek (évkör, vallás)

Szüret, Márton nap, Mikulás – nap, Karácsony, Húsvét, Tanyázás, Farsang.

A természet közeli életmód jeles napjai (Zöld napok).

Az ünnepek között sajátos helyet foglalnak el a környezet-és természetvédelemhez kapcsolódók, melynek többsége új keletű. Sajátosak egyrészt tartalmukból következően, másrészt azért, mert más ünnepektől eltérő módszereket, ötleteket, eszközöket igényelnek.

Állatok napja (október 4.)

Víz világnapja, (március 22.), Föld napja (április 22.),

Madarak és fák napja (május 10.)

Társadalmi ünnepek (óvodán belül vagy kívül)

Nemzeti megemlékezések, Alapítványi jótékonysági rendezvény

Gyermekek ünnepei

Születés-és névnapok, Gyermeknap, Anyák napja, Új gyermekek köszöntése, Évzáró, nagyok búcsúja.

Az ünnep fényét emeli a feldíszített óvoda, az ünneplő ruha. Kerüljük a gyermekek megterhelő, szorongással járó szerepeltetését.

A fejlődés várható jellemzői óvodáskor végére

- ✓ Szívesen tevékenykednek együtt társaikkal, elfogadják és betartják a tevékenység által megkívánt magatartásformákat. Elfogadják egymás különbözőségét, képesek a kapcsolatteremtésre, együttműködésre
- ✓ Érdeklődnek egymás iránt, tekintettel vannak egymásra. Figyelnek egymás játékára, alkotására, meghallgatják a felnőtteket, társukat. Türelmesek és keresik a segítségnyújtás formáit.
- ✓ Örülnek a közösen elért sikereknek, tudják, hogy egy összetartozó csoport, közösség tagjai.
- ✓ Alkalmazkodnak a szabályokhoz, tudják késleltetni szükségleteik kielégítését, feladattudatuk kialakult és „készen” állnak az iskolai élet és a tanító elfogadására.

- ✓ Az értelmi funkciók kezdik irányítani, alakítani bizonyos érzelmek megszületését, fejlődését, gondolván itt a magasabb rendű érzelmekre (erkölcsi, esztétikai)

3.3.3.3. Anyanyelvi, – értelmi fejlesztés és nevelés megvalósítása

*„Aki azt képzei, hogy minden gyümölcs ugyanakkor érik,
mint a szamóca, az semmit nem tud a szőlőről”*
(Paracelsus)

Az embert a beszéd kapcsolja a többi emberhez és a beszédben tudja megérteni a külvilágot, ugyanúgy, mint saját belső világát. Mozgás, beszéd és gondolkodás egymással szoros kölcsönhatásban fejlődik. A megzavart mozgás gátolja a beszédfejlődést, a beszédfejlődés meglassúbbodása visszaveti fejlődésében a gondolkodást.

A nyelv elsajátítása során két folyamat – a beszéd megértése és a beszéd létrehozása (beszédprodukción) – egymást feltételezve és támogatva fejlődik. A beszédfejlődéshez állandó társas kötődés (anya, gyermek, család), szervezett, differenciált környezet, megfelelő idegrendszer, ép beszéd és hallásszervek szükségesek.

Az anyanyelv használata végigkíséri az óvoda egész napi életét, szerves része az óvodai élet minden mozzanatának. Átöleli óvodai nevelőmunkánk minden területét, közvetítő elemként jelen van nevelési feladataink megvalósításának minden mozzanatában.

A valódi anyanyelvi nevelésnek alapja: az óvoda szóbeli közlést kiváltó derűs légkör.

Az értelmi képességek kibontakoztatása, az önálló, az alkotó, az aktív gondolkodás alapjainak lerakása nagyon fontos helyet foglal el óvodai nevelésünkben. Ebben az időben rendeződnek azok a képi és szimbolikus reprezentáción alapuló kognitív folyamatok, amelyek az alap kultúrtechnikák elsajátítását teszik lehetővé.

Az óvodáskorú gyermek értelmi képességeit ismerve támaszkodunk a spontán és latens tanulás lehetőségeire. Nem az ismeret és annak kizárólagos szerepe az elsődleges, hanem a gyermek életkori sajátosságai, fejlettsége, képességeinek szintjei.

A gyermekek információszerző és feldolgozó folyamatainak fejlettsége meghatározó a későbbi akadályok leküzdésében.

Cél

Bő szókinccsel, fejlett kommunikációs készséggel rendelkező, mindennemű helyzetben megnyilatkozni tudó, élményeit, elképzeléseit bátran megfogalmazó gyermekek nevelése, akik kognitív képességeik birtokában alkalmasak arra, hogy az élet egyre változó helyzeteiben jelentkező feladatokat megoldják és eligazodjanak a világban.

Feladatok

- Olyan helyzetek teremtése, ahol a gyermekek a szerzett tapasztalatokat, ismereteket az általunk tervezett spontán tevékenységekben gyakorolhatják, melyben a látens ismeretek is felszínre kerülhetnek.
- Az óvodapedagógus, pedagógiai asszisztens és a dajka támogató, hallgató, ösztönző modell és példaértékű szerepe érvényesüljön az anyanyelvi nevelésben is.

- Az anyanyelvi játékok a beszéd és kommunikációs képességfejlesztés egyik leghatékonyabb eszköze, ezért valamennyi területen az életkori és egyéni sajátosságokat figyelembe véve alkalmazzuk azokat.
- Változatos tevékenységek biztosításán keresztül élmények, tapasztalatok biztosítása a környező természeti és társadalmi világról, ezáltal az értelmi képességek (érzékelés, észlelés, emlékezet, figyelem, képzelet, gondolkodás-alkotóképesség) és kreativitás fejlesztése.
- A helyes és szép beszéddel a gyermekek érzelmi, értelmi, erkölcsi fejlődésének elősegítése, előkészítése az irodalmi élmények befogadására.
- A hátrányos helyzetű gyermekek esélyegyenlőségének elősegítése.
- *A tehetségigéret felismerése és támogatása.*

A fejlesztés tartalma

Nem külön képességeket fejlesztünk, hanem az egész értelmet, a megismerés egész folyamatát, az egész embert. Kiindulópontunk az óvodába érkező gyermek értelmi szintje, észlelésének, megfigyelőképességének fejlettsége. Elsősorban a megismerő tevékenységet erősítjük, az ehhez szükséges képességeket fejlesztjük játékkal, helyszíni megfigyelések alkalmával sokrétű tapasztalatszerzés biztosításával. Igyekszünk, hogy a tapasztalatok minél többféle megismerő tevékenységet aktivizáljanak érdeklődésüknek, egyéni fejlettségüknek, különbözőségüknek megfelelő szinten. Nagy jelentőséggel bírnak az egyszerű kísérletek.

A gyermekek zavartalan értelmi fejlődése érdekében nagyon sok érzelm indította játékos – mozgásos tevékenységet és sokoldalú tapasztalatszerzési lehetőséget kezdeményezünk. Minél több tevékenységet, lehetőséget biztosítunk, annál több mindent fedezhetnek fel, ismerhetnek meg, egyre szélesebb körű lesz érdeklődésük és tudásvágyuk.

A gyermek gondolkodásának legfőbb mozgatója az érdeklődés.

Igyekszünk megismerni a gyermekek szokásait, napi örömeit, bánatait. Kerüljük a gúnyt, a kiabálást, a fenyegetőzést, kellő pillanatban és helyzetben van a tarsolyunkban egy kis humor. A felnőttel való beszédkapcsolat az óvodában kiegészül a gyermektársakkal való tevékenység közbeni beszélgetéssel. Több társ beszédét, viselkedését kell a gyermeknek követnie, ezáltal fejlődik beszédfigyelme (attitűd).

Mindennapjaink egyik legfontosabb eleme a gyermeket körülvevő beszélő, kommunikáló környezet. Az érzelmi biztonság megteremtése, a modellértékű beszéd, a hiteles kommunikáció, valamint az értő figyelem és a beszédre inspiráló környezet alapfeltétele a kommunikációs nevelésnek. A kommunikációban is jelen kell lennie annak az óvónői, pedagógiai asszisztensi, dajkai *attitűdnek*, amely a gyermek maximális elfogadását jelzi.

Pedagógiai gyakorlatunkban tudatosan ügyelünk arra, hogy a napi rutinfeladatok végzése közben ne a tiltásokat, az elvárt eredményeket, a gyermek esetleges hiányait fogalmazzuk meg, hanem a pozitívumokat emeljük ki. Pl.: *De örülök, hogy már egyedül megpróbáltad felvenni a cipődet!; Megköszönném, ha Te is segítenél elpakolni a játékokat!* Szükséges elegendő figyelmet fordítani a beszédkedv fenntartására, a gyermeki kérdések érvényesülésére, s a válaszok igénylésére.

Az anyanyelvi és kommunikációs képességfejlesztés eszközei: mondókák, versek, mesék, anyanyelvi-kommunikációs játékok. Ezek szorosan kapcsolódnak a mindennapi élethez, a fejlesztés területeihez: környezetismeret, hagyományápolás, ének, énekes játékok, gondozás, stb.

Képességeik legjobban a játék hatására bontakoznak ki. Óvodásaink olyan gondolatokat fejeznek ki játékaik során, olyan szófordulatokat alkalmaznak, amelyet mintául kapnak. Gyakorlásuk során passzív szókincsük aktívvá válik. Tapasztalhatjuk a különböző szociokulturális háttérrel rendelkező családok beszédkulturáját mely néha hagy maga után kívánni valót. Ha jól kapcsolódunk be játékaikba, tevékenységükbe, gazdagíthatjuk beszédüket olyan beszédfordulatokkal, amely mintául szolgálhatnak számukra a mindennapos szóbeli érintkezésben.

A képességfejlesztés egyik fontos eleme a kreatív interakciós képesség kialakítása. Ez a mi esetünkben mindenfajta emberi érintkezést jelent, tudatos és alkotóan alkalmazkodó magatartást minden kommunikációs helyzetben. A gyermeknek ehhez utánpótláson alapuló, biztonságos normaismeretre, gyakorlatra és nagy mintakészletre van szüksége.

A nyelvi elmaradások korrigálásának szinterei:

- komplex logopédiai terápia → logopédus (lehetőség szerint)
- napi anyanyelvi játékok → óvodapedagógusok
- drámajáték elemeinek alkalmazása → óvodapedagógusok

A fejlődés várható jellemzői óvodáskor végére

- Képesek gondolati, vagyis megértésen alapuló emlékezésre, tudatos emlékezetbe vésésre, emlékképek kombinálására, új alkotására; különbséget tesznek a valóság és a képzelet világa között.
- Meglátják dolgok közötti összefüggéseket, a tárgyak lényegtelen tulajdonságaitól el tudnak vonatkoztatni, lényeges jegyek alapján általánosításokra képesek.
- Sokoldalú tevékenysége során formálódik és tökéletesedik megfigyelőképessége, kialakul tér-és időészlelése, kauzális gondolkodása.
- Önkéntelen figyelme szándékos és tartós figyelem felé halad, megfelelő érzelmi motiváltsággal kellő ideig tart.
- Eljutnak arra a szintre, hogy aktívan használják a tapasztalatok során bővült szókincsüket. Beszédük összefüggő, folyamatos.
- Figyelmesen, nyugodtan képesek végighallgatni a másik megnyilatkozásait.
- Beszédüket érzelmeik által kiváltott természetes gesztus, arcjáték kíséri.

- Ismernek, értenek, aktuálisan alkalmaznak régi kifejezéseket (komatál, vőfély, bocskor, teknő, zsétár, fejősjuhász, bankó, stb.), ezeket beszédük színesítésére használják.

Tehetségígéretes gyermek az óvodában

„Ne erőszakkal oktasd a gyermeket a tanulmányokra, drága barátom, hanem játszva tanuljanak; már csak azért is, hogy könnyebben megfigyelhesd, mire van hajlama.”

(Platon)

Cél: Ablakokat nyitni a kiemelkedő képességű gyermek előtt a világra, ráébreszteni arra, hogy mennyi érdekes dolog van, amivel foglalkozhat, mindeközben biztosítani az érzelmi egyensúlyt, hiszen a tehetségés gyermek is elsősorban gyermek.

Feladataink:

- ✓ Az óvodapedagógus magatartásával és pszichikai odafordulásával legyen kész a tehetségígéretes gyermek különleges fejlődési szükségleteinek kielégítésére.
- ✓ Megtalálni azt az utat, módszert, ami adott gyermek esetében a leginkább alkalmas képességeinek fejlesztésére, érdeklődéséhez illeszkedő ismereteinek bővítésére.
- ✓ Kíváncsiság fejlesztése, játékos, cselekvéses tanulási környezet biztosítása, motiváció megőrzése.
- ✓ Megfelelő érzelmi fejlődés biztosítása.
- ✓ Az esetleges hiány területek kompenzálása.
- ✓ Együttműködés a családdal a gyermek kiegyensúlyozott fejlődésével kapcsolatosan.
- ✓ Differenciált feladatadás.
- ✓ A gyermek képességeinek dokumentálása.

Magas fokú kreativitással rendelkeznek, és felkelhető benne a feladat iránti erős motiváció, elkötelezettség. A tehetség olyan különböző hajlamosító tényezők összessége, amely gyermekkorban a kiemelkedő ismeretszerzést teszi lehetővé. Átlag fölötti általános vagy speciális képesség, amely magas fokú kreativitással párosul, s megfelelő környezetben átlagost messze túlhaladó teljesítmény létrehozására teszi alkalmassá az egyént.

Megnyilvánulhat mozgásban, szociális képességekben, művészeti adottságokban vagy átlagon felüli intellektusban. Gyakori, hogy ezek a tehetségformák együttesen lépnek fel, de van olyan rendkívül ígéretes gyermek, aki csak egy területen tűnik ki.

Korai gyermekkorban a tehetségre irányuló hajlammak a jegyeit lehet felfedezni!

Figyelemfelkeltő lehet:

- ha a gyermek a korosztályához képest feltűnően másként, rendkívül szigorú logikával kérdez. Lényegi kérdéseket tesz fel, nem elégszik meg túl egyszerű válaszokkal, hanem tovább kérdez mindaddig, amíg pontosan meg nem tudja azt, amire kíváncsi.

- a tehetségigéretes gyermek általában tele van energiával, nem fárad ki könnyen, sokkal hosszabb ideig tud foglalkozni egy dologgal, mint ahogy az, az adott életkorban elvárható lenne tőle.
- az őket különösen érdeklő dolgokra koncentrálnak, feladattudata erős;
- egyidejűleg más dolgokkal is tud foglalkozni.
- Önös kíváncsiságának, szükségletének kielégítése nem tűr halasztást számára

„Lépegető sakk - matt”

Mottó:

„A sakk becsületességre, a következmények vállalására, önuralomra, helyzetértékelésre, gyors megítélésre, döntésre, felelősség érzetre, versenyszellemre, a versenytárs tiszteletére, kitartásra, önbizalomra, a kudarcok elviselésére, lényeglátásra, barátságra, rendszeres és pontos munkavégzésre, fegyelmezett viselkedésre a szabályok és normák és törvények tiszteletben tartására tanít”

/ Dr. Dúró Zsuzsanna gyermekpszichológus tehetségfejlesztő szakértő/

Óvodánk közössége a sakk ezen értékközvetítő szerepével azonosulni tud.

Olyan összetett személyiség fejlesztő hatása van a sakknak, amit nem szabad kihasználatlanul hagyni.

A sakk egy stratégiai táblajáték, mely sok lehetőséget rejt magában. Ezen lehetőségeket kívánom kihasználni a gyermekek személyiségének fejlesztése érdekében játékos, mesével, mozgással tarkított formájában, életkori sajátosságukhoz, érdeklődésükhöz igazodva.

A sakk az egyik valaha volt leghatékonyabb képességfejlesztő eszköz, amelynek segítségével a gyermekek óvodáskor végén, kis iskoláskor elején be lehet vezetni a tudatos ismeretsajátítás világába.

„ A holnap győztesei azok lesznek, akik képesek az elavult gondolatok elvetésére és más ismeretekkel való helyettesítésére. Az ehhez szükséges dialektikus, stratégiai és ok-okozati szekvenciális gondolkodást fejlődésük korai szakaszában a gyerekek a sakktáblánál öntudatlanul tanulják meg.”

/ Polgár Judit/

Célunk: A gyermekek személyiségének fejlesztése, nem a sakk tanítása, de pozitív mellékhatás ként a gyerekek meg tanulnak játékos módon sakkozni.

Feladataink:

- Fejlődjön problémamegoldó készségük, a kreativitásuk, a logikus gondolkodásuk.
- Ismerkedjenek meg a sakkjáték világával, alapvető logikai összefüggésével
- Ismerkedjenek meg a sakk szabályrendszerével
- Ismerkedjenek meg a figurák menetmódjával és tulajdonságával
- Fejlődjön memóriájuk és logikus gondolkodásuk
- Fejlődjön az önuralmuk, kitartásuk
- Kudarcűrő képességük fejlődjön
- Erősödjön önbizalmuk

Azért tartjuk hatékony fejlesztési lehetőségnek a sakkot, mint játékot, mert a későbbiekben segíti a gyermeket a tanulásban és a koncentrációban. Olyan stratégiai gondolkodási folyamat kap prioritást, mely a logikus gondolkodást alapozza meg.

3.3.4. AZ ÓVODAI ÉLET TEVÉKENYSÉG FORMÁI

3.3.4.1. A játék

„Mindenhez van jogom,
hát játszom.
Fönről gyermeknek, letről
Embernek látzom.”

Helye a nevelés folyamatában

A játék a gyermekek legfontosabb és legfejlesztőbb tevékenysége, nevelésünk leghatékonyabb eszköze. Elemi pszichikus szükséglete, melynek mindennap visszatérő módon, hosszan tartóan és lehetőleg zavartalanul kell kielégülnie. Bármelyik élménye játékának forrásává válhat. A gyermek játék útján ismerkedik a világgal, a tárgyakkal, a valóság jelenségeivel, eseményeivel, ezáltal hatással van az értelmi képességek fejlődésére.

A játék a legfőbb személyiségfejlesztő eszköz az óvodáskorú gyermek életében, mert képességeinek fejlődését segíti elő, valamint lehetőséget biztosít a szociális kreativitás fejlődésére (pl.: magatartásformák).

Fejlesztő hatását fokozzák a játékot kísérő pozitív érzelmek, melyek közlési vágyat ébresztenek, fokozódik a gyermek beszédkedve. Játékban nyilvánulnak meg és fejlődnek a gyermekek közötti társas kapcsolatok, válnak közelivé és elfogadhatóvá a viselkedési szabályok, és nagy hatással vannak az ízlés formálására.

Ebben az életszakaszban többet tanul – anélkül, hogy ennek tudatában lenne, - mint később egész életében (szenzitív életszakasz).

A játék feszültségoldó hatása megkérdőjelezhetetlen. E tevékenységben ismeri meg a gyermek önmagát és a világot, kérdések vetődnek fel benne, átél, beleél: fejlődik.

A drámajáték mindebben a segítségünkre lehet. Egyrészt a gyermek személyiségének sokoldalú fejlődésében, felszabadult, kreatív viselkedésében, másrészt a pedagógus pozitív önértékelésében, teljesebb önismeretében. Ez a módszer nemcsak a gyermekeket változtatja át, hanem a vele foglalkozó és vele együtt játszó felnőttet is. A drámajáték olyan társas, örömteli tevékenység, mely során finomodik a gyermek érzékszervi működése, fejlődik ön- és társismerete, gazdagszik kommunikációja és érzelmi élete árnyaltabbá válik, tehát szocializálódik. Sikerességünk záloga ezen a téren speciális pedagógusi személyiségünk, rátermettségünk.

Nagy jelentőségű a gyermekek által választott *szabad játék*.

Cél

„A játék, út a gyermek számára annak a világnak a megismeréséhez, amelyben élni fog, amelyet megváltoztatni hivatott.” (Gorkij)

Feladatok

- Élménynyújtás és tapasztalatszerzés biztosítása
- A szabad játék feltételeinek megteremtése: légkör, hely, idő, eszköz
- A gyermekek fejlődését elősegítő játékfajták biztosítása
- Óvodapedagógus attitűdjei a játékban.
- *A tehetségigéretes gyermek/gyermekek felismerése a játék során.*

A fejlesztés tartalma

✓ *Élménynyújtás és tapasztalatszerzés biztosítása*

Jó játék akkor alakul ki, ha a gyermekek megfelelő tapasztalatokkal rendelkeznek és van élményük, amit megjeleníthetnek szabad játékukban. Minden gyermeket érint a környezete olyan ingerekkel, amelyek hatásai játékra motiválja őket. Az óvoda játékközpontú, személyiségfejlesztő, szocializáló, reflektív – támogató.

A játék témája és tartalma nagyrészt függ a gyermekek valóságról szerzett benyomásairól, tapasztalataitól, ismereteitől, ezért arra törekszünk, hogy minél jobban megismerjék környezetüket és részesei legyenek az eseményeknek. Vannak családok, ahol minden a gyermekek előtt zajlik, így negatív tapasztalataik is megjelennek játékukban. Ilyenkor jelenlétünk nagyon fontos, mert a játék tükrözhet az óvodai nevelésünk által nem tolerált leképezéseket.

A makro – környezet alakítására kis esélyünk van, de a mikro – környezetre már annál nagyobb a befolyásunk.

A gyermekek élményeit tevékenységekben jelenítik meg. A tevékenységekben gazdag óvodai élet motiválja a gyermeket játékában (vásár, szüret, kirándulások, óvodai események, stb.).

✓ *A szabad játék feltételeinek megteremtése: a tevékenység – léghör – idő-tér eszközök – szociális tér, szociális környezet*

Jót és jól játszani a gyermek dolga, ezt csak akkor teheti, ha megfelelő körülményeket, feltételeket biztosítunk. A gyermek játéktanulási stratégiája gyakorlással alakul ki.

Elsősorban olyan nyugodt, kiegyensúlyozott léghört, ahol a gyermeknek módjában áll kiválasztani a számára legvonzóbb játéktevékenységet, módjában áll nézelődni, válogatni, dönteni, hogy mit, kivel, hol és meddig kíván játszani. Elmélyülhet a választott tevékenységben, kijátszhatja pozitív és negatív érzelmeit.

Ennek alapja az óvodapedagógus és gyermek közötti szeretetteljes, bizalmi kapcsolat.

A jó játékhoz megfelelő *helyre* van szükség. Ahhoz, hogy mindenki megtalálja azt, amivel tevékenykedni szeretne, olyan csoportszoba elrendezésre van szükség, ahol a gyermekek könnyen tájékozódhatnak; olyan szokásrendre, amely által az egymás mellett, illetve az együtt játszó gyermekek is „elférnek”; de az egyedüllétre vágyó gyermek is visszavonulhat. A magas csoportlétszám és a csoportszoba kicsinysége megkívánja tőlünk a jó szervezést. A kisebb bútorok mobilak, így a tér átalakításával kisebbíthetjük, nagyobbíthatjuk szükség szerint a játéktérket. Többnyire vannak állandó játszóhelyek: babasarok; „okosítós” asztal; a kéz ügyesítésére alkalmas „szeglet”; építkezős szőnyeg; mesesarok. A csoportszobában való szabad rendezkedés (alkalmanként!) aktív közreműködést kíván a gyermekektől a tervezés, szervezés terén, így a kreatív tárgyhasználat, illetve a döntés képessége és a szituációhoz való alkalmazkodás képessége alakulhat ki a gyermekekben (székek rendezése során autóbusz, lovas kocsi, stb.).

Folyamatos napirendünkkel rugalmasan alkalmazkodunk a játék feltételeihez, csak annyi helyet és csak a szükséges időre veszünk igénybe egyéb tevékenységre (pl. tízórai), amennyi feltétlen szükséges.

A *játékidő* nagy részét a gyermekek által kezdeményezett, spontán alakult szabad játék tölti ki, ám az egyéni képességeiktől, élményeiktől függően szükség van az általunk kezdeményezett és irányított játékokra is, amely közvetett.

✓ *A gyermekek fejlődését elősegítő játékfajták biztosítása*

A különböző játékfajták jelenléte azért fontos, mert mint fő tevékenységi forma a gyermekek képességeinek kibontakoztatásában, fejlesztésében nagy szerepet játszanak. Vegyes életkorú (3-7 év) csoportok lévén nagyon átgondoltan kell gondoskodnunk a játékeszközökről, hogy mindenki szükséglete szerint tudjon választani. Óvodába lépéskor általában a „gyorsan mindent kipróbálni”-elv alapján pillanatok alatt ki is próbálnak sok játékszert. Idővel azonban saját maguk tapasztalják ki, hogy igazából mivel is élvezet számukra a játék. A gyakorló játék jelentkezhethet a konstrukciós és szerepjáték elemeként is, de az autó tologatása, eszközök rakosgatása is örömszerzés forrása. Főleg akkor kísérjük figyelemmel a játszó gyermeket, ha kizárólag a gyakorló játék szintjén marad. A gyakorló játék keretei között bontakozik ki a szimbolikus szerepjáték, mely nevelési szempontból a leggazdagabb lehetőséget nyújtó játékfajta. A vállalt szerepeken keresztül megjelenik a valóság számukra lényeges elemei, miközben sokoldalúan megnyilvánulnak és alakulnak a gyermekek közötti társas kapcsolatok (együttműködés; alá-fölrendeltség; viselkedési formák; fejlődik akaratuk, beszéd-és kifejezőképességük, stb.)

Szeretik, ha az óvó néni is partner a szerepjátékban, de csak olyan szinten és mértékben, amennyiben a játszó gyermekeknek szükségük van az adott szituációban. Jelenlétünkkel, viselkedésünkkel mintát adunk, pl. egy-egy kevésbé vonzó szerep elvállalásával.

A gyermekek játékuik során valamilyen szabályhoz alkalmazkodnak. Minden szinten minden formában szabálytanulás folyik; nem szándékosan, hanem utánpótlás útján, aktív tevékenységgel, a sokszoros újrajátszás és variáció lehetőségeivel. Megjelenik már a gyakorlójátékban is (szőnyeg mintázatán tologatja az autót). A szabályjátékok egyes fajtái a gyermekek mozgását, mások elsősorban kognitív funkcióit fejlesztik. Tapasztalatunk szerint a gyermekek akkor szeretik ezt a játékfajtát, ha érdekes, vonzó, a szabály érthető számukra, betartásuk nem okoz nehézséget, és ha az óvó néni ott van. Mindenképpen részvételünket, figyelmünket megkívánja ez a játékközpont. Megtanulhatják a szerénységet, mértéktartást, eredményre törekvést, kudarcátűrést, türelmet, mint játék során megnyilvánuló gyermeki attitűdök.

Mindennapjainkban természetes módon jelennek meg a népi játékok, amelyek valamely jeles naphoz, népszokásokhoz kötődnek.

Drámajáték

„Az óvónő, ha szükséges – és majdnem mindig szükséges – úgy játszik a gyermekekkel, hogy jelen van a különböző szerephelyzetben és ily módon az óvó néni nem a felnőtt hatalom képviselője, hanem a gyermek nagyobbik társa, akinek az a törekvése, hogy a kicsiket juttassa permanens sikerélményhez.)

(Debreceni Tibor: Drámapedagógiai Magazin)

Ezen játékok célja a személyiség alakítása, a társakkal, a környezettel történő kapcsolat felvétele és megtartása, önmagunk elfogadása és elfogadtatása. Nagy hangsúlyt kap a gyermekek képzelete, fantáziája, kreativitása, szerepjátékra való, életkorukból fakadó képessége, empátiája. Önállóan a gyermek gondolkodása, konfliktusait megtanulja konszenzusos úton megoldani, humorértéke-humorérzéke formálódik, alkalmassá válik a különbözőségeket elfogadni, mint gyermeki attitűdök. Mindez cselekvés útján, a gyermekek alapvető tevékenysége, vagyis játék közben történik.

Legfontosabb a folyamat, de ha létrejött valami produkció, miért ne, és a folyamat végén ezt miért ne lehessen – akár – előadni.

Prevenációs szerepe vitathatatlan:

„Hiszen mennyivel előrébb jár, mennyivel „gazdagabb” az a gyermek,mennyivel védettebben, kreativitással, empátiával, konfliktusoldó képességgel, vagyis beilleszkedést könnyítő motívumokkal felvértezve indul neki az iskolának.”

(Gerendai Zsuzsanna: Drámajátékok)

A mindennapokban megjelenő drámajáték-fajták, tartalma:

- Kapcsolatteremtő játékok
- Bizalomjátékok
- Koncentrációs gyakorlatok
- Érzékelő gyakorlatok
- Mimes – improvizatív helyzetgyakorlatok
- Mimes – szöveges improvizatív gyakorlatok
- Verses, énekes, szöveges ritmusjátékok
- Népi gyermekjátékok, stb.

A drámajáték nagyfokú rugalmasságot kíván tőlünk, hiszen semmi nem kötelező, bárki bármikor dönthet úgy, hogy nem vesz részt az adott játékban. A különböző gyakorlatok között rengeteg olyan található, amit valamennyien használunk a mindennapok gyakorlatában, anélkül, hogy tudnánk, hogy közben a drámapedagógia eszközeivel élünk (amikor „kéreti lányát”; Mit ásol, héja; Hol az olló, komámasszony? stb.). Különös eszközigénye nincs, bármi lehet, az, ami.

➤ *Az óvodapedagógus attitűdjei a játékban*

Tudjunk, merjünk és szeressünk játszani. A játék örömét fokozza, ha mi is szívesen részt veszünk benne, ismerjük a gyermekek érdeklődési körét, tapasztalatait, élményeit, játékok jellemzőit. Annál is inkább, mert játék közben alkalmunk nyílik egy – egy gyermek, csoport megfigyelésére a gyermekek jobb megismerése érdekében.

Igyekszünk megérteni, átérezni a játszó gyermek lelkiállapotát, a gyermekcsoportot átlátni, mégis esetenként az egyes gyermekkel törődni. Spontán játék során nincs szükség aktív jelenlétünkre, de a gyermekek érzik biztató, segítő, együtt érző, tapintatos jelenlétünket.

Hagyjuk kibontakozni a gyermeket. Ha megreked, ha rossz irányba terelődik a játék fonala, tudunk – indirekt módon - mentőövet, kapaszkodót adni, amely pozitív irányba inspirálja a játék menetét.

A mi feladatunk, hogy felfedezzük a gyermekekkel, hogy jó együtt lenni, közösen játszani.

➤ *A tehetségígéretes gyermek/gyermekek felismerése a játék során*

A többletkíváncsiság, érdeklődés kielégítésére lehetőséget adunk: pl. kérdéseire mindig válaszolunk, többlet tudását környezete felé bátran közvetítheti (gyermek, felnőtt irányába). Ez motiválólólag hathat az eddig „szunnyadó” gyermekekre is.

A fejlődés várható jellemzői óvodáskor végére

- A gyermekek szeretnek és tudnak játszani.

- Önállóan kezdeményeznek szerep-és szabályjátékokat. Elosztják a szerepeket, betartják, betartatják a szabályokat, egymáshoz és a szabályokhoz tudnak alkalmazkodni.
- Figyelembe veszik, elfogadják egymás véleményét, javaslatát.
- Képesek az esetleges problémahelyzeteket megoldani (dominózás, kártyázás, puzzle, dobókockás játékok, drámajáték gyakorlatai, stb), csak szükség esetén kérnek segítséget.
- Az elmélyült, nyugodt játék teszi lehetővé a „tanulós játékok”, „játékos tanulás” szervezését a játékban.
- A gyermekek játékában neveltségi szintjük is tükröződik.
- Tartós baráti kapcsolatok szövődnek, talán életre szólóan.
- Nyitott személyiséggé válnak.

3.3.4.2. A külső világ tevékeny megismerése

„Földünket nem őseinktől örököltük, hanem az unokáinktól kaptuk kölcsön.”

(Indián mondás)

Helye a nevelés folyamatában

A gyermekek a természeti és társadalmi környezetükről szerzik tapasztalataikat, mely tapasztalatok szükségesek az életkoruknak megfelelő biztonságos eligazodáshoz, a környezettel való aktív kapcsolat tevékeny kialakításához. A hagyományokkal való ismerkedés során a gyermek megismeri szűkebb és tágabb környezetének értékeit, tárgyi emlékeit, jeles napok szokásait, tartalmát. A csoporthoz való érzelmi kötődés, kapcsolatépítés lehetővé teszi a szülőföld szeretetének megalapozását, melyben nagy szerepe van a hagyományápolásnak (nemzeti ünnep).

A különböző hatások ellenére a családi nevelésnek alapozó, a fejlődés folyamán a személyiség jellemzőinek kialakulásában elsődleges szerepe van. Az ember környezetkultúrája, környezethez való viszonya születésétől kezdve alakul, óvodáskorban ennek a tere a külső világ tevékeny megismerése.

Cél

Olyan környezettudatos magatartásformák kialakítása, amelyek meghatározzák a természet és az ember által létrehozott környezettel való harmonikus együttélést.

Feladatok

- ✓ Természeti és társadalmi környezet megfigyelése és tapasztalatok szerzése, feltételeinek megteremtése;
- ✓ Hagyományok ápolása;
- ✓ Környezetalakítás, környezetvédelem;

- ✓ Környezetünk formai és mennyiségi viszonyainak megtapasztalása;
- ✓ Baleset megelőzési szokások megismertetése (udvar, épületben, utca);
- ✓ *A tehetségéretes gyermekek kíváncsiságának kielégítése (Lépegető sakk – matt).*

A fejlesztés tartalma

Társadalmi és természeti környezetünkből a gyermekek koruknak megfelelő ismereteket szerezhetnek a családról, szükségleteikről, munkájukról, egymáshoz való viszonyáról, az együttélés konkrét tapasztalatairól. Viselkedésüket a szeretet, a tisztelet, az együttérzés, a segítő szándék, a megértés jellemezze. Magatartásukban megnyilvánuló attitűdök még a tolerancia és az önfegyelem. Megtanulják, hogy az élet folyamatos, és ciklikusan változó. Meg kell találnunk az évkörhöz kapcsolható, a természet közeli életmód jeles napjai közül azokat, amelyek a gyermekekhez közel hozhatók. Így válik a karácsony, a farsang, kiemelt közös ünneppé, a lehetőségeket, körülményeket figyelembe véve a szüret, a Márton-nap, a Víz világnapja, a Föld napja, a vásár óvodai eseménnyé.

Csak azoknak az ünnepeknek a szellemiségét vesszük és adjuk tovább, amelyek a mai korszerű óvodai nevelésbe természetesen beilleszthetők.

Az „én a közösségben” érzését erősítő mozzanat a minden egyes gyermek szempontjából jeles napnak számító saját névnap és születésnap megünneplése.

A természet közeli életmód jeles napjai, melyekkel az óvodában foglalkozunk:

- Október 4. Állatok napja
- Március 22. Víz napja
- Április 22. Föld Világnapja
- Május 10. Madarak, fák napja

Állatokhoz, növényekhez, évszakváltáshoz kapcsolódó hagyományok, szokások:

- szeptember 8. Kisasszony napja → fecskék gyülekezése
- szeptember 29. Mihály-nap → állatok behajtásának a napja
- november 11. Márton-nap → háziszárnyasok, udvar lakói
- november 31. András-nap → őszbúcsúztató
- december 4. Borbála → gyümölcság hajtás
- december 13. Luca → Luca búza hajtás
- március 25. Gyümölcsoltó → gyümölcsfák, kertek megfigyelése
- április 24. György-nap → állatok legelőre hajtása
- május 12, 13, 14. Fagyoszöntek → időjárás-változás

Baleset megelőzési szokások megismertetése

Törekszünk arra, hogy balesetmentes évet zárjunk. Ennek érdekében minden nevelési év elején az új gyermekekkel megismertetjük, a régiekkel felelevenítjük a potenciális balesetforrásokat az óvoda egész területén (udvar, épület, játékok, bútorok, eszközök, stb.)

Dokumentuma: Csoportnapló

Folyamatos figyelmet igényel gyermektől, felnőttől egyaránt a biztonságos életvitel szokásainak kialakítása, kialakulása.

Környezetvédelem, környezetalakítás

Napjaink sarkalatos problémája a környezetvédelem, a környezettudatos magatartás kialakítása. Óvodáskorban még nagyon fogékonyak e témában a gyermekek, hisz otthon (általában) nem hallanak erről.

A környezetvédelem a környezet ismeretén, megbecsülésén, rendben tartásán alapul, ehhez szükséges a természethez való pozitív érzelmi viszony, mely tiszteletet jelent mind társadalmi, mind a természeti környezettel szemben. Fontos nevelési feladat, hogy a gyermekek védjék az élő környezetet, ne rongálják, ne pusztítsák azt. Tudják, hogy minden élőlénynek joga van az élethez. A környezetvédelem kiterjed az emberre, mint társadalmi környezet egyedi és megismételhetetlen egységére. Az idősök tisztelete, a kisebbek, a különbözők óvása, védelme, a felnőttek munkájának megbecsülése a környezetvédő magatartás kialakulásának feltétele.

Programunkban kiemelt időintervallum a március 22-től (Víz napja) április 22-ig (Föld Világnapja) terjedő időszak. Tervezéseink a hollisztikus szemléletet tükrözik.

A környezet megismerésére nevelés alapvető célját akkor éri el, ha a gyermekek a tapasztalatokra épülő ismereteit gyakorolhatja, alkalmazhatja szabad, kötetlen játéktevékenységben, illetve a természetes élethelyzetekben történő környezet-átalakításban.

A fejlődés várható jellemzői óvodáskor végére

- Ismerik nevüket, szüleik nevét, foglalkozását, lakásuk címét. A testrészeket megnevezik, igényesek testük tisztaságára.
- Vannak ismereteik környezetükben lévő intézményekről.
- Különbséget tudnak tenni az évszakok között, ismernek néhány kiemelkedő népszokást, hagyományt.
- Felismerik és megnevezik a napszakokat, a hét napjait.
- Tudják, hogy a növényeket gondozni kell, ismernek néhány növényekkel, állatokkal kapcsolatos munkát (szüret, szántás, vetés, fejés, almozás, stb.).
- Ismerik és megnevezik a környezetükben élő állatokat, illetve néhány erdei és vadon élő állatot, néhány madarat – költözőt és nálunk telelőt- ismerik óvásukat, védelmüket.
- Környezetünk színeit felismerik, megnevezik.
- Képesek ismert tárgyak, jelenségek között összehasonlításokat végezni.
- Magatartásukra a környezettudatosság a jellemző.
- *A tehetség ígéretes gyermekek „szárnyalhatnak” többletismeretükkel, tudásukkal, tapasztalatukkal.*

Matematikai tapasztalatszerzés

Cél

Szűkebb és tágabb környezetünkben, térben, síkban és időben jól tájékozódjanak. Legyenek képesek matematikai műveletek végzésére, ennek megfogalmazására, legyen igényeik a próbálkozásra.

Feladatok

- A gyakorláshoz megfelelő minőségű és mennyiségű eszközök biztosítása.
- Cselekvéses tanulás keretein belül matematikai műveletek gyakorlása.
- Olyan szituációk létrehozása, amelyek lehetővé teszik az érdeklődésen, a természetes tapasztalatszerzésen alapuló egyéni képességek fejlesztését.
- *A tehetség ígéretes gyermek/gyermek matematikai tudásukat helyesen tudják alkalmazni bármilyen helyzetben.*

Szervezeti forma

A tapasztalatszerzést mikro - csoportos foglalkoztatási formában valósítjuk meg. A matematikai ismeretek egy része kötetlen formában, illetve az 5-6-7 éves gyermekek számára mikro - csoportban kötelező jelleggel tervezett és szervezett. A fejlesztés során egyénre szóló munka - és feladatlapokat is alkalmazunk.

A fejlesztés tartalma

A matematikai tapasztalatszerzés a természetes környezetben, spontán módon a legeredményesebb. Jól fejleszti a gondolatok tevékenységgel, szóval történő kifejezését. Szükségesnek tartjuk azonban, hogy az óvodapedagógus által tervezett mikro-csoportos, irányított tevékenységek folyamán a gyermekek egyéni manipulálással is kipróbálják „tudásukat”. A gyermek játék helyzetben gyakran találkozik matematikai jellegű problémákkal, amelyekben manipulál, érzékel, észlel, megfigyel, vagyis tapasztalatokat szerez.

Az egyéni feladatmegoldás egyéni sikert eredményez, a közös siker pedig erősíti a csoporttudatot. A környezetéről a gyermek annyit ismer meg, amennyit érzékszerveivel felfog (nem vagyunk egyformák).

A játék, játékos helyzet élményszerűsége biztosítja azt a „kellően motivált” állapotot, amelyben a gyermek olyan érzelmi – intellektuális – verbális – motorikus

készültségben van, hogy élményszinten tudja befogadni, feldolgozni, rögzíteni a tapasztalásokat.

A fejlődés várható jellemzői óvodáskor végére

- A gyermek képes arra, hogy az óvodapedagógus kérdéseit megértse, utasításait kövesse, adekvát feladatvégzésre képes legyen.
- Matematikai jellegű helyzetről saját gondolataikat szabadon elmondják.
- Jól ismert tulajdonságok szerint válogatnak, összehasonlítanak, sorba rendeznek.
- Értik és helyesen használják a mennyiségekkel, halmazokkal kapcsolatos kifejezéseket (több, kevesebb, hosszabb, rövidebb, stb.). Halmazokat tudnak képezni megadott vagy választott szempont szerint, bontással elő tud állítani többet, kevesebbet.
- Ismerik a pár fogalmát, tudnak annak megfelelően tevékenykedni.
- Másolással tudnak megépíteni, kirakni mintával megegyező elemekből, színben és nagyságban eltérő elemekből térbeli és síkbeli alakzatokat.
- A térben való tájékozódásban értik és tudják az irányokat (síkban is), illetve a helyeket jelölő névutókat (alá, fölé, mellé, stb.)
- Tárgyakat tud megszámlálni, képes manuálisan tevékenykedni 10 – es számkörben.
- Térben és síkban jól tud tájékozódni, kialakult oldalisága.
- *„A gyermek gondolkodása a beszéd fejlődésével egyre eredményesebbé válik. Minél több mindent tud verbálisan feldolgozni, annál inkább túlhalad a cselekvő-szemléletes, és szemléletes-képszerű gondolati szinten. Így eljut az elvont nyelvi gondolkodásig, amikor a látvány, a szemléltetés sem kell ahhoz, hogy egy problémát megoldjon. Ekkor már mindent fejben végez.”*

(jozsef_istvan/a_gondolkods_fejldse1.html)

3.3.4.3. Verselés, mesélés

„Semmilyen költemény nem képes olyan finoman beszélni a szívhez, mint a mese.”

(Herder)

Helye nevelésünk folyamatában

Az óvodai nevelésnek fontos területe az esztétikai nevelés részeként a mese, vers. Része az óvodai élet átfogó anyanyelvi nevelésnek. Helye és ideje van mindig, ahányszor a nap folyamán lehetőség és igény van rá.

A mese és a vers emberi kapcsolatokra tanít, erkölcsi tartalma van, belső indulati élményeket közvetít. Élmény a gyermek számára, irodalmi nevelésről azonban csak akkor beszélünk, ha a

gyermek szereti a verset, a mesét, ha örömet okoz neki, ha kéri, várja az újabb és újabb élményt.

A gyermek kezdetben a befogadó, az óvodapedagógus az előadó. Irodalmi közege a nyelv.

Cél

Olyan gyermekek nevelése, akik befogadóból előadóvá válnak és az átélt élmény arra készíteti őket, hogy élményeiket reprodukálják beszédben, játékban és ábrázolásban.

Feladatok

- A gyermekek irodalomhoz fűződő pozitív viszonyának kialakítása.
- A felhasznált irodalmi anyag igényes összeállítása, általános szókincsük bővítése.
- A gyermekek beszéd-és kifejezőképességének fejlesztése mesékkel, versekkel.
- Dramatizálással, bábozással, a drámajáték eszközeinek alkalmazásával a gyermekek empátiás képességének fejlesztése, egymás iránti toleranciájuk megalapozása.
- *Képzlet fejlesztése.*

A fejlesztés tartalma

Az irodalmi anyag *összeállításánál* tekintettel vagyunk csoportunk vegyes életkorára, a gyermekek befogadó képességére, lelki szükségleteire, érdeklődésének irányultságára, a jeles napok aktualitására. Forrásai: népmesék, népi rigmusok, klasszikus és a kortárs irodalmi művek, melyeket tagóvodán belül megbeszélés alapján választunk ki.

A szabadidő tartalmassá tételére és a mindennapi tevékenységek színesítésére alkalmazzuk a népi gyermekköltészetünk alkotásait: etetők, altatók, ringatók, naphívogatók, mondókával kísért mozgásos játékok, népi eredetű drámajátékok, növényekhez, állatokhoz kapcsolódó, hozzájuk fűződő érzelmi viszonyt tükröző és fejlesztő mondókák.

Naponta többször kezdeményezünk verset, mesét a gyermekek érdeklődésének, kérésének, érzelmi állapotának megfelelően. Egy-egy mesét több napon keresztül van alkalmuk meghallgatni a gyermekeknek, mert ha hamar éri új hatás, a régi kioltódik.

Mesehallgatáshoz szükséges a nagyobb közösség, a nyugalmas, otthonos légkör, a csend, a megfelelő hely, a meghittség. Erre alkalmas hely a csoportszobában lévő meseszőnyeg, mesesarok, mesekuckó, a mesetarisznya, stb.

A gyermekek ritmus, rím, szókedvelését a népi mondókák mellett a versek elégitik ki, melyeket lehet hallgatni, mondogatni játékban, teremben, udvaron, homokozó mellett, hintán, mászókan, csalamádékészítés közben, gesztenyegyűjtés közben, stb. Az elalvás előtti mese nyugtató hatású, álomba ringató.

Tarsolyunkban bőséges irodalmi anyag van, hogy a nap bármely szakában, alkalomszerűen, az adott szituációhoz, természeti jelenséghez, állatokhoz, tárgyakkhoz tudjunk

spontán módon verset, mesét, mondókát, nyelvi játékot, sokfajta drámajátékot (gyakorlat) spontán módon kapcsolni.

Az irodalmi nevelés által a gyermekek maradandó esztétikai élményhez jutnak. E korai életszakaszban szerzett élmény együttesek rögződnek, mély nyomot hagynak a gyermek lelkében.

Az irodalmi élmények fejlesztik a gyermekek alkotó fantáziáját, kiváltják mozgásigényüket.

A fejlődés jellemzői óvodáskor végére

- Szeretik és igénylik a mesemondást. Részt vesznek a mesemondás feltételeinek kialakításában. Figyelmesen hallgatják végig a mesét, tekintetükön látszanak a belső képzeleti képek jelei.
- Van kedvelt mesehősük, kedvenc meséjük, a mese fordulatait beviszik játékukba.
- A meséről beszélgetnek, szófordulatait mindennapi beszédükben alkalmazzák.
- Mesejelenetek ábrázolása, eljátszása kedvelt tevékenységeik közé tartoznak.
- Mesekönyveket önállóan nézegetnek, hozzájuk kapcsolódó szöveget, képolvasást összefüggően mondanak. Vigyáznak a könyvekre.
- A játék tartozékaiként verset, mondókát az alkalomhoz illően önállóan mondanak.
- Bátran vállal szerepet, mer megnyilvánulni „közönség” előtt (csoport, szülők).
- *Képzelete fejlett, kifejezésmódja választékos, szókincse gazdag, árnyalt, amely az önálló mesealkotás során tapasztalható.*

3.3.4.4. Ének, zene, énekes játékok, gyermektánc

„Az óvodával, annak zenéjével foglalkozni
nem mellékes kis pedagógiai kérdés,
hanem országépítés.”
(Kodály Zoltán)

Helye nevelésünk folyamatában

Az óvodai zenei nevelés a gyermekeket élményhez juttatja, felkelti zenei érdeklődésüket, formálja zenei ízlésüket, esztétikai fogékonyságukat. Megszeretteti a gyermekekkel az éneklést, az énekes játékokat, a táncos lépéseket, szoktatja őket a szép, tiszta éneklésre. Fejleszti a gyermekek zenei hallását, ritmusérzékét, zenei emlékezetét, játékos zenei alkotókedvét, mozgáskultúráját.

Elsősorban az érzelmekre hat, de egyidejűleg az értelemre is. Szorosan kapcsolódik más nevelési területekhez, évszakokhoz, népszokásokhoz, a mozgáshoz, az óvodai élethez.

Zenei élményeket szereznek játék közben, kezdeményezéseken és tervezett tevékenységekben, egyéni, mikro – és makro-csoportban.

A mondókától kell elindulnunk, az egyszerűtől (ölben ülő, cirógató) az összetettebb mozgással járó mondókáig, énekes játékokig. A ritmikus mozgások, a mozgást igénylő mondókák, amelyek hangterjedelemben és szövegben könnyen elsajátíthatók. Mind az ének, mind a tánc úgy talál követőkre a gyermekek között, amennyiben az óvodapedagógus példája élményt adó, kedvcsináló. Gazdag eszköztárunkat folyamatosan bővítjük, melyeket a gyermekek a szokásrendszernek megfelelően használnak, használhatnak.

Cél

„Zenét értő, zenét élvező és értő magyar közönség kiművelése, amely kisgyermekkorban kezdődik.” (Kodály Zoltán)

A gyermekeknek az éneklés örömet szerezzen, belőle társas éneklés, zenélés bontakozzon ki, megalapozva a zenei anyanyelv kialakulását.

Feladatok:

- A zenei nevelés alapvető feltételeinek megteremtése, a gyermekek zenei érdeklődésének felkeltése, élmény nyújtása.
- Képességfejlesztés: hallás, ritmus, éneklési készség, harmonikus szép mozgás kialakítása.
- A tevékenység szervezeti formáinak biztosítása.
- A népdalok, énekes játékok és a mondókák, a néptánc elemeinek megismertetésével hagyományápolás.
- Az igényesen kiválasztott és produkált zenehallgatással esztétikai érzékük és befogadó készségük formálódik.
- *Tehetség ígéretes gyermek/gyermekek azon képességeit erősítjük, amelyben kimagaslók társai közül (pl: tiszta éneklés, hallás – és ritmusérzék, stb).*

A fejlesztés tartalma

A zenei nevelés lehetőségeit az egész nap folyamán ki kell használni, a gyermekek óvodába lépésének pillanatától. A jó zenei légkör átszövi az egész napot. Énekelgetünk, dúdolgatunk a gyermekek között hangulatkeltség, a gyermekek érzelmi állapotának megtartása vagy éppen megváltoztatása céljából. Hangunk a „zenei légkörhöz” tartozik, egész viselkedésmódunk minta a gyermekek számára.

Rendelkezésünkre áll néhány ízléses szép kivitelezésű eszköz, hangszer (fejdíszek, szoknyák, botok, kalapok, ritmushangszerek), CD lemezek és lejátszó.

Az énekelgetés, a személyes kapcsolat, az énekes játék a legjobb módszer a gyermekek zenei érdeklődésének felkeltésére. Az énekelgető óvó néni érzelmileg hat a gyermekekre, örül a közös játéknak, kedvet kap, utánozza és maga is énekelgetni kezd. Azok a gyermekek

dúdolgatnak, énekelgetnek szívesen, ahol az óvó néni is dalos kedvű és szeret a szavakkal, dallamokkal, dallamjátszó hangszereken (furulya, xilofon) játszani.

Zenei élményeket szereznek játék közben, spontán, kötött, kötetlen keretű szervezett foglalkozásokon egyéni érdeklődésük alapján is.

Igyekszünk biztosítani, hogy a nap bármely szakában próbálkozhassanak zenés tevékenységekkel és ezeket az egyéni fejlesztések irányában hasznosítani. Toleráljuk a gyermek azon jogát, hogy a tevékenységet elutasíthatja, bármikor abbahagyhatja, bekapcsolódhat. Ezáltal a visszahúzó, félénk, szégyenlős gyermek is feloldódik bizonyos idő után, ha meggyőződhet arról, hogy senki sem kényszeríti a részvételre, nem kerül kudarchelyzetbe.

Forrásaink a Forrai Katalin által szerkesztett Ének-zene az óvodában, illetve a népi és kortárs zenei művek, melyeket tagóvodán belül közös megbeszélés alapján választunk ki. A zenehallgatási anyag összeállításánál alapozunk Törzsök Béla: Zenehallgatás az óvodában, a klasszikus zeneszerzők alkotásaira, népdalokra.

A készségfejlesztő feladatok egymásra épülnek, és mindaddig előkerülnek, felszínen vannak, amíg jól be nem gyakorlódtak. Ehhez jól kell ismernünk a zenei képességek fejlesztésének területeit. Játékos képességfejlesztéssel csiszoljuk szép, tisztán szólóvá a gyermekek énekét.

Az énekes játékok ízlést, viselkedést, magatartásformát közvetítenek a gyermekek felé, melynek a köznapi viselkedésben is hasznát látjuk.

Életkor szerinti osztatlan csoportban a differenciálás lehetőségei a következőkben nyilvánulhat meg többek között: szervezési forma; egyéni fejlettségi szint; térformák alakítása; ének, énekes játék hangkészlete, stb. A zenei tevékenység tervezése nagy körültekintést igényel minden óvodapedagógustól, még több feladat hárul a csoportjában egyedül dolgozó óvodapedagógusra. Zenei nevelésünket kötetlen, valamint kötött formában valósítjuk meg. A zenei képességfejlesztő játékokat kötetlen jelleggel, mikro - csoportos formában szervezzük meg.

A táncban is akkor jut sikerhez, akkor élvezetes a gyermekek számára, ha ritmusérzéke, egyensúlyérzéke sokféle játékkal már jól megalapozott.

Gyermektánc

„A farsangi uzsonna a test tápláléka, a tánchoz szóló muzsika zenei-szellemi táplálék.”

(Forrai Katalin)

A gyermek a felnőtt ismétlődő mintájára ismerkedik a magyar táncos mozgások elemeivel. A kisebbek szemlélődőként, az iskola előtti gyermekek kedvük és fejlettségüknek megfelelően a felnőttekhez, nagyobbakhoz kapcsolódva vesznek részt táncukban. A mozgás öröme, szabad önkifejezés lehetősége ösztönzést ad a gyermeki kreativitásnak. A párválasztás

variációi fejlesztí társakkal való együttműködő képességét, ügyességét. Az ismétlődő alkalmak erősítik önbizalmát, fellépésük biztosabbá válik. A gyermektánc mozgásfejlesztésünk fontos alkotó eleme. A gyermektáncához kapcsolódó képességfejlesztési lehetőségeket megragadjuk, különös tekintettel a tehetség ígéretes gyermekekre.

Programunkban fokozottan építünk a népi gyermekjátékokra, dalokra, mondókákra és a népszokásokból adódó egyéb zenei anyagra, az igényesen válogatott kortárs művészeti alkotásokra.

A mozgással való ismerkedést „abban a korban kell elkezdni, amikor az élmények életre szóló emlékké vésődnek a gyermek agyában, érzelmi emlékezetében.”

(Vásárhelyi László)

A fejlődés várható jellemzői óvodáskor végére

- Szeretik, és szívesen játsszák az énekes játékokat, élvezik, hogy sok mondókát, kiszámolót tudnak. Képesek önként kezdeményezni azokat, illetve társaik kezdeményezéséhez szívesen kapcsolódnak.
- Az egyenletes lüktetés alapritmusként gyakorolják.
- Belső hallásuk kifejlett, dallambújtatásra, természethez kapcsolódó hangok utánzására, hangszínek megkülönböztetésére képesek.
- A mondókákat a magyar beszéd ritmusa szerint mondják, ritmusvisszaadást változatos formában alkalmazzák. Halk-hangos éneklést, gyors-lassú tempó érzékeltetését, felelgetős játékot, magas-mély éneklés közötti különbséget egyedül is képesek érzékeltetni.
- Térformák alakítására, visszaalakítására képesek.
- Dalokhoz egyszerű játékokat, mozgást kitalálnak
- Az évszakhoz, népszokásokhoz kapcsolódó dalok, játékok, táncok gyakorlása által kreatív, fokozott együttműködésre képes gyermekekké válnak.
- Szívesen gyakorolják a koruknak megfelelő tánc lépéseket és táncos térformák alakítását.
- A táncos mozgásban kiemelkedő képességű gyermek/gyermekek mozgáskultúrája példaértékű csoporttársai előtt.

3.3.4.5. Rajzolás, festés, mintázás, kézimunka

„A rajz, az ábrázolt tartalom túl, megjelenési módjával (arányok, kidolgozás, színezés) nem csupán esztétikai élmény, hanem elsősorban információ, megfejtendő talány, mellyel közelebb juthatunk a gyermek gondolatvilágához.”

(Krisztián Ágota: A varázsló trükkjei)

Helye nevelésünk folyamatában

A rajzolás, festés, mintázás, építés, képalakítás, a kézimunka különböző fajtái fontos eszközei a gyermeki személyiség fejlesztésének. A gyermek alapozó élménye, a külvilágról szerzett tapasztalatai eltérőek, manipulációs készségeik, író, rajzoló mozgásuk egyéni és az óvodáskor előtti időszak pozitív és negatív hatásait tükrözi. A gyermek fejlődésére hatást gyakorol a társadalmi környezet, a tömegkommunikáció, a téri és tárgyi környezet, valamint a társak és az őt körülvevő felnőttek.

A látás-befogadás, látás-kifejezés, ábrázolás során fejlődnek intellektuális képességeik, vizuális érzékelésük, észlelési emlékezeti képességeik, fantáziájuk, képi gondolkodásuk, esztétikai érzékenységük.

Cél

Kreatív, esztétikum létrehozására, tartalom és forma összhangjának kifejezésére képes, „én” tudattal rendelkező és önelfogadó gyermek nevelése.

Feladat

- A gyermekkel való alkotómunka feltételeinek megteremtése.
- A sokféle technika és anyag megismerésével jussanak cselekvéses tapasztalatok birtokába.
- A látó, érzékelő rendszer, keresztcsatornák, térpercepció, alaklátás és formaállandóság, nagy és finom mozgások /grafomotorika, manuális érzékelés, színészlelés fejlesztése.
- Feltételek biztosítása a tehetség ígéretes gyermek/gyermekek számára.

Tartalom

- A gyermekkel való alkotómunka feltételeinek megteremtése.

A tárgyi világról egyre pontosabb ismereteket szerez, majd sokrétű ábrázoló tevékenysége során mindegyiket újraalkotja. A gyermek ábrázoló tevékenysége nem más, mint a világról kialakított vizuo - motoros reprezentációja.

Mindkét csoportban a gyermekek rendelkezésére áll a megfelelő, jó fényviszonyokkal rendelkező hely és a gyermekek által elérhető, bármikor elővehető eszközök, a csoportszoba berendezése, az udvaron a homok, festék, szerszámok, különböző minőségű papírok, textíliák, különböző vastagságú fonalak, ragasztók, stb.

Az eszközökhöz kapcsolódó technikai ismeretek elsajátítása, a velük való ismerkedés csoportosan vagy egyénileg történik, a tanulás feltétlen egyénre szabott.

A változatos téma, egymással kombinálható technikák örömtelivé, izgatóvá, vonzóvá teszik a folyamatot. A tevékenységekben fontos és alapvető a kézmozgás ügyesedése, a technikák pontos használata, mely a tevékenységek gyakorlása közben fejlődik, tökéletesedik.

A tevékenység tartalma szervesen kapcsolódik az évszakok változásaihoz, jeles napokhoz, különböző nemzeti, keresztény vallási ünnepekhez, a gyermeki élet történéseihez. Az erre való felkészülés és az élmény levezetésének szerepét is betöltik.

Az eszközök minősége döntő az alkotó kedv fokozásához és a szép munka eléréséhez. Állandó hegyes ceruza, kellő vastagságú ecsetek, szép, tömör színt adó festékek, kiegészítő eszközök állnak a gyermekek rendelkezésére.

- A sokféle technika és anyag megismerésével jussanak cselekvéses tapasztalatok birtokába.

Hagyjuk először önállóan próbálkozni – hátha magától is rájön, mi hogyan használható, illetve furcsamód egész eredeti használati módozatokat tudnak kitalálni – de aztán feltétlenül megmutatjuk (mégpedig egyenként) hogyan kezelje az eszközöket, anyagokat, mi mindent lehet vele, belőle kialakítani. Csak akkor hagyjuk egyedül munkálkodni, amikor már biztonsággal kezeli azokat, képes betartani a baleset megelőzési szokásokat.

Fontos, hogy a gyermek még a gyakorlás időszakában megkedvelje az adott tevékenységet, ne akarjon kimaradni semmiből. Újabb technika bemutatását csak a készség szint elérése utáni időszakra ütemezzük be. A technika fejlődése az önkifejezés magasabb szinten történő megvalósulását eredményezi.

Szövés

A szövés tanításának előzménye a gyöngyfűzés. A gyöngyök, termékek felhasználásától elvezethető a gyermek a pókszövésen át a szövés számtalan variációjával a szövőszékig. Ismeretekre tesz szert az anyagok minőségére vonatkozóan (pl. rongy, gyapjúfonal, fonalak, textíliák vastagsága, stb.), tapasztalatokat szerez a színek harmóniájáról, ritmikus elrendezéséről.

A szövéshez szükséges tárgyi feltételekkel rendelkezünk: kis-és nagyméretű, illetve álló szövőkeret; fonalak különböző vastagságúak; spatula; vetélő, körmőcskék, fűzőcskék, fűzőlapok, gyöngyök, szakkönyvek.

A szövéshez használt anyag tenyérbe simuló lágyágával könnyen engedelmeskedik a gyermekek kezének, amennyiben felfogta a szövés, fűzés logikáját és elsajátította a technikáját. Tulajdonképpen a gyakorlójátékra jellemző ismétlődést viszi át a gyermek a munkára és a cél eléréséért kitartó munkavégzésre lesz képes.

A mai kor gyermeke mindent készen kap. Egy –egy ilyen tárgy csak addig érdekes, amíg kézbe veszi a gyermek, mert felületes érzelmek fűződnek hozzá. A babakészítés tudománya egyetlen babán megtanulható. Nem kell hozzá tű, cérna, mert semmit nem varrunk, minden mozzanatát csupán elkötéssel, kötözéssel oldjuk meg.

Plasztikai munka

A formázás, gyurkálgatás kapcsán megjelenik a gyermekekben az alkotás igénye. A technikai eljárások megtanítása által fejlődnek kognitív és manuális képességeik. Számtalan eszközt használhat gyöngyök, állatfigurák készítéséhez, azok díszítéséhez. Alap tárgyi feltételekkel rendelkezünk, folyamatosan pótoljuk.

A jeles napok, az évkör változásai más kézművesség megismerését is felkínálják: pl. gyertyamártás.

- *A látó, érzékelő rendszer, keresztcsatornák, térpercepció, alaklátás és formaállandóság, nagy és finom mozgások /grafomotorika, manuális érzékelés, színészlelés fejlesztése.*

A megfelelő vizuális önkifejezés kiteljesedéséhez szükség van a testséma, testfogalom minél pontosabb kialakulására, kinezztétikus észlelés és térpercepció fejlődésére ahhoz, hogy a gyermekek térben, mozgásban, történésemben tudják megjeleníteni a különböző dolgokat. Mindezek tudatos fejlesztéséhez sokféle játékot választhatunk szinte észrevétlenül, „szabad játéka” közben bármikor elővehetjük, ezáltal is segítve a gyermekek ez irányú fejlődését (lottójátékok → szem fixációs működés elősegítése; képek, játékok sorba rakása → vizuális ritmus, térbeli puzzle → szem-kéz koordináció; stb.). Egyéni érettségi szintjüket alapul véve, differenciáltan fejlesztjük a gyermekeket.

➤ *Feltételek biztosítása a tehetség ígéretes gyermek/gyermekek számára.*

A megismert technikák magasabb szintű, nehézségi fokozatú gyakorlására adunk lehetőséget. A kialakult szokásrendnek megfelelő helyen, a napi rendhez alkalmazkodva, az eszközök biztos, önálló használatával, sajátos ötleteivel mentálhigiénéjét ápolja.

A fejlődés várható jellemzői óvodáskor végére

- Élményeiket, tapasztalataikat vizuálisan, egyéni képességtől függően megjelenítik,
- Felismerik a nemzeti szimbólumokat, magukénak érzik azok jelentőségét
- A képi kifejezés változatos eszközeit készségszinten alkalmazzák,
- Színhasználatuk valóságnak megfelelő, ha nem, meg tudja magyarázni;
- Emberábrázolásuk részletező, mozgásábrázolással próbálkoznak;
- Az ábrázolás technikáit készségszinten művelik;
- egyre gyakoribb az együttes alkotás;
- díszítő jellegű, írás-előkészítő feladatokat szívesen oldanak meg;
- A balról jobbra haladás a díszítő munkában –szín, forma, mennyiségi – ritmus tartásával nem okoz problémát;
- Egyéni fejlettségi szintjük a részletgazdagságban, kompozíciókészítésben, bonyolultságban, tervszerűségben tükröződik.
- *Kreatív önmegvalósító tevékenysége a mindennapokban jelen van.*

3.3.4.6. Mozgás

Helye a nevelés folyamatában

Az óvodába kerülő egészséges gyermekek szívesen mozognak. A mozgás és tevékenység útján szerzett tapasztalatok érthető és jól feldolgozható információt jelentenek, ezért a mozgásnak az óvodáskor egész időszakában kiemelt jelentősége van. A mozgás a gyermek napi tevékenységében szinte állandóan jelen van és a testnevelés keretein belül tervszerűen, de egyénre szabottan valósítjuk meg feladatait.

Az egészséges életmód területén hozzájárul ahhoz, hogy számtalan tevékenység – főként a szabadban – a gyermekek természetes igényévé váljon.

Hozzájárul az értelmi nevelés megvalósításához, különböző mozgások ismétlésével, felidézésével, fejlődik a gyermek vizuális memóriája. A testrészek a téri irányok és a különböző formák megismerésével gyarapodnak ismeretei. A hallott, látott és elvégzett cselekvések elősegítik a fogalomalkotást és a keresztcsatornák (látott- motoros, hallott – motoros, stb.) fejlődését. Mozgás közben lehetőség nyílik a környezet tapasztalati megismerésére. A gyermek saját testének mozgásos képességeinek megismerésével fejlődik „én” tudata, szociális énje. A közös mozgás öröme elősegíti a társas kapcsolatok alakulását, a társakhoz való alkalmazkodást, mozgás közben fejlődik önuralma, együttműködő képessége, akarata, kialakul egészséges versenyszelleme, stb.ezen tulajdonságok fontos gyermeki attitűdök.

Cél:

A személyiség sokoldalú fejlesztése, változatos tevékenykedtetésben, fizikai aktivitáson keresztül; a mozgás megszerettetése. A szellemi aktivitás előkészítése a gyermek alkotó gondolkodásának kibontakoztatása.

Feladatok:

- ✓ Fizikai állóképesség fejlesztése, az önértékelés és az önbizalom növelése,
- ✓ Nagy és finom mozgások és fizikai erőnlét fejlesztése; egyensúlyfejlesztés, szem-kéz, szem -láb koordináció, ritmusérzék fejlesztése;
- ✓ Testséma fejlesztése; laterális, dominancia;
- ✓ Mozgással kapcsolatos szókészlet fejlesztése;
- ✓ Egészséges versenyszellem kialakítása.
- ✓ A mozgásműveltség, a mozgáskoordináció fejlesztése a mozgásos játékok által.

A fejlesztés tartalma

A *szabad mozgást* – a gyermekek kötetlen, motivált mozgástevékenységének biztosításával, a konkrét fejlesztést szolgáló testneveléssel, testedzéssel és ügyességfejlesztő szabadidős sportprogramok szervezésével – valósíthatjuk meg. (pl.: torna- és sportszerekből összeállított feladatsor az udvaron). Az eszközök szabad használatával mind a természetes mozgáskedv és mozgásigény kielégítését célozzuk meg. Kísérletezhetnek kedvük, bátorságuk szerint minden tornaszeren, udvari játékon, a spontán próbálgatásokkal nő a gyermek önbizalma, önállóbbá válik, fokozódik mozgáskedve.

A *frissítő mozgás* a gyermekek napirendjében fontos szerepet tölt be: felfrissíti, edzi őket, elősegíti mozgásszintjük és testi képességeik fejlődését. Lehet zenére és a nélkül, modellkövetéssel; testnevelési vagy népi ügyességi, futó-fogó játék; a testnevelési foglalkozás mozgásanyagához kapcsolódó, azt előkészítő vagy éppen begyakorlását szolgáló mozgás; eszközzel vagy a nélkül. Fontos a jól megválasztott időpont, hogy aktív mozgásra tudjuk őket készíteni.

A *testnevelési foglalkozások* kötelezően szervezett, 20-40 percre tartó tervezett tevékenységek, minden hét ugyanazon napján. Természetesen nem jelent kényszert a gyermekek számára. Az anyag kiválasztásánál figyelembe vesszük csoportjaink egyes életkorát, a csoportokban lévő egyes gyermekek egyéni sajátosságait, meglévő eszközeinket, a rendelkezésünkre álló terület nagyságát (pl. 36m²-en 23 gyermeknek nem tervezek karikagyakorlatot). Csoport szobáink kicsinysége miatt minden mobilizálható bútort, eszközt eltávolítunk, illetve mindenki saját tornaöltözetben mozoghat. Lehetőség szerint kihasználjuk az iskola tornatermet (távol van, időjárás).

Programunkból adódóan előtérben vannak a mozgásos, eszközt igénylő ügyességi játékok, körjátékok: (ugrókötelezés, ugróiskola, kakasviadal stb.), labdagyakorlatok és a jeles napokhoz kapcsolódó verseny-és ügyességi játékok, illetve más által szervezett mozgásos programok (Mókusok ki a házból). A fokozott erőkifejtést, versengést, a bizonyítási lehetőségeket, a könnyed mozgást (körjátékok) minden gyermek kedveli.

Jeles napokhoz fűződő mozgásos, tervezett, szervezett programok:

- Gyermeknap versengések → szülők, gyermekek együtt versengenek;
- Az évkörhöz kapcsolódó mozgásos játékok;
- „Tanyázás” → szintén közösségi program;
- „Mókusok ki a házból” → aktív részvétel intézményi szinten.

Biztosítjuk csoport szobáinkban és az udvaron a nagyobb mozgást igénylő játékok számára a megfelelő helyet és kihasználunk minden lehetőséget.

Sportszereink, eszközeink.

Tornapadok, tornaszőnyeg, torna zsámoly, magas ugró szett, különböző méretű és funkciójú labdák (kosár-, foci-, marok-, medicin-, ugró) foci kapuk, lépegetők, tornakarikák, babzsákok, torna botok, mozgásfejlesztő táskák eszközei, GREISWALD egy eleme (udvarra jó), kötélháló, függeszkedő, dobó-kapó játékok, mászó- csúszó – bújó Rotikom (udvaron).

Az óvodapedagógus attitűdjei:

A gyermekek napját igyekszünk úgy szervezni, hogy minden gyermek találja meg azt a mozgáslehetőséget, amelyet szervezete, idegrendszere, lelke igényel. Mozgásukat csak akkor korlátozzuk, ha veszélyt jelent saját magára vagy társára.

A nehézségekkel küzdő gyermekek esetében nem a hiányosságokat pótoljuk, hanem megértő, elfogadó környezetet alakítunk ki számukra. Érzelmi biztonságban a gyermekek kinyílnak, megújulnak. Az elismerő, biztató magatartásunk meglendíti a gyermekek önbizalmát, céltudatossá és tevékenyé válnak általa. Bizonyos esetekben ennyi is elég ahhoz, hogy a gyermekek önmagukra találjanak sikeres területein. A mozgásában, kitartásában kiemelkedő képességű gyermekek támogató óvodapedagógusi attitűd a jellemző.

Ahhoz, hogy a gyermekek élvezni tudják személyes szabadságukat, világos határokat kell mutatni számukra, és a gyermekek biztonságát biztosító szabályokat be kell tartatni. Ehhez fontos, hogy a gyermekek elfogadják személyiségünket és megbízzanak bennünk. A gyermekek egy olyan felnőtt irányítását igénylik, aki magabiztos, megbízható, rugalmas, és világos, egyértelmű javaslatokat tesz.

Mintaadó magatartásunkkal hozzájárulunk ahhoz, hogy a mozgás életformájuk részévé váljék, illetve az öröm forrása legyen.

Mindig lesznek olyan gyermekek, akik számára valamely feladat vagy játék túlságosan nehéz lesz, leblokkolja, saját harmóniájukból kibillentí. A Mi feladatunk, hogy a bátorító pedagógia eszközeit adekvátan alkalmazzuk.

A célok, feladatok megvalósítása érdekében dr. Tótszőllősiné Varga Tünde Mozgásfejlesztés az óvodában c. kiadványában javasolt ütemtervet alkalmazzuk, adottságaink figyelembevételével.

A heti egy szervezett testnevelés és a mindennapos testnevelés nem elegendő a 3-7 éves gyermekek mozgásfejlődéséhez. Ezért törekszünk arra, hogy minden adódó lehetőséget, a feltételek biztosítása mellett (beleértve a felnőtt figyelmét) kihasználva gyakorlási lehetőséget biztosítsunk.

A fejlődés várható jellemzői

- Szeretik és igénylik a mozgást. Ellenálló képességük, edzettségük, alkalmazkodó képességük szabályokhoz és társhoz kialakult.
- Magatartásukban megnyilvánuló attitűdök kialakuló stádiumban vannak: segítőkészség, felelősségérzet, tolerancia a különbözőség irányában, stb.
- Ismerik az eszközök nevét és a gyakorlatokhoz kapcsolódó kifejezéseket.
- Mozgásuk összerendezett.
- Erőnlét, egyensúlyérzék, ritmusérzék kifejlődött.
- Kitartóan képesek a feladatok elvégzésére: járás, futás, irányváltóztatás, téri tájékozódás, eszközös játékok, ugrás, stb.
- Játékos és versenyhelyzetben megfelelő akarattal, fantáziával, kreativitással, önálló szervezéssel vannak jelen. Figyelmük, gondolkodásuk, emlékezetük, ötletességük megfelelő szintű.
- Sokrétű viselkedésminta gyakorlása által társas kapcsolatok alakítására alkalmas (választ, választják, kezdeményez, elfogad).

3.3.4.7. A tevékenységekben megvalósuló tanulás

Helye nevelésünk folyamatában

Az elmúlt években kerestük azt a tanulási formát, ami nevelésünk céljait a leghatékonyabban szolgálja. Olyan tanulási formát alakítottunk, amely figyelembe veszi a gyermek életkori sajátosságait mellett a mindenkori fejlettségi szintjét, jelzi a fejlődésbeli elmaradásokat, megadja az egyénre szabott feladatokat.

A gyermek legnagyobb értelmi teljesítményét az anyanyelv elsajátítását az önkéntelen figyelem által vezérelt spontán utánzási késztetéstől hajtva valósítja meg. Ez a minta-és modellkövető utánzás a tanulás legfőbb formája. A tanulási folyamat alapját az érzékelés, észlelés útján szerzett tapasztalat képezi. Tapasztalatokhoz változatos tevékenységeken, spontán játékos úton, óvodapedagógus által irányított megfigyelés, felfedezés útján jut el a gyermek.

Tevékenysége során különböző → cselekvéses, kognitív, gondolkodási ← képességei fejlődnek, közben újabb és újabb tapasztalatokhoz juttatjuk a gyermeket.

Cél

A gyermekek kíváncsiságára, megismerési vágyára épülő készség-, képesség-és jártasság kialakítása az egyéni tanulási utak támogatásával, amely a gyermeki szükségletekhez és egyéni képességéhez igazodik. Sokoldalú cselekedtetés (tevékenység) közben alakuljanak ki a gyermek azon attitűdjei, melyek a tanuláshoz való pozitív viszony kialakulását teszik lehetővé.

Feladatok

- A megismerési képességek fejlesztése a gyermekek ismereteinek, tapasztalatainak célirányos bővítésével.
- A tanulást támogató feltételek biztosításával (pl.: cselekvő aktivitás, közvetlen tapasztalás) az érdeklődés ébrentartása, a felismerések, próbálkozások támogatása.
- A tanulás irányítása

A fejlesztés tartalma

A testnevelés kivételével a kötetlen foglalkoztatási formát tartjuk eredményesebbnek, annál is inkább, mert vegyes életkorú csoportjaink vannak. Lényeges, hogy a gyermekek önként vegyenek részt a kezdeményezésekben, tevékenységekben, lehetőleg mikro-csoportban. Az óvodapedagógus által, de gyermeki igényen, érdeklődésen alapuló kezdeményezés tevékenységbe ágyazott, szemléletes, játékos és utánzásra épülő.

- A tanulás feltételeinek megteremtése

Alapfeltétel a mindenek előtt meleg- korlátozó, előítélet-mentes, bizalom-és szeretetteljes légkör, amelybe tiszteletben tartjuk az elmélyülten játszó gyermeket, annak döntési jogát.

A célszerűen berendezett csoportszobák, a jól átgondolt és bevezetett szokásrendszer, lehetőségek megteremtése a gyermek szükségleteinek kielégítésére –közlés, önkifejezés, szereplés, versengés, kísérletezés, kipróbálás – mind feltétele nevelési rendszerünkben a tanulásnak.

A tanulási folyamatban kialakítjuk a szükséges munkafegyelmet, melyhez szükséges néhány attitűd erősítése – türelem, kivárás, együttműködés, tisztelet, szabályok betartása, egymás segítése, egymás adottsága iránti tolerancia, értő figyelem, stb., főleg abban a csoportban, ahol egy óvodapedagógus van.

Az 5-6-7 évesek esetében elvárható, hogy feladataikat befejezzék, ezzel is az önfegyelmen alapuló szándékos figyelem erősítését célozzuk meg, de nem iskolai módszerek alkalmazásával kívánjuk elérni.

- A tanulás megszervezése, megtervezése

Tervezésünkben a környezetismeret és a különböző jellegű hagyomány adja a tanulási folyamat gerincét. A tervünkbe beépített és munkánk során feldolgozott szokásokon keresztül megérezzetjük a gyermekekkel az összetartozás melegségét, a közös vidámság örömét, megismertetjük a különböző életmódokat, megtanítjuk tisztelni az idősebbeket, gyakoroljuk a viselkedés és az illem különböző formáit

Megvalósításának formái

➤ Tanyázás

Játék a játékokban, játékok sorozata, ideje a téli időszakban van, amikor több időt töltünk a meleg szobában. A programsajátosság egyik napja a szülők számára nyílt nap.

Tartalma:

- paraszti életmódhoz kapcsolódó munka, pl: kukoricamorzsolás
- szövés, fonás, gyöngyfűzés, varrás
- ügyességi játékok
- mesemondás
- csúfolódók
- táncba hívó, ételkínáló
- táncház a Művelődési Házban.

➤ Játszók

Évszakokhoz kötődő. Az éveken át egy csoportba járó gyermekek sok-sok játéka, az együttjátszás öröme teszi lehetővé a játszó játékaikat.

Alkalmai:

- Őszi játszó: „Szüretelős” (ügyességi játékok, kézműves tevékenységek, ludas játékok)
- Téli játszó: Tanyázás
- Tavaszi játszó: „Lányok ülnek a toronyba...” tavasz köszöntése, májusfa díszítése, játékokra hívó mondókák, dalos körjátékok tagóvodai szinten.

- Műhelymunka

Az óvodai csoportszoba egy-egy sarkában tevékenységekre alkalmas hely kialakítását tartjuk célszerűnek. Egy-egy terület iránt mélyebben érdeklődő gyermek kitartó munkavégzéséhez, az elkezdett munkák folytatásához ad lehetőséget. A „műhely” 5-6 gyermeknek ad lehetőséget egyszerre tevékenységének gyakorlására. Alkalmat ad a komplexitás révén a gyermek többoldalú fejlesztésére: ének, zene, versek mondogatására, kézügyességének fejlesztésére.

Tervező munkánkban tervezési időszakonként (Ősz, Tél, Tavasz) számba vesszük a várható környezeti változásokat (évszakváltás), a gyermeki élet sorsfordulóit, az ezekhez kapcsolódó jeles napokat, szokásokat. E tényezők képezik nevelési tervünk kiindulópontját, figyelembe véve a gyermekek aktuális kíváncsiságát, érdeklődését is. Az éves tervben megfogalmazottakat kétheti tervezés szerint valósítjuk meg.

A tervezést befolyásolják

- A gyermekek életkori és egyéni sajátosságai
- A csoport összetétele (életkori)
- A mai világ sajátosságai és lehetőségei
- A gyermekek élményanyaga
- Az óvoda környezeti adottságai
- Tárgyi, eszköz feltételeink
- A gyermekek családi környezete
- Hány tanerős a csoport

Ajánlott heti rend

Ének - zene, énekes játék, gyermektánc;

Külső világ tevékeny megismerése:

- ✓ élő és élettelen természet,
- ✓ matematikai tapasztalatszerzés

Mozgás, mozgásos játék, ügyességi játék

Mese, vers, drámajáték

Rajzolás, festés, kézimunka

A napi tevékenységek csak azt tükrözik, hogy mely területre kívánja tenni a hangsúlyt az óvó néni az adott napon. A mese, vers, anyanyelvi és drámajátékok; az ének, énekes játékok; rajz és kézimunka a hét mindennapján alkalomszerűen, gyermekek által kezdeményezve megjelennek a mindennapos mozgással karöltve.

- A tanulás irányítása

Fontosnak tartjuk, hogy a gyermekek naponta legalább egyszer valamelyik formában, valamelyik műhelymunkában részt vegyen. Különösen figyelemmel kísérjük, hogy az 5-6-7 évesek rendszeresen részt vegyenek a tanulási folyamatban kényszer nélkül. Ott, ahol egy óvodapedagógus foglalkozik a gyermekekkel, fokozott figyelmet, tapintatot igényel ennek a

„megvalósítása”, kivitelezése. A kudarcok kiküszöbölését rendkívül fontosnak tartjuk, mert a siker öröme motiválja a gyermeket újabb megismerő, tapasztalatszerző tevékenységekre.

Lényeges elem a folyamatosság, a folytathatóság.

A fejlődés várható jellemzői óvodáskor végére

- Kialakul bennük az igény, hogy a feladatokat sikerrel oldják meg. Megkezdődik az önellenőrzés képességének alakulása, fejlődik együttműködő képességük.
- Kialakulnak a közösségi élet szempontjából fontos normák, együttélési szabályok, attitűdök, mint egymásra figyelés, egymás meghallgatása, segítségadás, stb.)

3. 3. 4. 8. Munka jellegű tevékenységek

Helye nevelésünk folyamatában

A személyiségfejlesztés egyik eszköze a munka és munka jellegű játékos tevékenység. A munka célra irányuló tevékenység, többnyire külső irányítással folyik, a gyermektől belső fegyelmet, kötelezettségvállalást és annak teljesítését (attitűdök) igényli. A munka végzése közben megfigyeléseket végeznek, tapasztalatokat, ismereteket szereznek természeti és társadalmi környezetükről. Minden munkatevékenység újabb tapasztalatok forrását jelenti.

Az óvodában a munka elsősorban közösségért végzett tevékenység, közben alakulnak a gyermekek közötti társas kapcsolatok. Lehetővé válik általa a kitartás, felelősségérzet, a köteleltségeljesítés gyakorlása, az önértékelés és a közösségi értékelés (attitűdök) gyakorlása. Fontos nevelési eszköz, nevelőereje nagy hatású, mert elősegíti a gyermekekben a munka játéktól eltérő jegyeit, izlésformáló hatásával fejleszti esztétikai alkotóképességüket.

Cél

A gyermek egész személyiségének alakítása, fejlesztése az óvodai élet során megszeretett és megkedvelt munka illetve munkajellegű aktív tevékenységeken keresztül.

A minden napi munkálkodások közben egyre több információ és tapasztalat birtokába jutnak az őket körülvevő világról, társadalmi környezetükről

Feladatok

- Lehetőségek biztosítása a gyermekek számára olyan munkák végzésére, amelyek fejlesztik képességeiket, gazdagítják személyiségüket.
- Tapasztalat útján fedezzék fel a gyermekek a munka hasznosságát, szükségességét.
- A munka végzésére belső motiváció készítse a gyermekeket.
- Becsülnék egymás munkájának eredményét, tanulják meg tisztelni a munkát végző embert.
- Éljk át az „én csináltam”, „mi csináltuk” sikerélményét.
- Tudatosuljon bennük, mikor játsszák a munkát, és mikor végeznek eredményt hozó munkát.
- Munkavégzés során a higiéniai és balesetvédelmi szabályok betartása, egészség, testi épség megóvására is nevelünk.
- A munkához való pozitív viszony kialakítása, melyben támaszkodunk a munkára nevelés potenciális feltételeire – úgymint: a gyermek tevékenységi vágya, a felnőtthez való viszonya, utánzási vágya, önállósodási törekvései, a feladatok elemi szintű megértése.
- Figyelembe vesszük a gyermekek életkori sajátosságait és egyéni fejlettségi szintjét.

A fejlesztés tartalma

A gyermekek a saját személyük illetve a csoport érdekében maguk végezhessenek el minden olyan munkát, melyre egészségük károsodása nélkül képesek. Mindezekhez szükséges eszközöket biztosítjuk, melyek könnyen kezelhetőek és nem okoznak balesetet. Napirendben elegendő időt biztosítunk, hogy a különböző feladatokat a gyermekek egyéni tempójuknak megfelelően végezhesék.

Az óvodapedagógus és a dajka néni kezdi a munkát, mintát ad a gyermekeknek a pontos, kitartó munkavégzésére. Legfontosabbnak tartjuk a munkára nevelésben, hogy a gyermekek maguk ismerjék fel adott szituációban a munka elvégzésének szükségességét.

A munka lehetőségei, munka jellegű tevékenységek:

1. Mindennapi élettel kapcsolatos munkák:
 - Terítés, asztaltörölgetés, söprögetés, teremrendezés, stb.
 - Rend igénye: öltözködés, játék, a környezet rendje.
 - Önkiszolgálás, a gyermek saját személyéhez kapcsolódó munka (öltözködés, étkezés, tisztálkodás).
 - Esetleg naposi munka, egyéni megbízások.
2. Heti munkanap: egész éven keresztül ugyanazon a napon ugyanaz a munka végzése
 - Játékválogatás: péntek.
 - Teremrendezés testnevelés foglalkozás után.
3. Évszakhoz, jeles naphoz, ünnepekhez kapcsolódó alkalmasszerű munkák.
 - Udvarrendezés, levelek összegyűjtése, gereblyézés, locsolás, gyomlálás.
 - Rendrakás rajzolás, festés, gyurmázás, stb. tevékenységek után.
 - Nagytakarítás, dekoráció kicserélése ünnepek előtt.
 - Könyvek javítása.
 - Segítés a felnőtteknek.

A munkára nevelésben, az óvodában dolgozó felnőttek modellnyújtó szerepe meghatározó lehet a gyermekek további élete során. A családra is hatással van, (közvetett módon), hisz a gyermek szívesen folytatja, folytatná otthon is a tevékenységet, ha a feltételek adottak lennének (eszköz, idő, a szülő támogatása!).

A munka jellegű tevékenységeknél meghatározó az óvoda helyi sajátosságai, adottságai, amelyek más-más fejlesztési lehetőségeket hordoznak magukban.

A fejlődés várható jellemzői óvodáskor végére

- ✓ A gyermekek képesek szükségleteiknek megfelelően önállóan ellátni a saját személye körüli teendőket (öltözködés, önkiszolgálás).
- ✓ A naposi munkát, egyéb alkalmasszerű tevékenységet szívesen végzik, nem érzik tehernek.
- ✓ Szívesen segítenek az óvoda rendjének, tisztaságának fenntartásában.
- ✓ Minden olyan területen segítenek, ahol erre szükség van.

3. 3. 5. Az óvodapedagógus attitűdjei

Tudatosan törekszünk az élmény és cselekvési lehetőségek minél többoldalú megteremtésére:

- Legfontosabb a gyermekek elfogadása és tisztelete. Akkor vagyok jó óvodapedagógus, ha a játszó gyermek lelkiállapotát próbálom megérteni, a gyermekcsoportot átlátom és a csoporton belül mindig az egyes gyermekkel törődöm.
- Kívánatos, hogy tudjak és szeressek játszani!
- Programunk olyan óvodapedagógusi attitűdöt feltételez, amely által a gyermekek minden napjait érdekessé, változatossá és tartalmassá tudja tenni.
- Kívánatos, hogy nyitott legyek a világ jelenségeire, az új ismeretek befogadására és az óvodáskorú gyermek szintjének megfelelő átadására.

- Csak akkor vagyok képes aktív, önálló, a környezetet, a természetet szerető és tisztelő gyermeket nevelni, ha én magam is pozitív érzelmeket sugalló személyiség vagyok.
- Kívánatos, hogy rendelkezem megfelelő kérdéskultúrával, kérdéseim, feladatmegoldásaim a gyermekek fogalmi szintjének, életkorának, egyéni jellemzőinek megfelelőek legyenek.
- Kívánatos, hogy ne a gyermek helyett, hanem vele együtt gondolkozó partner szerepét töltssem be.
- Fontos, hogy ismerjem az egyes gyermek fejlődésütemét, érdeklődését, lelki igényét, ezek figyelembevételével differenciáljak. Az eredményt mindig önmagukhoz mérjem.
- Kívánatos, hogy alkotó fantáziával, kellő rugalmassággal legyek képes alakítani a gyermek alkotó tevékenységét.
- Kívánatos, hogy a nap bármely szakában tudjam a gyermekek feszültségét oldani, mozgásigényét kielégíteni.
- Kívánatos, hogy tarsolyomban bőséges irodalmi anyag legyen, hogy a nap bármely szakában csemegézzünk onnan, a gyermekek örömeire.
- Kívánatos, hogy az esztétikai tevékenységek (mese –vers; rajz-kézimunka, ének-énekes játék, mozgás, viselkedés, környezte esztétikája) a csoport normarendszerében kiemelt helyet kapjanak.
- Kívánatos, hogy az gyermekekhez fűződő viszonyom legyen elfogadó, együttműködő, kapcsolatteremtésben kezdeményező, támogató, határozott és következetes.
- Kívánatos, hogy építsek a gyermeki kreativitásra.
- Kívánatos, hogy a közösen alkotott szabályok betartatásával a gyermekek biztonságban érezzék magukat.
- Kívánatos, hogy ismerjem azokat a tulajdonságokat, módszereket, amelyekkel felismerem a tehetség ígéretes gyermekeket. Támogató, megerősítő attitűdömmel segítem a kiteljesedésüket.

3. 3. 6. A gyermekek fejlődésének nyomon követése

„Minden terv, minden program annyit ér, amennyit megvalósítunk belőle.”

Legfontosabbnak tartjuk a gyermekek folyamatos, lágy megfigyelését, megismerését, mert nevelni csak az, és akkor tud, ha megérti azt, akit alakítani, formálni szándékozik.

„A gyermekek fejlődését nyomon követő mérések, értékelések rendszere” dokumentumot a 2017. június 16.-i nevelési értekezleten a nevelőközösség elfogadta.

Célja:

A gyermeki személyiség többoldalú megismerése, fejlesztése egy olyan tudatosan megtervezett mérési, értékelési rendszer által, mely elegendő információt ad a szülőknek és más közvetlen partnereknek a gyermek fejlődési üteméről.

Hatálya: A gyermekek neveltségi szintjének és intellektuális képességeinek mérési, értékelési szabályzata.

Tartalma

1. Általános rendelkezések
2. Eljárás rend
3. Mellékletek
 - 3/1. A családlátogatás tapasztalatai
 - 3/2. Anamnézis
 - 3/3. Befogadás tapasztalatai
 - 3/4. Egyéni képességfejlődés mutatói
 - 3/5. Szülői tájékoztatások rögzítése
 - 3/6. Összesítő adatlap a csoport fejlettségi szintjéről
 - 3/7. Egyéni értékelő lap I-II. értékelés
 - 3/8. Egyéni kimeneti értékelő lap

3.3.7. Óvodai eseménynaptár

Tervezés időszaka: őszi

2017. 09. 01. - 11. 30.

„Ősszel a táj piros, sárga”

Jeles nap, ünnep, esemény, hagyomány	Tartalom	Határidő a befejezésre	Humán erőforrás (felelős)	Szervezési mód	Elvárt eredmény
Munkatársi értekezlet	A nevelési év első félév programjai, felelősök hozzárendelése.	Augusztus 31.	tagóvoda-vezető	Együttes (felnőtt).	A dolgozók tájékoztatást kapnak a feladatokról, a felelősök hozzárendelése által a programok megvalósulnak.
„Együtt könnyebb”	Szülői értekezletek	Szeptember 27; 28.	óvodapedagógusok	Csoportonkénti	A szülők többsége jelen legyen a fórumon, az „Együtt könnyebb”-elv alapján partneri viszony alakul az érintettek között.
„Én kicsike vagyok”	Új óvodások köszöntése	Október 06.	Óvodapedagógusok Pedagógiai asszisztens	Tagóvodai	A vidáman együtt eltöltött délelőtti lehetőséget ad arra, hogy az óvoda új gyermekei és szülei ráhangolódjanak az új pedagógiai évre.
„Túra-nap”	Hátizsákos, autóbuzos kirándulás	Október 10. (időjárás függő)	Óvodapedagógusok	Tagóvodai	Környezettudatos magatartásuk formálódik.
„Az Önök gyermekei, a Mi gyermekeink is”	Szülői fogadóórák	November 30.	Óvodapedagógusok	Egyéni	A szülők tájékoztatást kapnak gyermekük egyéni fejlettségi szintjéről, a fejlesztendő területek prioritást kapnak.
„Zöld-nap	Piaclátogatás után	Aktuálisan	Óvodapedagógusok	Csoportonkénti	Amit a „Zöld-nap” alkalmával az óvodában fogyasztanak, otthon is szorgalmazzák.
Őszi játszó	Az állatokról szerzett „ismeretek rendszerezése” játékos formában.	November végéig	Óvodapedagógusok Pedagógiai asszisztens	Csoportonkénti	„Ismereteiket” játékos formában képesek lesznek felidézni. Környezettudatos magatartásuk formálódik.
„Márton napja ma vagy on”	Interaktív előadás	Aktuálisan	Óvodapedagógusok	Tagóvodai	Játékos, interaktív formában és közegben felelevenítik ismereteiket.
Alapítványi jótékonysági bál	PR tevékenység	November 11.	tagóvoda-vezető óvoda dolgozói	Tagóvodai	Az óvoda szüleivel együttműködve sikeres lesz rendezvényünk. Kultúraközvetítő szerepünk érvényesül, a rendezvény mindenki számára elérhető.

2017. 12. 01. - 2018. 02. 28. „A tél fehér takarója”

Jeles nap, ünnep, esemény, hagyomány	Tartalom	Határidő a befejezésre	Humán erőforrás (felelős)	Szervezési mód	Elvárt eredmény
„Télapó itt van”	A Mikulás – várás	December 05.	Óvodapedagógusok SZMK tagjai	Tagóvodai	Az óvodapedagógusok kreativitása, a dajka nénik segítőkészsége, a szülők együttműködése (mint kompetenciák) hatására a jeles nap/ok készülődéssel, várakozással, tartalommal töltődik meg.
„Luca, Luca, kitty – kotty”	Luca – nap Búza ültetése	December 13.	Óvodapedagógusok	Csoportonkénti	A jeles naphoz kapcsolódó népszokásokat, időjósításokat életkori sajátosságaiknak megfelelően ismerik meg. Humorértésük formálódik.
„Csináld velem”	Nyílt nap, munka délelőtt a szülőkkal. Szülők és gyermekek együtt készülődnek a Karácsonyra.	December 19, 20.	Óvodapedagógusok	Csoportonkénti	A csoportba járó gyermekek és szüleik közötti érzelmi kapocs még szorosabb lesz az együttműködés, csendes ünneplés hatására. Szívesen jönnek el a szülők e programra.
„Kiskarácsony, nagykarácsony”	Közös karácsony A csoportok együtt töltik a délelőtt egy részét, együtt karácsonyozik az óvoda apraja és nagyja.	December 21.	Óvodapedagógusok	Tagóvodai	Alkalmasak a csendes, meghitt ünneplésre, melyet a külsőségek megjelenítése (ünneplő ruha, halk zene, ünnepi teríték, gyertyák, illatok, ajándékok, stb) csak megerősítenek bennük.

Jeles nap, ünnep, esemény, hagyomány	Tartalom	Határidő a befejezésre	Humán erőforrás (felelős)	Szervezési mód	Elvárt eredmény
Munkatársi és szülői értekezletek	Értékelések, aktualitások megbeszélése	Január 31.	tagóvoda-vezető óvodapedagógusok	Csoportonkénti	Az információk, tájékoztatások, értékelések a szülőket pozitív vélemények megformálására ösztönzi.
„Tanyázás” Téli játszó	Egyik nap nyílt lehetőség a szülők számára (táncház a Művelődési Házban)	Január 31.	Óvodapedagógusok Pedagógiai asszisztens	Tagóvodai és csoportonkénti	Vidám szórakozás közben formálódik viselkedés kultúrájuk; a csoportok közötti együttműködési kapcsolat mélyül.
„Túra – nap”	Szánkózások alkalmával az évszak jellemző jegyeit, a természet változásait megfigyelik.	Február 28.	Óvodapedagógusok	Csoportonkénti	A gyermekek észreveszik a természetben végbemenő változásokat, képesek rácsodálkozni annak szépségére.
„Zöld – nap”	Az évszakban megtalálható gyümölcsökből „éték” készítése.	Február 28.	Óvodapedagógusok SZMK tagok	Csoportonkénti	Az egészséges táplálkozás iránti igény megjelenik a gyermekekben, otthon is közvetítik ezen igényeket.
„Maskarázunk” Farsang	A tél elűzése, maskarázás, jelmezbe öltözés. Esetleg könyvtárlátogatás.	Február 28.	Óvodapedagógusok Pedagógiai asszisztens	Csoportonkénti	Vidám, kötetlen, élménynyújtó közegben humorértő képességük formálódik. A csoportok közötti közösségi kapcsolatok mélyülnek.

Tervezés időszaka: 2018. 03. 01. – 06. 15.

„Tavasszal a világ éled”

Jeles nap, ünnep, esemény, hagyomány	Tartalom	Határidő a befejezésre	Humán erőforrás (felelős)	Szervezési mód	Elvárt eredmény
„Aki nem lép egyszerre”	Március 15. az óvodában. Megemlékezés, könyvtár – Kossuth-házlátogatás, iskolai ünnepségen való részvétel.	Március 14.	Óvodapedagógusok pedagógiai asszisztens	Tagóvodai és csoportonkénti	A nemzeti szimbólumokat felismerik, kellő tiszteletet tanúsítanak ezek iránt, magyarságtudatuk formálódik.
„Olyan ez az óvoda, mint egy mese-palota”	Nyílt nap a beiratkozni szándékozó gyermekek és szüleik számára, illetve a már járó gyermekek érdeklődő szülei számára.	Március 3. hete	Óvodapedagógusok	Csoportonkénti	A szülők kellő betekintést kapnak a mindennapjainkba, megkönnyítvén az óvodaválasztást.
„Szabad-e locsolni?” „Somvirág, somvirág...” A víz világnapja A Föld napja	1. Húsvéti szokások, komázás a csoportok között. 2. „ Túra-nap ” úti célja függőben. 3. „Beültettem kiskertemet...” környezetünk esztétikájának formálása. 4. „ Zöld - nap ” piaci látogatás után.	Március 22. - Április 22. között.	Óvodapedagógusok pedagógiai asszisztens	Csoportonkénti	A Húsvét hagyományának felelevenítésével a hagyományok tisztelete öröklődik. Azok a szokások mélyülnek, amelyek a környezetünkkel való harmonikus együttélést biztosítják. Amit a „Zöld-nap” alkalmából az óvodában fogyasztanak, otthon is szorgalmazzák.
Galagonya bábszínház	Bábelőadás megtekintése	Alkalm szerint	Óvodapedagógusok pedagógiai asszisztens	Intézményi	Az esztétikai élményen túl mélyül az óvodák közötti kapcsolat.
„Lányok ülnek...” Tavaszi játszó	A tavasz köszöntése, májusfa díszítése, körjátékok az udvaron.	Április 30.	Óvodapedagógusok	Tagóvodai	A különböző életkorú és nemű gyermekek közötti társas kapcsolatok mélyülnek.

„Iskola, iskola, ki a csoda jár oda”	Óvodások az iskolában Iskolalátogatás	Előzetes egyeztetés alapján.	Óvodapedagógusok	Tagóvodai	Az óvoda-iskolaátmenet megkönnyítése, hídépítés a két közoktatási intézmény között.
„Anyukám, anyukám, találj ki” Anyák napja	Édesanyák köszöntése, formáját az óvodapedagógusok döntik el.	Május első hete	Óvodapedagógusok	Csoportonkénti	Az anya – gyermek pozitív érzelmi töltésű kapcsolat mélyül
„Dünyög a dongó, forró nyár”	Évzáró, iskolába menő gyermekek búcsúja.	Június 13.	Óvodapedagógusok	Csoportonkénti	Az ünneplés szép szokásainak fenntartásával hangulatosan zárjuk az évet.
„Ragyogóbban süt ma a nap” Gyermeknap	Tartalma a lehetőségektől függ.	Június 13.	Óvodapedagógusok	Tagóvodai	Az oktatási évet jó hangulatban zárjuk, az önfelelt szórakozás napja.
„Kirándulni volna jó”	Tagintézményi, szülős kirándulás	Június 13.	Óvodapedagógusok	Tagóvodai	A szülők egymásiránti toleranciája formálódik.

3.4. MANÓFALVI ÓVODA

A MANÓFALVI ÓVODA



helyi pedagógiai programja

*„A legtöbb, amit gyermekeinknek útravalóul adhatunk:
gyökerek és szárnyak.”*

(Goethe)

Készült: 2010.

Módosítva: 2024.

3.4.1. HELYZETKÉP, ÓVODAKÉP

Óvodánk a Kunmadarasi Összevont Óvoda és Bölcsőde Manófalvi Tagóvodája. Kunmadaras nagyközség nyugati részén helyezkedik el.

Mivel a település mezőgazdasági jellegű, így az építkezésre a kertes családi ház a jellemző. Az óvoda is ilyen környezetben található.

Az épületet 1901-ben építették. Először „olvasókör”-ként működött, majd az 1960-as évek elején egy csoportos félnapos óvodává alakították. 1984-ben átépítették, illetve bővítették az épületet és az intézmény 2 csoportos napközi ellátást nyújtó óvodává vált és így működik napjainkban is. 2010-ben pályázati és a fenntartó által biztosított anyagi forrásból a vizesblokk felújításra került. A fiúknak és a lányoknak elkülönített mosdójuk lett. A csoportszobák és az öltöző padozata is megújult. 2024. évben az óvoda pályázati úton energetikai korszerűsítése valósul meg.

Az óvodához 386 m² udvar is tartozik. A csoportszobák területe 39,6 m² és 40,5 m². Férőhelyeink száma: 20-20 fő, összesen 40 fő. Az óvoda gázközponti fűtéses.

Lehetőségeinket figyelembe véve igyekszünk óvodánkban esztétikus, biztonságos környezetet kialakítani.

Óvodánk udvarán füves, betonos, homokos, napos, árnyékos részek váltakoznak. Fákkal, bokrokkal, virágokkal beültetett területeink vannak.

Csoportszobák több funkciót töltenek be, tevékenységekhez elkülönített helyet alakítottunk ki.

A folyosón öltözőszekrényekben helyezik el a gyermekeink a ruháikat.

Óvodánk, mivel 2 csoportos, így vegyes csoportokkal működik.

A 3 óvónő felsőfokú óvónőképzőben végzett. Az igényes szakmai munka érdekében folyamatosan frissítjük tudásunkat, naprakész szakmai ismeretekkel.

Az új iránti igény és az igényes munkavégzés mellett szeretnénk még kiemelni az összhangot, az együttműködést, amely nem a másik feltétlen elfogadását jelenti, hanem az őszinte, nyílt állásfoglalást, egymás segítségét.

Helyi pedagógiai programunkat az Óvodai Nevelés Országos Alapprogramja alapján készítettük. Programunk megvalósításánál építünk az intézményünk által meghatározott sajátos feladatokra (roma nemzetiségű gyermekek differenciált foglalkoztatása, kiemelt figyelmet igénylő gyermekek integrált nevelése).

Az óvodás gyermekek testi-lelki szükségleteinek kielégítését fontosnak tarjuk.

A gyermekek nevelésében, gondozásában 2 dajka segíti munkánkat. Ők látják el a mosási, takarítási feladatokat is. Mindkét dajka elvégezte a dajkai képesítést nyújtó tanfolyamot. A dajkák és az óvónők között jó a kapcsolat. Nevelési elveinket ismerik, magukévá teszik, gyermekekkel való viszonyuk szeretetteljes.

Óvodánkban fokozatosan növekszik a hátrányos helyzetű és az etnikai kisebbséghez tartozó gyermekek száma.

Beíratott gyermekeink nagy egyéni eltérésekkel érkeznek óvodánkba, túlnyomó részbeningerszegény, hátrányokkal teli családi környezetből.

Feladatunk, hogy segítséget adjunk az értékek közvetítésében, a gyermekek személyiségfejlesztésében. Törekszünk gyermekeink viselkedéskultúrájának megalapozására is. Az óvodáskorú gyermekek nevelésének elsődleges színtere a család.

Az óvoda csoportszerkezetének kialakításakor figyelembe vesszük a gyermekek életkorát, fejlettségét (testi, érzelmi, értelmi), hogy a testvérek egy csoportba kerüljenek, a szülői kérést.

Kis óvoda lévén, a családi környezet, falusi óvoda lévén a hagyományok ápolása a jellemző. Meggyőződésünk, hogy a kisgyermek életkori sajátosságaiból adódóan ebben a játékos, nyugodt, hagyománytisztelő közegben fejleszhető leginkább. Az élmény, az érzelem és a szeretet fejleszti a legjobban a kisgyermek értelmét.

Számunkra a gyermek, mint egyéniség fontos. Élményeket, tapasztalatokat nyújtunk a szűkebb és tágabb környezetről. Szem előtt tartjuk, hogy az óvodás gyermek ismeretei érzelmein keresztül épülnek be. Csak az, az ismeret lesz tartós, ami saját belső érdeklődéséből fakad.

Óvodánk hagyományai sajátos arculatunkból fakadnak. Arra törekszünk, hogy gyermekeink megismerjék a helyet, ahol élnek. Élményeik által megszeressék azt, kötődjenek hozzá. Ezért sok, a természetben történő megfigyelést szervezünk. Először szűkebb, majd tágabb környezetünkkel: közeli rét, erdő, séta a határban, tiszai arborétum, s olyan közeli kirándulások, amelyeket lehetőségeink megengednek.

Megrendezésre kerül az immár hagyománnyá vált Családi nap ahol gyermek- szülő- óvoda dolgozói együtt töltenek el egy élményekkel teli délelőttöt.

A gyermeknap rendezvények, amelyeket változatos programokkal szervezünk meg a szülők részvételével.

Alapelvünk:

Érzelmi biztonságot nyújtó derűs, nyugodt légkör megteremtése, ahol fontosnak tartjuk a társra figyelést, a különbözőségek elfogadását.

Olyan viselkedési jellemzőket alapozunk meg, amelyek biztosítják a későbbiekben az önállóságot, a társadalmi elvárásokhoz történő alkalmazkodás képességét.

Mindezek megvalósításához figyelembe vesszük a gyermekek egyéni és életkori sajátosságait, a gyermeki szükségletek maradéktalan kielégítését, a testi-, szociális-, értelmi fejlődését.

3.4.2. PROGRAMUNK CÉLRENDSZERE

3.4.2.1. Alapvető céljaink

- Az óvodai nevelésünk célja, hogy a családdal együttműködve biztosítsuk és elősegítsük az óvodáskorú gyermekek sokoldalú, harmonikus fejlődését, személyiségük kibontakoztatását.
- A társadalom által elvárt szokás- és normarendszer kialakítása és alkalmazása.
- Óvó-védő, szociális, nevelő-személyiségfejlesztő funkciók teljesítése közben óvodáskor végére a gyermekekben megeremtődnek a következő életszakaszba (a kisiskolás korba) való átlépés belső pszichikus feltételei.

3.4.2.2. Általános nevelési feladataink

- A gyermekek személyiségének fejlődése érdekében kielégítjük testi-, lelki- és szellemi szükségleteiket együttműködve a családi házzal.
- A családi nevelést kiegészítve arra törekszünk, hogy gyermekeink a társadalom által elvárt szokás- és normarendszert elsajátítsák, és a későbbiekben alkalmazzák.
- Megteszünk mindent annak érdekében, hogy gyermekeink önmaguk és mások tiszteletére igényt érezzenek.
- Egyénre szabott fejlesztéssel szakemberek bevonásával elősegítjük, hogy gyermekeink iskolai életmódra alkalmassá váljanak.

3.4.2.3. Gyermekképünk

A gyermek fejlődő személyiség, fejlődését genetikai adottságok, az érés sajátos törvényszerűségei, a spontán és tervszerűen alkalmazott környezeti hatások együttesen határozzák meg.

Szeretnénk olyan gyermekeket nevelni, akik:

- mélyen kötődnek községükhöz
- nyitottak az új tapasztalatokra
- felfedezni képesek
- érdeklődnek az őket körülvevő világ dolgai iránt
- szépre, jóra fogékonyak
- tudnak nevetni
- együttműködésre képesek
- képesek a különbözőségek elfogadására

Azt szeretnénk, hogy óvodásaink testileg, érzelmileg szociálisan egészségesen fejlődő, önálló, az iskolát érdeklődéssel váró gyermekekké váljanak.

3.4.2.4. Pedagógusképünk

Olyan óvodapedagógusok, akikre jellemző:

- a gyermekszeretet
- a segítőkészség
- az érték közvetítés
- a szülők tisztelete, megértése
- az elfogadás
- a pedagógiai optimizmus

3.4.2.5. Programunk nevelési rendszerének ábrája

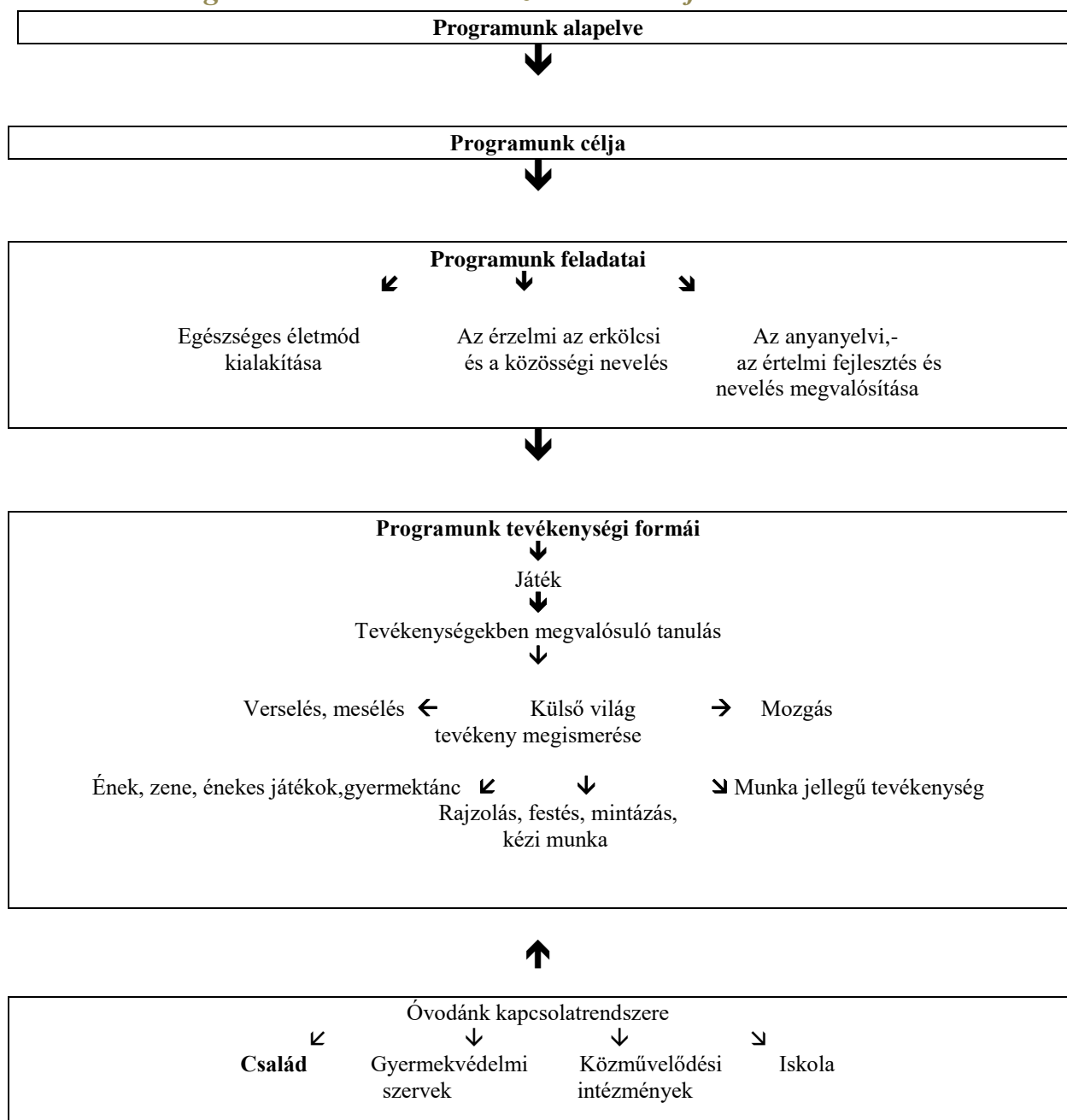

3.4.2.6. A nevelés keretei

3.4.2.6.1. Az egészséges életmód alakítása

Célja

- Gyermekeink egészséges életvitel-igényének alapozása, testi fejlődésük biztosítása.
- Egészséges, edzett óvodások nevelése.
- Az egészségmegőrzés szokásainak alakítása.
- Környezettudatos magatartás alakítása.
- Szociális hátrányok kompenzálása.

Feladata

- Az egészséges életmód szokásainak megismertetése, alakítása.
- Biztonságos óvodai környezet megteremtése.
- A gyermekek testi- és mozgásigényének kielégítése, változatos tevékenységekkel, az udvaron és a csoportszobában.
- A környezetvédelméhez és megővéséhez kapcsolódó szokások alakítása.
- A családi szokásokat figyelembe véve a gyermekek életkorának megfelelő helyes életritmus kialakítása.
- A gyermekek testi-lelki egészségének megőrzése érdekében szakemberek bevonása.

Testápolási szokásaink

- Megismerkedünk a testi szükségleteket szolgáló helyiségekkel, eszközökkel, azok helyes és rendszeres használatával.
- Mosakodás és eszközei, azok helyes használata.
- Helyes WC és WC papír használata, kézmosás.
- Fogápolás helyes alkalmazása, eszközök tisztán tartása.
- Zsebkendő használata.

Étkezési szokásaink

- Esztétikus környezet alakítása (terítés, evőeszközök használata).
- Az elemi étkezési szabályok alakítása (ülve eszünk, tányérból, evőeszközöket használva étkezünk, szalvétát használunk).
- A kulturált étkezési szabályok alakítása.
- Folyamatos étkezés szokásrendszerének kialakítása (tízórai).
- Folyadék, ivóvíz biztosítása a nap minden szakában.
- Magas cukor, só és zsírtartalmú ételek csökkentése, zöldség, gyümölcs, tejtermék fogyasztásra ösztönzés)

Öltözködési szokásaink

- Helyes öltözködési szokások alakítása.
- Réteges öltözködés előnyeit hangsúlyozzuk.
- A tiszta, ápolts külső iránti igény alakítása.

Pihenés

- Nyugodt alvaskörülmények megteremtése fektetőn (szellőztetés, pizsama használata, mese, halk zene, altatók).
- A gyermekek alvásiigényének maradéktalan kielégítése.

Mozgás, edzés, egészségvédelem

- Ügyelünk arra, hogy gyermekeinknek tiszta, balesetmentes környezetet biztosítsunk.
- Minden időszakban sokat tartózkodunk a friss levegőn, kihasználva a természet erőit.
- A mozgástevékenységeket lehetőség szerint a szabadban végezzük.
- Sétáinkra, kirándulásainkra igénybe vesszük a szülők és a dajkák segítségét.
- Fertőzések terjedését gyakori szellőztetéssel, edzéssel, rendszeres kézmosással próbáljuk megelőzni.

A fejlődés jellemzői az óvodáskor végére

- ✓ A testápolási szokásoknak megfelelően a gyermekek önállóan tisztálkodnak, fogat mosnak, használják a WC-t.
- ✓ A tisztálkodási eszközökre vigyáznak, helyére teszik azokat.
- ✓ Vigyáznak a mosdó rendjére.
- ✓ Zsebkezdőjüket szükség szerint önállóan használják.
- ✓ Önállóan döntenek el, mennyi ételt fogyasztanak, szednek a tálból, öntenek a kancsóból
- ✓ Készségszinten használják a kanalat, villát, kést.
- ✓ Higiénikusan, kulturáltan étkeznek, ügyelnek az esztétikus terítésre.
- ✓ Étkezés közben halkán beszélgetnek.
- ✓ Önállóan öltözködnek, ruhaneműiket esztétikusan rendben tartják, ügyelnek saját külsejükre.
- ✓ Fogmosás technikáját ismerik, és azt helyesen alkalmazzák.
- ✓ Mozgásuk harmonikus, összerendezett.
- ✓ Belső késztetéssé válik a rendszeres mozgás igénye.
- ✓ Ügyelnek környezetük tisztaságára, rendjére.
- ✓ Az egészségmegővés elemi szokásrendszerét elsajátítják.

3.4.2.6.2. Az érzelmi, erkölcsi, értékorientált közösségi nevelés

Célja

- Érzelmi biztonságot nyújtó környezetben a gyermekek biztonságérzetének megalapozása, a szocializációs érettségük elősegítése.
- Gyermekeink erkölcsi tulajdonságainak és akaratának fejlesztésével pozitív szokás- és normarendszer kialakítása.
- Különbözőségek tisztelete, elfogadása.
- Lokálpatrióta szemléletmód kialakítása.

Feladata

- Érzelmi biztonságot nyújtó környezet, családi légkör kialakítása és biztosítása a kezdetektől az óvodáskor végéig, ahol gyermekeinket okos szeretetben neveljük.
- Közös élményekkel, tevékenységekkel, a környezetben való biztonságos eligazodást segítő szokásokkal, normákkal a gyermek erkölcsi és akarat tulajdonságainak megalapozása és erősítése.
- Az óvodapedagógus-gyermek, dajka-gyermek, gyermek-gyermek kapcsolatának pozitív érzelmi töltésű kialakítása és folyamatos erősítése, ahol a társas kapcsolatok úgy alakulnak, hogy a gyermekek és felnőttek egyaránt elfogadják és tisztelik a különbözőségeket.
- A természeti és társadalmi környezet értékeinek felismertetésével a környező világhoz való pozitív töltésű érzelmi viszony erősítése, mely a szülőföldhöz kötődés alapja, nemzeti identitástudat
- Ismerkedjenek a keresztény kulturális értékekkel.

Már az óvodába lépés előtt családlátogatást végzünk az egyes gyermekeknél, ahol megismerkedünk a család érzelmi életével, szokásaival, erkölcsi normáikkal. Ez alapján készülünk a gyermekek befogadására.

Lehetőséget adunk az anyás beszoktatásra, ahol szülő és gyermek együtt ismerkedik az óvoda életével.

A kezdeti gátlásokat oldjuk a testvérkapcsolatokkal, a mintakövetéses tanulással.

A beszokást, igyekszünk könnyíteni az újonnan érkező gyermekek felé irányuló programunkkal az „Aprók örömnapján”. Ilyenkor az óvoda minden dolgozója és nagyobb gyermeke különleges figyelmet fordít a csöppségekre. Általunk elkészített ajándékkal kedveskedünk, verssel, dallal, mesével köszöntjük őket. Ez a nap csak róluk szól.

Az eltérő környezetből érkező gyermekeket szocializáljuk a közös szokás- és normarendszerhez.

Érzelmi életüket gazdagítjuk pozitív érzelmi kapcsolatokkal felnőttek és gyermekek között, melynek alapja az empátia, tolerancia, türelem, a különbözőségek elfogadása.

Az óvoda dolgozóinak viselkedése mindig modellértékű, mely mintát nyújt gyermekeink számára.

Közös élményekre épülő tevékenységeket szervezünk gyermekeink részére.

A fejlődés jellemzői az óvodáskor végére

- ✓ A gyermekek kötődnek óvodájukhoz, az ott dolgozó felnőttekhez, társaikhoz.
- ✓ Érzelmeiket szavakkal, tettekkel nyilvánítják ki.
- ✓ Kialakul nemzeti identitástudatuk, érzékenyek a keresztény kulturális értékek iránt.
- ✓ Igényükké válik az óvodai szokás- és normarendszer követése, azt társaikkal is betartatják.
- ✓ Szívesen segítenek társaiknak, a kisebbeknek és a felnőtteknek egyaránt.
- ✓ Értékelik saját pozitív tetteiket.
- ✓ Konfliktushelyzetekben képesek legyenek az együttműködésre.
- ✓ Érdeklődnek társaik iránt.
- ✓ A megkezdett tevékenységeket igyekeznek befejezni.

- ✓ Szociálisan éretté válnak az iskolakezdésre.

3.4.2.6.3. *Az anyanyelvi, az értelmi fejlesztés és nevelés megvalósítása*

Célja

- Változatos tevékenységekkel, a meglévő és spontán szerzett tapasztalatokra, ismeretekre építve gyermekeink egyéni értelmi képességeinek sokoldalú fejlesztése.
- Az anyanyelv ismeretének, megbecsülésének, szeretetének megalapozása. A helyes és szép beszéddel a gyermekek érzelmi, értelmi, erkölcsi fejlődésének segítése. Az elemi beszédkultúra kialakítása.
- A beszédmegértés, beszédészlelés és az érthető beszéd, szóbeli kifejezőképesség kialakítása, fejlesztése.

Feladata

- Nevelési céljaink megvalósítása érdekében olyan spontán és szervezett lehetőségeket biztosítunk, amely elősegíti a gyermekek egyéni értelmi képességeinek kibontakoztatását.
- Derűs, nyugodt légkörben törekszünk a gyermekek beszédkedvének fokozására, nyelvi képességeik fejlesztésére változatos anyanyelvi játékokkal, színes irodalmi anyaggal.
- Törekszünk arra, hogy gyermekeink érezzék, hogy élményeiket, érzéseiket nemcsak tettekben, szóban is kifejezésre juttathatják, azok meghallgatásra találnak.
- Személyes példamutatással kommunikációs helyzetek megteremtésével segítjük elő a gyermek-felnőtt, gyermek-gyermek közötti kommunikációt.
- Az anyanyelvi nevelés az egész nap folyamán, minden tevékenységben jelen van, átszövi azt.

A fejlődés jellemzői az óvodáskor végére

- ✓ Óvodáskor végére érik el az iskolai élet megkezdéséhez szükséges fejlettségi szintet.
- ✓ Tudják megfogalmazni tapasztalataikat, élményeiket, vágyaikat.
- ✓ A gyermekek beszéde mások számára érthető legyen, mások beszédét ők is meghallgassák, megértsék. Tudjanak figyelni társaikra és a felnőttekre.
- ✓ Legyenek képesek kommunikációs helyzetek megteremtésére és megoldására.

Célja

- Változatos tevékenységekkel, a meglévő és spontán szerzett tapasztalatokra, ismeretekre építve gyermekeink egyéni értelmi képességeinek sokoldalú fejlesztése.
- Az anyanyelv ismeretének, megbecsülésének, szeretetének megalapozása. A helyes és szép beszéddel a gyermekek érzelmi, értelmi, erkölcsi fejlődésének segítése. Az elemi beszédkultúra kialakítása.
- A beszédmegértés, beszédészlelés és az érthető beszéd, szóbeli kifejezőképesség kialakítása, fejlesztése.

Feladata

- Nevelési céljaink megvalósítása érdekében olyan spontán és szervezett lehetőségeket biztosítunk, amely elősegíti a gyermekek egyéni értelmi képességeinek kibontakoztatását.
- Derűs, nyugodt légkörben törekszünk a gyermekek beszédkedvének fokozására, nyelvi képességeik fejlesztésére változatos anyanyelvi játékokkal, színes irodalmi anyaggal.
- Törekszünk arra, hogy gyermekeink érezzék, hogy élményeiket, érzéseiket nemcsak tettekben, szóban is kifejezésre juttathatják, azok meghallgatásra találnak.
- Személyes példamutatással kommunikációs helyzetek megteremtésével segítjük elő a gyermek-felnőtt, gyermek-gyermek közötti kommunikációt.
- Az anyanyelvi nevelés az egész nap folyamán, minden tevékenységben jelen van, átszövi azt.

A fejlődés jellemzői az óvodáskor végére

- ✓ Óvodáskor végére érik el az iskolai élet megkezdéséhez szükséges fejlettségi szintet.
- ✓ Tudják megfogalmazni tapasztalataikat, élményeiket, vágyaikat.
- ✓ A gyermekek beszéde mások számára érthető legyen, mások beszédét ők is meghallgassák, megértsék. Tudjanak figyelni társaikra és a felnőttekre.
- ✓ Legyenek képesek kommunikációs helyzetek megteremtésére és megoldására.

3.4.3. PROGRAMUNK TARTALMA

3.4.3.1. Hagyományápolás, ünnepek az egyes tevékenységformákban

Ősszel élmény- és tapasztalatszerző sétákon, kirándulásokon megfigyeljük az időjárás, természet változását, a vándormadarak vonulását.

Az őszhöz kapcsolható versekkel, mondókákkal, dalokkal, énekes játékokkal ismerkedünk.

Az óvoda udvarán egy diófa áll, a gyermekek összegyűjtik a lehullott termést, amit szívesen el is fogyasztanak.

Szűkebb és tágabb környezetünkben gyönyörködünk az ős színeiben, szépségében, gyűjtjük a természet kincseit.

A termések sokfélesége ösztönzően hat az egyéni ötletek megvalósításához, fejlődik kreativitásuk, formáltságuk, manuális készségük.

Az új gyermekeket köszöntjük az Aprók öröm napján. Az Állatok világnapjához kapcsolódva állatokat és környezetüket figyeljük meg.

Tél az adventi időszzakkal kezdődik, izgatottan várjuk a Mikulást. Mindennapi feladatokat rejt az adventi naptár. Mikulásra és Karácsonyra versekkel, mondókákkal, dalokkal, rövid vallási történetekkel hangolódunk.

Lehetőség szerint kihasználjuk a hóval való játékot, kísérletezést.

Farsangra különböző technikákkal álarcokat, szemüvegeket, sapkákat készítünk.

A gyermekek örömmel segítenek a csoportszobák az óvoda dekorálásában.

A mulatsághoz kapcsolódó mondókákkal, versekkel, dalokkal tesszük még vidámabbá a farsangot. Ügyességi játékokat játszunk, egyszerűbb tánclépéseket alkalmazunk.

Tavasszal a természet megújul, nemzeti ünnepünkről az óvodában és az emléktáblánál megemlékezünk, vonulásokkal, meneteléssel, kokárdával.

Húsvétra locsolóversekkel készülnek a fiúk. A lányok a szépen kidíszített tojásokkal kedveskednek a fiúknak. Megismerik a húsvéti- pünkösdi ünnepkörhöz kötődő keresztény kulturális értékeket.

Május elején az édesanyákat köszöntjük versekkel, dalokkal, ajándékkal.

Büszkék vagyunk az immár hagyománnyá vált Családi napunkra. Változatos, érdekes programokkal várjuk a hozzánk érkező vendégeket.

A természethez kapcsolódó világnapokkal (Víz, Föld, Madarak, fák napja),

A környezetünk megismerésére, szeretetére, megóvására neveljük, ösztönözzük a gyermekeket.

Családi házzal együttműködve Gyermeknapot szervezünk kézműves tevékenységekkel, vetélkedőkkel.

3.4.4. Az óvodai élet, tevékenységi formái

3.4.4.1. Játék

Célja

- A gyermekink által szabadon kezdeményezett, spontán játékok során személyiségük sokoldalú fejlesztése.

- Számítalan olyan élmény, játékra ösztönző környezet biztosítása, amely lehetőséget ad fejlődésük elősegítésére.

Feladata

- Biztosítjuk a játékhoz szükséges feltételeket, úgy mint nyugodt, derűs légkör, megfelelő hely és idő, a játékokhoz szükséges eszközök és tapasztalatok.
- Könnyen érthető és betartható szabályokkal fejlesztjük gyermekeink szabálytudatát, alakítjuk kudarctűrő képességüket.
- A gyermekeket folyamatosan megismertetjük az egyes játékeszközökkel, azok rendeltetészerű használatával.
- Biztosítjuk élményeik, tapasztalataik, benyomásaik feldolgozásának, újra átélésének lehetőségét a szabad játék során.

A játék az óvodáskorú gyermek elsődleges, legfontosabb tevékenysége, mely biztosítja gyermekeink sokoldalú személyiségfejlődését. Óvodánkban megteremjük a játékhoz szükséges alapvető feltételeket.

Nyugodt, szeretetteljes légkörben a folyamatos napirend lehetőséget ad a játékra az egész nap folyamán.

Az egyes funkciószarkok lehetőséget adnak a különböző játéktevékenységek kibontakoztatására. Ezekben a sarkokban megtalálhatóak a játékhoz szükséges figyelemfelkeltő, izléses, praktikus eszközök is.

Egyes eszközöket a gyerekek készen kapnak, de nagy jelentőséget biztosítunk a gyermekek kreativitását kibontakoztató, önállóan elkészített játékeszközöknek is.

Gyermekeinket meg kell „tanítani” játszani, a játékok megóvására.

Ez különösen fontos a beszoktatás időszakában, hiszen minden gyermek más környezetből érkezik, lehetőségeik különbözőek.

Ám tudni kell, hogy mennyire, hol és mikor avatkozhatunk be. Törekszünk arra, hogy a játék folyamán érezzék jelenlétünket, kérhessék a játék folyamatát előre mozdító segítségünket. Olyan indirekt hatások érik a gyerekeket, amely segíti a játék pozitív irányú továbbfejlesztését. Akkor avatkozunk be a játék menetébe, ha durvaságot, egymás testi épségének, játékanak veszélyeztetését érzékeljük.

Csak annyi szabályt alkalmazunk, amely segíti az oldott légkör fenntartását, a szabadjáték megvalósítását, kreatív, önálló, építő jellegű ötleteik alapján.

A fejlődés jellemzői az óvodáskor végére

- ✓ Gyermekeink képesek kitartóan, kreatívan a játék menetét tovább gondolva játszani.
- ✓ 1-1 játéktevékenységen belül megjelennek különböző játékfajták.
- ✓ Képesek az adódó normákat magukévá tenni és betartani, egymással betartatni.
- ✓ A játék folyamán megjelenő nehézségeket, konfliktushelyzeteket képesek együttműködve leküzdeni.

- ✓ Játéktevékenységükben kezdeményezők, képesek vezetni, de alkalomszerűen lemondani is.
- ✓ Elfogadják egymás ötleteit, elgondolásaikat.

3.4.4.2. A tevékenységekben megvalósuló tanulás

Az óvodáskorú gyermekek személyisége a játékon keresztül fejlődik.

Ehhez óvodánkban kapcsoljuk a szervezett tanulási formákat.

Óvodai nevelésünk célja a gyermeki kompetenciák megerősítése.

Törekszünk arra, hogy a tevékenységekben gyermekeink aktívan, cselekvő módon vegyenek részt.

A tevékenységek során konkrét, reális, fejlesztő hatású, egyénre szabott értékeléssel ösztönözzük őket.

Óvodánk hetirendje

Hétfő	Kedd	Szerda	Csütörtök	Péntek
Verselés, mesélés	Verselés, mesélés	Verselés, mesélés	Verselés, mesélés	Verselés, mesélés
Mozgás vagy ének, zene, énekes játékok, gyermektánc	Környezeti tapasztalatok szerzése	Környezeti tapasztalatok feldolgozása	Rajzolás, festés mintázás, kézi munka	Ének, zene, énekes játékok, gyermektánc vagy mozgás
Anyanyelvi nevelés				

Óvodánk napirendje

6.30- 10.30	Játék a csoportszobában	<p>Szabad játék</p> <p>Tervezett egyéni és mikrocsoportos tevékenységek szervezése kötött, közvetve kötelező és kötetlen formában</p> <p>Részképességek fejlesztése, differenciált fejlesztések</p> <p>Testápolás</p> <p>Folyamatos tízórai</p> <p>Mozgásos játékok</p> <p>Verselés, mesélés</p>
10.30- 12.00	Játék a szabadban	<p>Szabad játék</p> <p>Tapasztalatszerző séták</p> <p>Énekes játékok</p> <p>Munka a kertben</p> <p>Mozgásos tevékenységek</p>
12.00- 15.15		<p>Testápolás</p> <p>Ebéd</p> <p>Pihenés, alvás mesével, altatóval</p> <p>Ébredés</p> <p>Uzsonna</p>
15.15- 16.30	Játék a csoportszobában vagy a szabadban	<p>Szabad játék</p> <p>Egyéni képességfejlesztések</p> <p>Folyamatos hazabocsájtás</p>

A csoportok 6.30-tól -7.30-ig, valamint 12.45-től -16.30-ig összevontan működnek.

Tevékenységekben megvalósuló tanulás szervezeti formái óvodánkban

	Frontális	Mikrocsoportos	Egyéni
Kötött	Mozgás Énekes játékok Környezeti tapasztalatszerzések		
Közvetve kötelező (5-6-7évesek)	Mese	Rajz, mintázás, kézi munka Ének-zenei képességfejlesztések Zenehallgatás Környezeti tapasztalatok feldolgozása Matematikai tapasztalások Vers Differenciált fejlesztések Drámajáték tehetségműhely	Részképességek fejlesztése
Kötetlen (3-4-5évesek)	Mese	Rajz, mintázás, kézi munka Ének-zenei képességfejlesztések Zenehallgatás Környezeti tapasztalatok feldolgozása Matematikai tapasztalások Vers Differenciált fejlesztések	

Verselés, mesélés

Célja

- Gyermekeink irodalmi érdeklődésének felkeltése, a verselés, a mesélés megszerettetése, anyanyelvük változatos formájú megalapozása, irodalmi ízlésük fejlesztése, érzelmi, értelmi, erkölcsi fejlődésük elősegítése.

- Anyanyelvi érzékük fejlesztése helyes mintaadással, a magyar nyelv szófordulatainak, színes, gazdag kifejezőerejének alkalmazásával, versekkel, mesékkal, mondókákkal.

Feladata

- Meseszönyegen megteremtjük az irodalmi élmény átadását szolgáló nyugodt, meghitt légkört.
- Összeállítjuk a gyermekek életkorának leginkább megfelelő igényes irodalmi anyagunkat.
- Tanulságokat is magában hordozó mesékkal erkölcsi élményt nyújtunk gyermekeink számára.
- Törekszünk olyan irodalmi élmények nyújtására, mely örömet okoz, lehetőséget nyújt az átélésre, biztosítja az önkifejezést.

Gyermekeink óvodai életében a mesének, a verseknek, a mondókázásnak egész nap helye van.

Már az óvodába lépéskor irodalmi élményekhez juttatjuk őket, ölbeli játékokkal, népi mondókákkal, könnyen ismételtető rövid versekkel. Ez adja meg az érzelmi kapcsolatok elmélyülését is.

Verseknek, mondókáknak az egyéb tevékenységek közben, spontán adódó lehetőségek kihasználásával engedünk teret. Törekszünk arra, hogy verselésüket szöveghűség, szép hangsúlyozás jellemezze.

A mesehallgatás az adott célra kialakított mesekuckóban történik. A mese kezdetét sajátos ceremónia előzi meg (halk zeneszignál, gyertyagyújtás, mesepárnák körbe helyezése), ami megteremti a meghitt mesehallgatás lehetőségét.

A mesék anyagának kiválasztásánál elsősorban az állatmeséket, a népmeséket, klasszikus, könnyen dramatizálható meséket részesítjük előnybe.

Több napon keresztül adunk lehetőséget a mese újraélésére, eljátszására is.

Fontosnak tartjuk, hogy a mese, a vers, a mondóka anyaga kapcsolódjon az egyéb tevékenységi tartalmakhoz.

3-4 éves korban

A mese anyaga egyszerű, könnyen érthető, ritmikus ismétlés jellemzi.

Népi mondókákat, rigmusokat, játékos rímekkel tarkított rövid verseket alkalmazunk.

4-5 éves korban

Jellemző meseanyag a többfázisú állatmese, népmese.

Nagy repertoárt biztosítunk a környező világ megismerését elősegítő népi gyermekmondókákból, melyek az állatvilágról, évszakokról, napszakokról, a társadalmi környezetről szólnak.

5-6-7 éves korban

A mese anyagát a népmesék, klasszikus, tündérmesék adják.

A népmesék segítségével észrevétlenül sajátítják el a helyes erkölcsi magatartást.

Lehetőséget adunk a mese sokrétű eljátszására, dramatizálására.

A mese újraélését segítik az ujj-, kesztyű- és fakanálbábok, a mesék eljátszását segítő kellékek, melyek megtalálhatóak meseládikónkban.

A verselés, mondókázás anyaga kiegészül a jeles napokhoz kötődő népi mondókákkal, kiolvasókkal.

Helyet kapnak a magyar költészet gyermekeknek szánt lírai versei, kortárs művek.

Gondolkodásukat találós kérdésekkel, erkölcsi érzéküket szólásokkal, közmondásokkal csiszolgatjuk.

A fejlődés jellemzői az óvodáskor végére

- ✓ A gyermekek szívesen hallgatnak és mondanak mondókákat, verseket, meséket.
- ✓ Meséiket képesek újraélni, eljátszani, bábozni, dramatizálni.
- ✓ A könyvekre vigyáznak, szívesen forgatják, nézegetik.
- ✓ A mesékben felismerik a jó és rossz, szép és csúnya, helyes és helytelen közti különbséget.
- ✓ Törekcsenek, érthetően választékosan kifejezni magukat.

Ének, zene, énekes játékok, gyermektánc

Célja

- Közös énekléssel, énekes játékokkal a gyermekek zenei érdeklődésének felkeltése.
- Zenei képességek kialakítása és fejlesztése.
- Zenei ízlésformálás, zenét értő és szerető gyermekek nevelése.
- Mozgáskultúra fejlesztése a zene és a gyermek,-néptáncok, népi játékok által.

Feladata

- Igényes hagyományon, kortárs művészeti alkotásokon alapuló zenei repertoárt alakítunk ki, amely megfelel a gyermekek egyéni és életkori sajátosságainak.
- Közös énekléssel, énekes játékokkal fejlesztjük a hallás- és ritmusérzéküket, alakítjuk zenei képességeiket.
- Éneklésünkkel mintaértékű óvónői modellt nyújtunk a gyermekek számára.
- Megismertetjük gyermekeinket a különböző ritmushangszerek rendeltetésszerű használatával.

Óvodai életünk mindennapjaiban, spontán formában bármikor lehetőséget nyújtunk éneklésre, népi énekes játékok játszására, mondókázásra, zenehallgatásra.

A képességfejlesztést kötetlen, mikrocsoportos formában, az énekes játékokat közvetve kötelező formában valósítjuk meg.

Zenei nevelésünk alapját az értékörzés határozza meg. Ennek megfelelően népi gyermekmondókákat, dalokat, énekes játékokat, zenehallgatási anyagokat alkalmazunk. Ugyanakkor teret engedünk a komponált gyermekdaloknak, igényes kortárs zenei anyagoknak is.

Az egyes zenei tevékenységek során a gyermekek felfedezik a közös éneklés örömét, a dallam, ritmus és a mozgás összhangját.

Csoportjainkban zenepolcunkon megtalálható a képességfejlesztés eszközeként használható gyermekhangszerek, a gyermekek által készített ritmushangszerek, az énekes játékok kellékei, hangfelvételek, melyek a zenehallgatás anyagául, a mozgáskultúra fejlesztésének eszközéül szolgálnak.

A zenei anyag kiválasztása igazodik az egyéb tevékenységek tartalmához.

Az érdeklődő gyermekeket megismertetjük a néptánc elmeivel is.

3-4 éves korban

4-8 mondóka, 10-12 énekes játék

A beszoktatási időszakban minden nap alkalmazzuk az ölbeli játékokat. Így alapozzuk meg a mély érzelmi kapcsolat kialakulását. Gyakran alkalmazunk höcögtetőket, lovagoltatókat, arc-, kéz-, simogatókat, ujj játékokat.

Egyszerű népi mondókákkal, egyszerű ritmusú és hangkészletű dalokkal alapozzuk meg az örömteli zenei élményeket, melyek az egyenletes, mozgással kísért képességfejlesztés eszközei is.

4-5 éves korban

5-6 mondóka, 12-14 ének, énekes játék

Bővítjük az alkalmazott zenei tartalmakat, ismereteket.

Az egyenletes lüktetés mellett igyekszünk érzékeltetni a mondókák, dalok ritmusát is.

Egyre nagyobb teret kap a csoportos éneklés, csoportos játék.

Bővítjük a zenei képességfejlesztés anyagát a halk-hangos, mély-magas, gyors-lassú fogalompárok érzékeltetésével.

Megismertetjük a gyermekeket a ritmushangszerek használatával.

5-6-7 éves korban

5-6 mondóka, 14-16 ének, énekes játék, műdal

Életkori sajátosságaikból adódóan a gyerekek szabálytudata elég fejlett ahhoz, hogy bonyolultabb énekes játékokat, lépéseket is elsajátítsanak. Hangsúlyt fektetünk a gyermekek belső hallásának fejlesztésére.

Maguktól is kezdeményezzenek énekes játékokat, önálló játéukba vigyék bele az elsajátított tánclépéseket is.

Fontosnak tartjuk, hogy mozgásuk esztétikus, testtartásuk helyes legyen.

Bővítjük a zenei képességfejlesztés anyagát.

A fejlődés jellemzői az óvodáskor végére

- ✓ A gyermekek szívesen játszanak énekes játékokat, a játékokhoz kapcsolódó szabályokat betartják.
- ✓ Képesek az egyenletes járásra, az egyöntetű haladásra a különböző térformákban.
- ✓ Szívesen és tisztán énekelnek csoportban és önállóan is.
- ✓ Ismernek egyszerű tánclépéseket, mozgásuk esztétikus.
- ✓ Érdeklődéssel hallgatják a bemutatott zenehallgatási anyagot, az óvónői éneket, hangszeres játékot.
- ✓ Képesek ritmushangszerekkel dalokat kísélni. (Kialakult ritmusérzéssel rendelkeznek, érzik az egyenletes lüktetést.)
- ✓ Ismerik a halk-hangos, magas-mély, gyors-lassú közti különbséget.
- ✓ Felismerik a környező világ hangjait

Rajzolás, festés, mintázás, kézi munka

Célja

- A gyermekek vizuális látásmódjának és alkotó fantáziájának gazdagítása, kezűgyességük fejlesztése.
- Igényük kialakítása az alkotásra, önkifejezésre, környezetük esztétikai alakítására, a különböző esztétikai élmény befogadására.

Feladata

- Biztosítjuk az elmélyült alkotásokhoz szükséges feltételeket (hely, idő, élmények, anyagok, eszközök).
- Megismertetjük a gyermeket az egyes technikákkal, az azokhoz szükséges anyagokkal és azok helyes használatával, gondozásával.
- Folyamatosan gyűjtjük az egyedi alkotásokhoz szükséges anyagokat.
- Megismertetjük a gyerekeket a különböző formákkal, színekkel, ösztönözzük őket azok változatos használatára.
- Lehetőséget nyújtunk a képi megjelenítés szóbeli megfogalmazására.
- Az igényesen elkészített gyermekmunkákból havonta kiállítást szervezünk.
- Lehetőség szerint bemutatunk különböző művészeti alkotásokat is, 1-1 ünnephez kötődően megismertetjük nemzeti szimbólumainkat.

A gyermekeknek az egész nap folyamán állandó, kialakított térben biztosítjuk az alkotás lehetőségét.

Az önkifejezéshez szükséges eszközök és anyagok a gyermekek számára könnyen elérhető helyen vannak elhelyezve.

Előnyben részesítjük az általunk gyűjtött természetes anyagokat.

Változatos technikákkal lehetőséget adunk 1-1 téma egyéni kidolgozására.

Az alkotás lehetőségét mikrocsoportos formában kötetlen módon biztosítjuk.

3-4 éves korban

Az óvodába bekerülő gyermekeket a firkálás jellemzi.

Törekszünk arra, hogy élmények nyújtásával, bátorítással, különböző eszközök és anyagok biztosításával elindítsuk gyermekeinket a természetes rajzfejlődés útján.

Megismertetjük a gyermekeket az alapvető anyagokkal, eszközökkel, technikákkal, azok helyes alkalmazásával.

Ismerkedünk az alapszínekkel, azokat rendszeres használjuk.

Finommotorikájukat fejlesztjük plasztikai munkákkal, felületfestéssel, nagy térben való rajzolással, különböző rajzeszközökkel.

Építés során kisebb-nagyobb térbeli alakzatokat alakítunk ki.

4-5 éves korban

Bővítjük technikáink tárházát.

Megjelenik az emberábrázolás, a kivehető formavilág és gazdag színvilág.

Bevonjuk a gyermekeket a környezetük esztétikai szépítésébe.

Közösen készítünk olyan alkotásokat, melyeket egyéb tevékenységeikbe is bevonhatnak.

5-6-7 éves korban

Arra törekszünk, hogy jelenítsék meg saját élményeiket, érzéseiket alkotásaikban.

Használják bátran is önállóan különböző technikákat, anyagokat, eszközöket.

Megismertetjük olyan bonyolultabb technikákkal is őket, mint pl.: szövés, fonás, kasírozás, varrás, hajtogatás.

A fejlődés jellemzői az óvodáskor végére

- ✓ A megismert technikákat, anyagokat, eszközöket a gyermekek önállóan, egyéni módon tudják alkalmazni, használni.
- ✓ Alkotásaik részletesebbek, gazdag szín-és formasággal rendelkeznek.
- ✓ A téralakítás során alkalmazzák egyéni ötleteiket, azt mással megosztják, együttműködnek, kooperálnak.

- ✓ Felismerik a környezetük szépségét, formálják azt.
- ✓ Az alkotásokról beszélgetni tudnak, megfogalmazzák önálló véleményüket.

Mozgás

Célja

- A különböző mozgásos tevékenységek megismertetése.
- A rendszeres mozgásigény kialakítása.
- A gyermekeink természetes mozgásának fejlesztése játékos formában, testi képességük fejlesztése (erő, ügyesség, gyorsaság, állóképesség, társra figyelés)
- A harmonikus, összerendezett mozgás kialakítása
- Egészségmegőrzés, egészségvédelem

Feladata

- A mozgáshoz biztosítjuk a megfelelő feltételeket.
- Beépítjük a mindennapi tevékenységekbe.
- Megszeretettjük a mozgást, fejlesztjük szabálytudatukat, kudarcűrő képességüket, változatos mozgásfejlesztő játékokkal.
- Rendszeres mozgásra ösztönözzük gyermekeinket, mely egészséges életvitel alapja.
- Ügyelünk a mozgás közbeni helyes testtartásra, hangsúlyt fektetünk a prevencióra.

Óvodai életünkben fontos szerepet játszik a mozgás. Mindennapjainkban lehetőséget adunk a gyermekek mozgásigényének kielégítésére.

A mindennapi mozgást a napirenden belül mozgásos játékokkal oldjuk meg.

Szervezett mozgásos tevékenységet 1 héten egyszer végzünk frontális formában lehetőleg a szabad levegőn, életkoronként és egyéni sajátosságoknak megfelelően.

Törekszünk arra, hogy legkésőbb 10:30-tól a gyermekek szabad levegőn tartózkodjanak.

Lehetőséget adunk a szabad mozgás során az önként választott mozgásformák kipróbálására, variálására.

A mozgás által fejlődik téri tájékozódási képességük, döntés-és alkalmazkodóképességük, kudarcűrő képességük, szabálytudatuk.

3-4 éves korban

Elsődleges feladatunk a természetes nagymozgások fejlesztése.

A kicsik mozgás fejlesztése az óvónői mintára, utánzásra épül.

Felhasználunk kézi szerként kendőket, babzsákokat, labdákat. Az eszközök és játéktevékenységek kiválasztásánál figyelembe vesszük életkori sajátosságait és teherbíró képességüket.

4-5 éves korban

A gyermekek mozgáskoordinációja már biztosabb. Egyre nagyobb hangsúlyt fektetünk az egyensúlyérzék fejlesztésére. Bővítjük a nagymozgások fejlesztésének lehetőségét. Gyakoroljuk a talajtorna egyes elemeit.

5-6-7 éves korban

A gyermekek már sokféle mozgáselemet ismernek. Törekszünk mozgásuk finomítására, harmonikus, összerendezett mozgás kialakítására. Versenyjátékokkal, szabályjátékokkal fejlesztjük akarati tulajdonságaikat. Kézi szerek használatával fejlesztjük finommozgásaikat, mely az írás előkészítés alapja. Fejlesztjük téri tájékozódásukat, testséma ismeretüket.

A fejlődés jellemzői óvodáskor végére

- ✓ Térben biztonságosan mozognak, ismerik az irányokat.
- ✓ Kialakul testséma ismeretük.
- ✓ Kedvvel végzik a mozgásos tevékenységeket, igényükké válik a rendszeres mozgás, törekszenek az egészséges életvitelre.
- ✓ Megerősödnek akarati tulajdonságaik
- ✓ Alkalmassá válnak az írástanulásra.

A külső világ tevékeny megismerése

Célja

- Gyermekeink pozitív érzelmi viszonyának kialakítása szűkebb és tágabb környezetük iránt.
- A szűkebb és tágabb környezetükben a természeti- és társadalmi értékek megláttatása.
- Helyi- és néphagyományaink megismertetése, megszerettetése.
- Tapasztalatszerzések közben matematikai érdeklődésük felkeltése, mennyiségi, alakí, nagyságbeli és téri szemléletük alakítása.

Feladata

- Biztosítjuk a megfelelő helyet, időt, alkalmat, lehetőséget a spontán és szervezett tapasztalat- és ismeretszerzésre.
- Megismertetjük, hangsúlyozzuk az értékeket önmagukban hordozó helyi természeti- és társadalmi környezet szépségeit, a szokásokhoz kötődő hagyományok, sokszínűségét.
- A tapasztalatszerzések során fejlesztjük a gyermekek nyelvi kifejezőkészségét.
- Kialakítjuk a környezet védelmét, óvását szolgáló szokásaikat.
- Lehetőséget teremtünk a gyermekeknek matematikai tapasztalásra, érdeklődésük, kíváncsiságuk kielégítésére, fejlesztésére.

Programunkban az adott környezeti témákhoz rendeljük az egyéb tevékenységek témáit, tartalmait, törekszünk a komplexitásra. A helyi és közeli természeti- és társadalmi környezeti értékek megismertetésére fokozott hangsúlyt fektetünk.

Természeti témáink:

- Kunmadarasi nagyerdő
- A rét, a puszta élővilága
- Közeli arborétumok (Tiszaigar, Karcag)
- A Tisza és élővilága
- A Hortobágy
- Településünkön élő madárvilág megfigyelése, gondozása

Társadalmi értékeink:

- Könyvtár
- Posta
- Művelődési Ház
- Iskola
- Pékség
- Boltok
- Orvosi szolgálat
- Rendőrség, Polgárőrség
- Óvodák
- Önkormányzat
- Fodrász
- Mezőgazdasági Kft
- Közeli múzeumok
- Tűzoltóság (karcagi, tiszafüredi)
- Vasút
- Busz-pályaudvar
- Néptáncsoport
- Zeneiskola
- Településellátó- és szolgáltató Szervezet egységei (asztalos, vízmű, környezetgazdálkodás és védelem)
- Helyi értékeket képviselő civil szervezetek (népdalkör, foltvarró-kör, nyugdíjasklub, lovas egyesület)
- Kossuth ház
- Kézműves alkotók

A tapasztalatszerzésekre bevonjuk a családi-ház nyújtotta lehetőségeket is. Lehetőség szerint a szülők segítségével ismerkedünk a háztáji gazdálkodással, a konyhakerti munkákkal, a virágoskert szépségeivel.

Óvodai életünkbe beépítünk olyan hagyományokat is, melyek értékesebbé gazdagabbá teszik gyermekeink életét.

Az ünnepek átélésébe bevonjuk a családi-házat is.

Ezek a jeles napok, ünnepek:

- Állatok világnapja (október 4.)
- Mikulás (december 6.)
- Karácsony (december 25-26.)
- Farsang
- Március 15-ei megemlékezés
- Víz- és Föld világnapja (március 22., április 22.)
- Húsvét
- Anyák napja
- Madarak fák napja (május 10.)
- Gyermeknap
- Születés-és névnapok
- Családi nap
- Nagyok búcsúztatása

A témahetekben való feldolgozásra a következő témák adnak lehetőséget:

- Időjárás, évszakok, napszakok
- Öltözködés
- Egészségvédelem
- Testrészek
- Család
- Növényvilág és védelme
- Állatvilág és védelme
- Közlekedés
- Foglalkozás, mesterségek

Tapasztalatszerzéseinket élményszerző sétákkal, kirándulásokkal valósítjuk meg. Ezek az alkalmak frontálisan megvalósított szervezeti formában történnek.

Az aprólékos megfigyeléseket mikrocsoportos formában valósítjuk meg. Így történik a tapasztalatok feldolgozása, az ismeretek rendszerezése is.

Az adott témán belül kihasználjuk a kísérletezés lehetőségeit is.

A matematikai tapasztalások lehetőségét tervezzük, és maximálisan kihasználjuk a külső világ tevékeny megismerése során.

Szinte mindent megszámlolunk, mérünk, válogatunk, összehasonlítunk, sorba rendezünk, ismerkedünk színével, formájával.

Mikrocsoportos matematikai tapasztalásaink során alkalmazunk mérőeszközöket, használunk geometriai fogalmakat.

Törekszünk problémamegoldó képességük kibontakoztatására, matematikai összefüggések felismertetésére, a logikus gondolkodás kialakítására.

Hangsúlyt fektetünk a környező világ védelmére, az élővilág gondozására, ápolására, a környezettudatos szemléletmód kialakítására.

A tapasztalatszerzések több lehetőséget adnak a beszélőkedv felkeltésére.

Ismereteket nyújtunk, ezáltal bővítjük gyermekeink szókincsét. Megbeszéljük a látott élményeket, meghallgatjuk véleményüket. Így fejlesztjük kommunikációs készségüket is.

A fejlődés jellemzői az óvodáskor végére

- ✓ A gyermekek tudják címüket, családtagjaik nevét, szülei foglalkozását, ismerik óvodájukat.
- ✓ Ismerik szűkebb környezetük állat- és növényvilágát, lehetőség szerint gondozzák, ápolják azt.
- ✓ Felismerik a napszakokat, évszakokat, az öltözködés összefüggéseit.
- ✓ Ismerik a helyi természeti és társadalmi értékeket, érzelmileg kötődnek azokhoz.
- ✓ Ismerik a környezet ok-okozati viszonyait, azt szóban képesek kifejezni.
- ✓ Ismerik a közlekedés elemi szabályait.
- ✓ Töreksenek környezetük védelmére, esztétikai alakítására.
- ✓ Tájékozottak a különböző mennyiségi, formai és téri viszonyokról.

Munka jellegű tevékenységek

Célja

- A gyermeki munka segítségével a kötelességtudat, feladattartás, önfegyelem, munkaerkölcs, közösségi kapcsolatok alakítása.

Feladata

- Megteremtjük a munkavégzéshez szükséges feltételeket.
- Biztosítjuk az önálló munkavégzés választható lehetőségét.
- Erősítjük az önmagukért és a közösségért végzett munka fontosságát.

A munkavégzés beépül az óvodai életünk mindennapjaiba.

A gyermekek elvégeznek minden olyan munkát, amihez kedvük van, és testi épségüket nem veszélyeztetik.

A munkavégzést az önkéntesség, önállóság, aktivitás, érdeklődés jellemzi.

A munkafolyamatok során fontosnak tartjuk az óvónői és dajkai modellt, segítségnyújtást, pozitív megerősítést.

A munka jellegű tevékenységeink környezetünk esztétikai formálását is szolgálják.

Óvodánkban a következő munkafajtákat alkalmazzuk:

- Önkiszolgálás, önellátás.
- Mindennapi élettel kapcsolatos munkák
 - Játzóhelyek rendben tartásáért felelős
 - Folyosó rendben tartásáért felelős
 - Mosdó rendjéért felelős
 - Étkezésnél az asztal rendjéért felelős
 - Egymás segítése
- Rendszeresen visszatérő munkák
 - Kertgondozás

A fejlődés jellemzői óvodáskor végére

- ✓ Vigyáznak az óvoda tisztaságára, rendjére.
- ✓ Örömmel veszik a megbízásokat, a munkafolyamatokat önállóan végzik.
- ✓ Segítik társaikat, a kisebbeket.
- ✓ Jellemzi őket a kooperálás.

3.4.4.3. Jeles napok, hagyományok, ünnepek - Manófalvi Óvoda

Feladat	Határidő		Résztevők (végrehajtók)	Felelős	Erőforrás		Dokumentáció	Elvárt eredmény
	Kezdés	Befejezés			Humán	Anyagi		
Aprók öröm napja		Október első hete	Óvodások, óvónők, dajkák,	Óvónők	Óvodások, óvónők, dajkák	Ajándék	Eseményterv	A gyermekek megérik, hogy közösségünkhöz tartoznak.
Állatok világnapja		Október 4.	Óvodások, Óvónők, dajkák	Óvónők	Óvodások, óvónők, dajkák		Kirándulási terv	Az Állatok világnapja alkalmából, állakkal ismerkednek a gyermekek.
Az őszi évszak szépségének megláttatása	Október 1.	November 30.	Óvodások, óvónők, dajkák	Óvónők	Óvodások, óvónők, dajkák	Nagyítók, könyvek	Eseményterv	A gyerekek megfigyelik a természet változásait.
Mikulás	Mikulás nap előtt 1 héttel	December 6.	Óvodások, óvónők, dajkák	Tagóvoda vezető, óvónők, SZ.M.K. választmány	Óvodások, óvónők, dajkák	Mikulás csomagok	Eseményterv	A gyermekek megajándékozásával, örömszerzés, érzelmi életük gazdagítása.
Karácsony	Advent első vasárnapja	Az aktuális nap	Óvodások, óvónők, dajkák, szülők	Óvónők	Óvodások, óvónők, dajkák, szülők	Karácsonyi kellékek	Eseményterv	Ünnepi hangulat megteremtésével az összetartozás erősítése.
Farsang	Farsang előtt két héttel	Az aktuális napon	Óvodások, óvónők, dajkák	Óvónők	Óvodások, óvónők, dajkák	Álarcok, maszkok, versengéshez szükséges eszközök	Eseményterv	A farsangi szokások felelevenítése, humorérzék fejlesztése.
Március 15.	Az aktualitás nap előtt egy héttel	Március 15.	Óvodások, óvónők, dajkák	Óvónők	Óvodások, óvónők, dajkák		Eseményterv	Ismerjék meg nemzeti szimbólumainkat,

						Kokárda, virágok, nemzeti színű zászlók		erősödjék magyarságtudatuk.
Víz világnapja Föld világnapja Madarak, fák napja	Az aktuális nap előtt két héttel	Március 22. Április 22. Május 10.	Óvodások, óvónők, dajkák	Óvónők	Óvodások, óvónők, dajkák	Könyvek, nagyítók Dekorációs kellékek	Eseményterv	Ismerjék meg és ápolják azokat a hagyományokat, amelyek a természet, megismerésére, szeretetére és óvására nevel.
Húsvét	Az aktuális nap előtt két héttel	Húsvét előtti utolsó nap	Óvodások, óvónők, dajkák, szülők	Óvónők	Óvodások, óvónők, dajkák, szülők	Tojásfestés eszközei	Eseményterv	A húsvéti szokások ápolása.
Anyák napja	Az aktuális nap előtt két héttel	Május első hete	Óvodások, óvónők, dajkák, szülők	Óvónők	Óvodások, óvónők, dajkák, szülők	Ajándék készítésének kellékei	Eseményterv	Érzelmi életük gazdagítása, örömszerzés.
Családi nap		Június első hete	Óvodások, óvónők, dajkák, szülők	Óvónők	Óvodások, óvónők, dajkák, szülők	Ügyességi játékok eszközei	Eseményterv	Az együttműködés, összetartozás erősítése.
Gyermeknap		Május vége	Óvodások, óvónők, dajkák, szülők	Óvónők	Óvodások, óvónők, dajkák, szülők	Kézműves tevékenységek eszközei	Eseményterv	Közös tevékenységekkel élménynyújtás.
Nagycsoportosok búcsúztatása		Május vége	Óvodások, óvónők, dajkák, szülők	Óvónők	Óvodások, óvónők, dajkák, szülők	Nagycsoportosok ajándéka	Eseményterv	Érezzék, hogy új korszak kezdődik életükben.

4.

**INTÉZMÉNYÜNK EGÉSZSÉGFEJLESZTŐ
PROGRAMJA**

Az egészséges életmódra nevelés, egészségfejlesztés, egészségkultúra alakítása a részprogramok tartalmi elemeiből jól láthatóan kiemelt feladat, belső indítatásból fakadó tevékenység óvodapedagógusaink számára. A számos hátránnyal küzdő, hátrányos közegből érkező gyermekeink nagy többségénél az alapoktól kezdve kell megkezdennünk az egészséges életmód alakítását.

Egészségfejlesztő tevékenységeink céljai:

1. Prevenció
(egészség megőrzés, balesetvédelem, szűrések)
2. Egészséges életmód szokásrendszerének kialakítása
3. A külső világ megismerésére, megszerettetésére, óvására nevelés
4. Környezettudatos életmód kialakítása
5. Mozgáskultúra fejlesztése
6. Korrekció
(rossz beidegződések, személyiségzavarok időben történő kiszűrése, szükség esetén szakemberek bevonása)

Intézményünk minden tagóvodájában feladatunknak tekintjük az alábbiakat gyermekeink egészségkultúrájának alakítása céljából:

1. étkezési szokások, étkezéskultúra alakítása, egészséges étkezés ösztönzése, magas só-cukor, telítetlen zsír- tartalmú ételek fogyasztásának csökkentése, zöldségek, gyümölcsök, tejtermékek fogyasztására ösztönzés
2. tisztálkodás, higiéniai szokások alakítása, interiorizálódásának elősegítése, fogmosás gyakoroltatása
3. öltözködési szokások megalapozása, mélyítése, önálló tevékenységgé válásának elősegítése
4. Közvetlen és közvetett természeti és társadalmi környezetük megismerése, megszerettetése, óvása, környezettudatosságra nevelés
5. mozgásműveltség, mozgáskultúra fejlesztése, mozgásigény kielégítése, aktív életmódra ösztönzés mindennapos mozgástevékenységekkel

Az egészséges életmód tudatos tervezése az egészségfejlesztés eszköze.

A tervező munkát megelőzi a gyermekek egyéni mérése, értékelése. Nevelési terveinket az egyéni fejlettség mutatóira építve dolgozzuk ki egyénre szabva. A nevelési terveinket félévente

készítjük el, értékeljük, elért eredményeinkre építve, hiányosságainkat felismerve tervezünk tovább.

Kapcsolataink az egészségfejlesztő programunk megvalósítása céljából:

1. Család

Az egészséges életmód alakítása az óvoda elsődleges feladata. A kijelölt céljaink elérése érdekében szükséges a szoros együttműködés a családi házzal, közös, következetes szokásrendszer kialakítására és követésére van szükség. Fontos, hogy a szülők ismerjék és otthon is gyakoroltassák az óvoda szokásrendszerét.

2. Védőnők, gyermekorvos, gyermekfogászat

Az egészségügyi szervekkel folyamatos kapcsolattartásunk van. Kapcsolatunkat együttműködési megállapodásban rögzítjük. Az egészségügyi szervek nagyban segítik prevencióos tevékenységeinket valamint a betegséghárító mechanizmusokat.

3. Szakemberek (Gyermekjóléti Szolgálat, logopédus, gyógypedagógus)

A korrekciós tevékenységekbe igyekszünk minél szélesebb körben bevonni az érintett szakembereket. Az együttműködés kölcsönös, segítő. Szélsőséges hiányosságok esetén jellemző a közös együttgondolkodás szakemberek szélesebb körű bevonása érdekében.

5. INTÉZMÉNYÜNK KAPCSOLATRENDSZERE

5.1. A szülő, a gyermek, a pedagógus együttműködésének formái

Cél: Kölcsönös bizalmon alapuló nevelőpartneri kapcsolat kiépítése a gyermekek fejlesztése érdekében.

Az óvoda és a család kapcsolatának elvei:

- A gyermekek személyiségének fejlesztéséhez kitűzött alapelvek, célok, feladatok egységes értelmezése és megvalósítása.
- Kölcsönös bizalom és segítségnyújtás, a gyermekre gyakorolt hatás erősítése.
- Az óvodai és a családokban folyó nevelési sajátosságok kölcsönös megismerése.
- A szülők és az óvodai dolgozók egymás iránti bizalmának, tiszteletének erősítése.

Az óvodapedagógus kettős feladata a fejlesztés kapcsán:

- A gyermekek fejlesztésének céltudatos megvalósítása.
- A szülő felé gyakorolt rendszeres, szervezett kapcsolattartás.

Együttműködés formái:

A szülővel történő együttműködés már az óvodába lépés előtt megkezdődik:

- Nyílt napok szervezése a leendő óvodások és szüleik részére.
- Az óvónők látogatása az új kisgyermekek családjainál.

Kapcsolatfelvétel a leendő szülővel:

- Szülő fogadása
- Az óvoda bemutatása
- A helyi nevelési rendszer fő vonalának megismertetése

Kapcsolattartás rendszere az intézményünkben

Rendszeresen	Időszakonként
családlátogatás	nyílt napok
Napi kapcsolattartás	Anyás beszoktatás
szülői értekezlet	SZMK munkák
fogadóóra	közös ünneplések
beszélgetések	játékdélutánok
faliújság információi	sport délutánok, napok, munkadélutánok

Az együttműködésünk tartalmi formái

Kapcsolattartás formái	Cél	Munkaforma
Beiratkozás	- ismerkedés az óvodával	egyéni beszélgetés
Családlátogatás	- anamnézis felvétele -gyermek életkörülményeinek megismerése - óvoda programjával való ismerkedés	játék a gyermekkel egyéni beszélgetés
Beszoktatás	- ismerkedés az óvodai élettel - minél fájdalom mentesebb elválás a szülőtől (anyás beszoktatás) - szülő-gyermek kapcsolat megismerése - bizalom kiépítése az óvodai nevelés iránt - megismerkedés a nevelési program folyamatával, rendszerével.	közös játék, közös tevékenység szülővel, gyermekkel
Szülői értekezlet	- óvoda életével kapcsolatos információk megbeszélése, közzlése - jellemző problémára, kérdés megválaszolására szakember meghívása - egy-egy csoport életének, fejlődésének megbeszélése - egy-egy csoportban készült videó felvétel megtekintése	értekezlet előadás csoportos értekezlet helyzetmegbeszélés
Nyílt napok	Ismerkedés az óvodával a beiratkozást megelőző időszakban, a szabad óvodaválasztás lehetőségének biztosítása az óvodák életének megismerésével, a szülő-óvónő partner kapcsolat mélyítése bölcsődések látogatása az óvodában	megfigyelés, beszélgetés
SZMK	- szülői feladatok koordinálása - szülői kezdeményezések megvalósítása - szülők érdekképviselője	értekezlet, megbeszélés
Családi játékdélután	- szülő gyermek kapcsolat megismerése - közös élménnyel az óvodai kötődés erősítése - A játék elsődlegességének megerősítése a szülőknél	közös játék (barkácsolás, kézművesség, versenyjátékok, közös mesejátékok)
Családi sportrendezvények	- a családok egészséges életmódra nevelése - az óvoda közösségi szellemének ápolása közös élménnyel az óvodai kötődés erősítése	óvodán belül csoportok közötti vetélkedés, intézményen belül óvodák közötti vetélkedés

Kapcsolattartás formái	Cél	Munkaforma
Munkadélután	-egy-egy elkészített játékeszköz fejlesztő hatásának megismertetése - kellemes hangulatú beszélgetések kezdeményezése - szülők megismerése	közös munkatevékenység, beszélgetés
Mikulásvárás	-az ünnep közös szervezésével, lebonyolításával óvoda-család kapcsolat mélyítése.	szervezés, közös ünneplés
Adventi közös készülődés	-óvoda-család kapcsolatának érzelmi síkra terelése -a közös készülődés elősegíti a karácsony eredendő mondanivalójának előtérbe kerülését -a csoportok adventi gyertyagyújtása szülőkkel együtt, közelebb hozza a család ünnepét	munka-délelőtt, vagy munkadélután közös éneklések, dramatizálások szülőkkel
Farsang	- vidám hangulatú együttléttel közösség formálása - hagyományápolásra nevelés	táncos multság, vidám vetélkedés
Családi kirándulás	- egészséges életmódra nevelés - szabadidő hasznos eltöltésére ösztönzés - közös beszélgetések kezdeményezése - közös élménnyel óvodai kötődés erősítése	kirándulások, túrák
Színházlátogatás felnőttekkel	- szülők, óvónők, dajkák kultúrált kikapcsolódásának biztosítása - közösségépítés - egymás megismerése	felnőttek kultúrált szórakoztatása
Alapítványi, jótekonysági bál	- óvoda támogatási lehetőségének biztosítása - pozitív kötődés erősítése az óvoda iránt	bálszervezés
Anyák napja	- meghitt közös együttlét - közös játékelmény - családi kapcsolatok mélyítése	közös együttlét

5.2. Társintézményekkel való kapcsolatunk

Cél: A jó kapcsolat erősítése az intézmények között, a partneri elvárásoknak megfelelő működés érdekében.

Intézményünk közvetlen partnerei:

- Szülők, gyermekek
- Az intézmény mini Bölcsődéje
- Nagyközségi Önkormányzat Képviselőtestülete és Polgármesteri Hivatala
- Kunmadarasi Általános Iskola
- Református Általános Iskola és Óvoda
- Roma Nemzetiségi Önkormányzat

Intézményünk közvetett partnerei:

- Pedagógiai Oktatási Központ, Szolnok
- Megyei Pedagógiai Szakszolgálat és Szakértői Bizottság
- Család- és Gyermejkölési Szolgálat
- Karcagi Többcélú Kistérségi Társulás Szociális Szolgáltató Központ
- Karcagi Többcélú Kistérségi Társulás Gyermekek átmenti Otthona
- Házi Gyermekorvos
- Védőnői Szolgálat
- Művelődési Ház és könyvtár
- Helyi egyházak
- „A múltra építjük a jövőt” Alapítvány
- „Újvárosi óvoda gyermekeiért” Alapítvány

A két általános iskolával, a két egyházzal, az egészségüggyel, Gyermejkölési Szolgálattal és a Roma nemzetiségi Önkormányzattal külön együttműködési megállapodást kötünk nevelési évenként és abban rögzítjük az együttműködést.

Közvetlen partnereinkkel két évente partneri elégedettségmérést működtetünk.

5.3. A fenntartó - intézmény kapcsolata

Cél: A fenntartó és az intézmény kapcsolatának erősítése egymás munkájába való mélyebb betekintése által.

A cél elérése érdekében éves pedagógiai működési tervünkben összeállítjuk azokat a feladatokat, amely által a fenntartó mélyebben megismeri az intézmény oktató- nevelő munkáját.

Az intézmény dolgozói képviselik az intézményt a községi rendezvényeken, felelősséggel kapcsolódnak be a község életébe.

Az intézmény és a fenntartó kapcsolatát évente értékeljük és meghatározzuk a fejlesztés feladatait.

5.4. Óvoda - Iskola kapcsolata

Településünk két általános iskolával rendelkezik:

- Kunmadarasi Általános Iskola
- Református Általános Iskola és Óvoda

Intézményünk mindkét községi iskolával jó kapcsolat fenntartására törekszik.

Cél: Az intézmények közötti kapcsolat erősítése, egymás céljainak, feladatainak megismerése, egymás munkájába mélyebb betekintés által.

A cél elérése érdekében – nevelési év elején – együttműködési megállapodást kötünk, amelyben összeállítjuk azokat a feladatokat, amely által mélyebben megismerjük egymás munkáját.

Évenként értékeljük az óvoda - iskolák kapcsolatát és meghatározzuk a fejlesztés feladatait.

5.5. Óvoda- Bölcsőde

Településünkön egyedül intézményünk működtet a jövőben bölcsődei csoportot. A bölcsőde megnyitásának várható időpontja: 2019.szeptember.

Terveink között szerepel a jó kollegális viszony és együttműködés kiépítése a bölcsődei tagintézménnyel.

5.5. Roma Nemzetiségi Önkormányzat – óvoda kapcsolata

Cél: Az óvodai csoportok összetételéből adódóan a két intézmény kapcsolatának erősítése.

Nevelési év elején együttműködési megállapodás formájában rögzítjük a tartalmas, egymás segítő programokat..

Évente értékeljük az elvégzett munkát és meghatározzuk a fejlesztés feladatait.

5.6. Az intézmény alkalmazottainak együttműködési formái

Cél: Az intézmény területi szétszórtsága miatt az intézmény dolgozóinak kapcsolattartási lehetőségei.

A kapcsolattartás formái	Felelős	Résztevők	Időpont	Dokumentum	Elvárt eredmény
Vezetői kör ülései	főigazgató	Intézményegység-vezető	Minden hónap 1. és 3. hete	Jegyzőkönyv Jelenléti ív	Hivatalos információ nyújtása az intézmény működéséről
Nevelési értekezletek	főigazgató	Óvodapedagógusok	Évente két alkalommal	Jegyzőkönyv Jelenléti ív	Belső szakmai továbbképzés
Munkatársi értekezletek	Intézményegység-vezető	Tagóvodák alkalmazotti köre	Évente két alkalommal	Jegyzőkönyv Jelenléti ív	A tagóvoda működésének javulása.
Teljesítmény-értékelési Csoport értekezletei	főigazgató	a csoport tagjai	Aktuális időpontjaiban	Jegyzőkönyv Jelenléti ív	Az intézmény minőségfejlesztő munkájában az értékelési és önértékelési folyamatok szervezése, koordinálása
Munkaközösségek foglalkozásai	Munkaközösség vezetők	Munkaközösség tagjai	Havonta egy alkalommal	Jelenléti ív	Belső- képzés. Egymástól tanulás lehetősége
Alkalmazotti közösségek megbeszélései		Alkalmazotti közösség tagjai a megbeszélés témája szerint	Szükség szerinti időpontban		A kétoldalú kommunikáció hivatalos útjának fejlesztése
Részvétel a tagóvodákban egymás rendezvényein		Alkalmazotti kör	Aktuális időpontban		Egymástól tanulás megvalósítása. Munkahelyi kapcsolat erősítése.
Ünnepek	főigazgató	Alkalmazotti kör	Aktuális időpont		A közös ünnepek által erősödik az alkalmazottak közötti kapcsolat.
Kirándulások	főigazgató	Alkalmazotti kör	Aktuális időpontban		A munkatársak mentálhigiénének erősítése. A munkahelyi légkör javítása.

6. SAJÁTOS FELADATAINK

6.1. Gyermekvédelem

A Gyermekvédelmi Törvény 67/A § alapján :

Hátrányos helyzetű az a rendszeres gyermekvédelmi kedvezményre jogosult gyermek, aki esetében az alábbi körülmények közül legalább egy fennáll:

- a szülő/családba fogadó gyám (gyermeket nevelő mindkét szülő ill. gyermekét egyedül nevelő szülő) a rendszeres gyermekvédelmi kedvezmény igénylésekor **legfeljebb alacsony iskolai végzettséggel rendelkezik** (aluliskolázottság)
- a szülő/családba fogadó gyám **alacsony foglalkoztatottságú** (aktív korúak ellátására jogosult ill. a rendszeres gyermekvédelmi kedvezmény igénylését megelőző 16 hónapon belül legalább 12 hónapig álláskeresőként nyilvántartott)
- a gyermek elégtelen **lakókörnyezete ill. lakáskörülményei miatti hátránya** (szegregáció, komfort hiánya, szükséglakások).

Halmazottan hátrányos helyzetű gyermek az a rendszeres gyermekvédelmi kedvezményben részesülő gyermek, akinél a fenn felsoroltak közül legalább **kettő** fennáll.

A gyermek hátrányos helyzetének ill. halmazottan hátrányos helyzetének fennállását továbbra is a gyámhatóság állapítja meg.

Veszélyeztetettség: „Olyan – magatartás, mulasztás, vagy körülmény következtében kialakult – állapot, amely a gyermek testi, érzelmi, értelmi vagy erkölcsi fejlődését gátolja, vagy akadályozza. (1997. évi XXI. törvény 5.§ n.)

6.1.1. Helyzetelemzés gyermekvédelmi szempontból:

NEVELÉSI ÉV	VESZÉLYEZTETETT GYERMEKEK SZÁMA	HALMOZOTTAN HÁTRÁNYOS HELYZETŰ GYERMEKEK SZÁMA	HÁTRÁNYOS HELYZETŰ GYERMEKEK SZÁMA	SNI GYERMEKEK SZÁMA	NEVELÉSBE VETT
2016/2017	8	61	64	4	5
2017/2018	11	49	98	4	4
2018/2019	9	39	92	4	4
2019/2020	8	25	118	6	5
2020/2021	13	31	88	6	6
2021/2022	8	78	23	4	4
2022/2023	7	44	54	9	7

6.1.2. Veszélyeztetettség, halmazottan hátrányos helyzet és hátrányos helyzet kialakulásának okai intézményünkben:

- Alacsony jövedelmi szint, munkanélküliség
- Sokgyermekes család
- Rossz lakásviszonyok

- Bűnöző életmód a családon belül
- Egészségügyi okok: idegbeteg az anya
italozó életmód
- Alacsony iskolázottságú szülők
- A család szerkezetében adódó problémák: elváltak a szülők, anya vagy apa egyedül neveli gyermekét
- Nevelési hiányosságok: gondozás hiánya, felügyelet hiánya, közömbösség

A gyermekeket leginkább veszélyeztető okok:

- Elhanyagolás
- Nagyfokú szegénység
- Nem megfelelő ruházat és otthoni fűtés
- A szülők alacsony iskolázottsági- műveltségi szintje
- A családban előforduló devianciák: alkohol, brutalitás, bűnözés
- Kezeletlen betegségek

6.1.3. Következmények (leggyakoribb tünetek) a gyermeknél

- Stressz helyzet okozta állandó érzelmi nyomás
- Kommunikációs zavarok
- Fáradékonyság
- Agresszivitás
- Pótcselekvések
- Képességbeli elmaradottságok
- Beszédhibák (dadogás, hadarás)
- Szokás- és szabálytudat teljes hiánya

6.1.4. Gyermekvédelmi munkánk céljai

-A hátrányos, halmozottan hátrányos-és veszélyeztetett gyermekek egyéni fejlettségét figyelembe vevő differenciált fejlesztésével az esélyegyenlőség biztosítása

- Az intézményünkbe járó hátrányos- , halmozottan hátrányos- és veszélyeztetett helyzetű gyermekek iskolai életmódra alkalmassá válva meg tudják kezdeni iskolai tanulmányaikat.

- Személyiségük korukhoz és önmagukhoz mértén lehető legjobban fejlődjenek. Érezzék jól magukat óvodánkban társaik és a felnőtt dolgozók között – a szocializációs zavarokat (bizonytalanság, szorongás, hangulatzavar, támaszkeresés fokozódása, társas kapcsolatok hiánya) kiküszöböljük.

- Legyen természetes gyermekeink és a felnőtt dolgozók körében a különbözőségek elfogadása.

Ezen célok elérése érdekében intézményünk gyermekvédelmi feladatait tagóvodánként gyermekvédelmi felelős látja el szorosán együttműködve a munkájukat összefogó gyermekvédelmi koordinátorral, az intézmény vezetésével, pedagógusokkal és a helyi társadalom gyermekvédelmi rendszerében közreműködő szervezetekkel (Család- és Gyermejjóléti Szolgálat, Gyermek Átmeneti Otthona, gyámügyi előadó, védőnők, gyermekorvos, bölcsőde, iskola stb).

6.1.4.5. Esélyteremtési feladataink - felzárkóztatást elősegítő óvodai programunk:

- *A megelőzés (prevenció) feladatai:*

Feladataink	Óvodán belüli tevékenységek, amelyekkel a feladatok megvalósíthatók	Felelős, Végrehajtó Résztvevők	Módszerek	Erőforrások	Dokumentálás	Elvárt eredmény	Ellenőrzést végző Neve, módja	
							Név	Mód
Elősegíteni a veszélyeztetett halmozottan hátrányos helyzetű és hátrányos helyzetű gyermekek óvodába kerülését, járását. A 2,5 éves korú gyermekek intézményes ellátásának biztosítása lehetőségeink szerint.	Felvételi bizottság döntése. Rendszeres óvodába járás tudatosítása és következetes betartatása.	F: főigazgató, intézményegység-vezetők V: Óvodapedagógusok R: Gyermekek, szülők	Megbeszélés, döntés, ismertetés, ellenőrzés	Papír, írószer, számítógép, Házi rend, SZMSZ	Felvételi napló Felvételi értesítés Felszólítás hiányzásról	Hátrányos, halmozottan hátrányos és veszélyeztetett helyzetű gyerekek rendszeres óvodába járása	Főigazgató	Felvételi - előjegyzési és felvételi-mulasztási napló ellenőrzése
A gyermeki és szülői jogok megismertetése és érvényesítése az óvodában.	Szülői értekezlet Mindennapi tevékenységek	F: főigazgató, intézményegység-vezetők V: óvodapedagógusok, dajkák R: gyermekek, szülők	Ismertetés, megbeszélés következetes betartás	Gyermekvédelmi törvény, Oktatási törvény	Jegyzőkönyv a szülői értekezletekről	Az óvoda a hatályos törvények betartásával működik	Főigazgató, Fenntartó, gyermekjogi képviselő	Ellenőrzés, Jegyzőkönyvek vizsgálata

A gyermekeket és családjukat a lehetőségekhez képest minél jobban megismerni.	Családlátogatások, fogadóórák, anamnézis felvétele, személyes beszélgetések	F: főigazgató, intézményegység-vezetők gyermekvédelmi felelősök Vóvodapedagógusok R: gyermekek, szülők	Beszélgetés, megbeszélés	HOP, Törvények Papír, írószer	Anamnézis, Fejlődési napló, Csoportnapló	Kölcsön bizalmon alapuló kapcsolat jön létre a gyermek fejlesztése érdekében	főigazgató, intézményegység-vezetők	Mindennapi tevékenységek, dokumentum ellenőrzés
Biztonságos, egészséges óvodai környezet megteremtése.	Költségvetés tervezés – megvalósítás, HPP-nak megfelelő berendezés, dekorálás, esztétikum, tisztaság	F: főigazgató, intézményegység-vezetők V: óvodapedagógusok, dajkák R: Gyerekek, óvónők, dajkák	Megbeszélés – döntés – végrehajtás	Óvodai bútorok, játékok, dekoráció, takarítási eszközök, anyagi javak	Költségvetés Csoportnapló Havi eseményterv	Az óvodás gyermekek egészséges, biztonságos környezetben élnek	főigazgató, intézményegység-vezetők Fenntartó	Megfigyelés, megbeszélés, utasítás
Jó kapcsolat kiépítése a helyi társadalom gyermekvédelmi rendszerében érintett szervekkel, személyekkel.	Együttműködési megállapodások megkötése (Gyermekjóléti Szolgálat, Egészségügy, CÖK., Műv. Ház, Egyház)	F: főigazgató, intézményegység-vezetők Gyermekvédelmi felelősök V: óvodapedagógusok, dajkák R: Óvodai dolgozók	Megbeszélés, írásba foglalás	Papír, írószer, számítógép	Együttműködési megállapodások	Az intézményi célokat meg tudják valósítani az óvodák, s ebben sajátos eszközeikkel segítenek az együttműködő partnerek	főigazgató, intézményegység-vezetők	Együttműködési megállapodás végrehajtásának ellenőrzése
A családok szociális és anyagi helyzetének megfelelően a	Kapcsolattartás és a jelzőrendszer működtetése a Gyermekjóléti Szolgálattal,	F: főigazgató, intézményegység-vezetők, gyermekvédelmi felelősök	Megbeszélés, javaslat	Papír, írószer, számítógép	Csoportnapló, gyermek személyi anyaga,	A családok segítése jogaik érvényesítésében	Intézményvezető Gyermekvédelmi felelősök	Megbeszélés, dokumentum elemzés

különböző támogatásokhoz való hozzájutást elősegíteni.	Gyámüggyel, Szociális Szolgáltató Központtal	V: óvodapedagógusok Tagóvoda-vezetők R: Gyermekek, szülők						
Egészségügyi szűrő vizsgálatok biztosítása.	Egészségügyi szűrő vizsgálatokon való részvétel	F: főigazgató, V: óvodapedagógusok R: Gyermekek	Megbeszélés	Együttműködési megállapodás, papír, írószer, telefon	Gyermekek fejlesztőlapja, Csoport napló, Havi eseményterv	Gyermek egészségvédelem	főigazgató, fenntartó	Havi eseménytervben értékelés
A halmozottan hátrányos helyzetű gyerekek óvodai felvétele korai életkortól, biztosítva a rendszeres óvodába járást	Felvételi bizottság döntése	F.: főigazgató, intézményegység-vezetők V.: óvodapedagógusok R.:szülők, gyerekek	Megbeszélés, döntés, ismertetés, ellenőrzés	Közzoktatási törvény, Papír , irodaszer	Felvételi napló, értesítés felvételtől, hiányzás esetén felszólítás, Igazolás a gyámügyi előadó részére a rendszeres óvodába járásról	A közzoktatási törvény132.§-nak megfelelően biztosítani az óvodai férőhelyet , ezáltal a rendszeres óvodába járást a halmozottan hátrányos helyzetű gyerekek számára	főigazgató	Felvételi napló
Óvoda-iskola átmenet segítése: Az óvodapedagógusok a nagycsoportosok felmérésével – esetenként a pedagógiai szakszolgálat	Kapcsolattartás a helyi iskolákkal	F: főigazgató V: tanítók, óvodapedagógusok R: gyerekek, szülők	Megbeszélés, együttműködés felmérés	Papír,irodaszer	Együttműködési megállapodás Felmérések az iskolába menő gyerekekről	Az óvoda-iskola átmenet minél zökkenőmentesebbé tétele		

segítségével-megállapítják a gyerekek fejlettségi szintjét . Az iskolába menő gyerekekkel látogatást végeznek az iskolák 1.osztályában, illetve nyílt napon fogadják a leendő tanítókat.								
--	--	--	--	--	--	--	--	--

• *Feltárás feladatai:*

Feladataink	Óvodán belüli tevékenységek, amelyekkel a feladatok megvalósíthatók	Felelős, Végrehajtó Résztvevők	Módszerek	Erőforrások	Dokumentálás	Elvárt eredmény	Ellenőrzést végző Neve, módja	
							Név	Mód
A problémákat a hátrányos helyzet okozta tüneteket felismerni, az okokat felismerni és ha szükséges, ehhez szakember segítségét kérni.	Családlátogatás, Fogadóóra, A gyermekek mindennapi tevékenységének megfigyelése, Egyéni megbeszélés a szülővel	F: Intézményegység-vezetők, gyermekvédelmi felelősök V: óvodapedagógusok	Megfigyelés, megbeszélés	Papír írószer, telefon	Fejlesztő lapok, Csoport napló	A hátrányos – és halmozottan hátrányos helyzetű gyermekek fejlesztése, megfelelő	főigazgató, intézményegység-vezetők	Megbeszélés, dokumentum elemzés

		R: Gyermekek – Óvónők				szakember segítségével		
A feltáró munka után az indulási hátrányok kompenzálására tervet készíteni és végrehajtani (A kompetencia határokön belül).	Kapcsolat felvétel a Gyámüggyel, Gyermekjóléti Szolgálat, Szociális Bizottsággal	F: Intézményegység-vezetők, gyermekvédelmi felelősök V: óvodapedagógusok R: Gyermekek, szülők	Megbeszélés, Tervkészítés	Papír, írószer, számítógép	Csoportnapló, Gyermekek személyi anyaga	A feltáró és kompenzáló munka során javul a gyermek hátrányos helyzet okozta elmaradása	főigazgató, intézményegység-vezetők	Megbeszélés, dokumentum elemzés
A gyermeki képességek mérése, értékelése, a kiemelt figyelmet igénylő gyermekek differenciált foglalkoztatásának tervezése, megvalósítása	Mérés, értékelés, tervezés, egyéni és csoportos fejlesztések megvalósítása, reflektálás, fogadóórák a szülők részére	F: óvodapedagógusok V: óvodapedagógusok R: gyerekek, szülők	mérés, értékelés, tervezés, megvalósítás, reflexió, megbeszélés	Papír, írószer	Gyermekek egyéni dossziéja, csoportnaplók	A hátránnyal küzdő gyermekek képességbeli elmaradásainak feltársa, felzárkóztatása	Főigazgató, intézményegység-vezető	dokumentumelemzés, megbeszélés

• *A megszüntetés feladatai:*

Feladataink	Óvodán belüli tevékenységek, amelyekkel a feladatok megvalósíthatók	Felelős, Végrehajtó Résztvevők	Módszerek	Erőforrások	Dokumentálások	Elvárt eredmény	Ellenőrzést végző	
							Neve, módja	Név

Az új óvodások befogadását elősegíteni, beilleszkedésüket az adott csoportba a lehető legzökkenőmentesebbé tenni	Nyílt napok az újonnan érkező óvodások számára, Beszoktatási terv tevékenységei	F: Intézményegység-vezető V: óvodapedagógusok R: Gyermek, szülők	Játékosság Egyéni ráfigyelés Következetesség	Játékok, Bábok, Óvodai eszközök	Beszoktatási terv Egyéni fejlesztő lap	A gyerekek zökkenőmentesen bekapcsolódnak az óvodai életbe.	főigazgató, intézményegység-vezetők	Személyes ellenőrzés
A felzárkóztatás megszervezése: - egészséges életmód - érzelem, - erkölcs, - szocializáció - mozgás - anyanyelv - kognitív képességek terén	Óvodai mindennapi tevékenységek Fejlesztő foglalkozások	F: Tagóvodavezető V: óvodapedagógus, R: Gyermek, óvodapedagógusok	Játékos megfigyelt és – egyéni tevékenykedtetés	Játékok Eszközök Fejlesztő lapok	Egyéni fejlesztési terv Csoport napló,	A hátrányos, halmozottan hátrányos helyzetű és veszélyeztetett gyermekek ismerettség és készség	főigazgató	Személyes ellenőrzés
A tehetséggondozás megvalósítása, illetve elősegítése	Tehetségszűrés, Óvodai mindennapi tevékenységek Fejlesztő foglalkozások	F: Tagóvodavezető V: óvodapedagógusok R: Gyermek, óvodapedagógusok	Játékos megfigyelt és – egyéni tevékenykedtetés	Játékok Eszközök Fejlesztő lapok	Szűrővizsgálat, Egyéni fejlesztési terv Csoport napló,	A tehetséges gyerekek kapjanak lehetőséget készségeik, képességeik fokozottabb fejlesztésére.	főigazgató	Személyes ellenőrzés
Az integrált nevelés elősegítése	Vegyes csoportok szervezése figyelve arra, hogy az egyes tagóvodák között a halmozottan hátrányos helyzetű gyerekek	F: Tagóvodavezető V: Tagóvodavezető R: gyermekek	Megbeszélés	Gyermekek adatai	Felvételi napló	A gyermeket nem éri hátrányos megkülönböztetés	főigazgató	Dokumentum ellenőrzés

	számában ne legyen több, mint 25% eltérés							
A rendszeres óvodai látogatást figyelemmel kísérni, szükség esetén jelezni a hiányzást	Egyéni elbeszélgetés Fogadóóra Jelenlévők-hiányzók figyelemmel kísérése naponta	F: Tagóvodavezető, gyermekvédelmi felelősök V: óvodapedagógusok R: Gyermek	Játékos „névsorolás” hiányzók felszólítása	Felvételi napló, papír, számítógép	Felvételi napló Írásbeli felszólítás	Rendszeres óvodába járás	főigazgató, intézményegység-vezetők, gyermekvédelmi felelősök	Dokumentum ellenőrzés
A szülők segítése az eredményesebb szülői szerep betöltéséhez.	Szülők nevelési módszereit segítő előadások Óvodai kirándulások Nyílt napok	F: Tagóvodavezető V: óvodapedagógusok, meghívott előadók, szakemberek R: Szülők	Előadás filmvetítés, megfigyelés közös, tevékenységtetés	Papír, írószerszám, számítógép, módszertan, filmek	Programtervezés	A szülői szerep felelősségének és hatékonyságának növelése	Intézményegység-vezetők	
Együttműködés konkrét esetben a segítőkkel (társszervekkel) jelzőrendszer működtetése.	Közös megbeszélések, kapcsolattartás a Gyermekjóléti Szolgálattal.	F: Tagóvodavezető, gyermekvédelmi felelősök V: Tagóvodavezető, óvodapedagógusok R: Tagóvodavezető, óvodapedagógusok, Gyermekjóléti munkatárs, szülő, gyerek	Megbeszélés	Papír, írószerszám, számítógép, telefon	Együttműködési megállapodás Problémajelző lapok	Az óvodáskorú gyermekek életének figyelemmel kísérése szükség esetén segítségadás	Gyermekvédelmi felelősök	

6.2. KIEMELT FIGYELMET IGÉNYLŐ GYERMEKEK AZ ÓVODAI NEVELÉSÜNKBEN

A 2011. évi CXC. törvény 4§./13. alapján az óvodáknak különös figyelmet kell fordítani a kiemelt figyelmet igénylő gyermekekre. Ide sorolandók:

- a különleges bánásmódot igénylő gyermekek (SNI, BTMN, Kiemelten tehetséges gyermek)
- a gyermekek védelméről és gyámügyi igazgatásról szóló törvény szerint hátránnyal küzdő gyermekek (HH., HHH., V.)
- a 2021. évi LII. törvény alapján a tartós gyógykezelés alatt álló gyermek

A különleges bánásmódot igénylő gyermekek nevelése óvodánkban

Sajátos nevelési igényű gyermekek inkluzív nevelése

A gyógypedagógiai szakirodalom az 1980-as évektől a „speciális szükségletű gyermek” kifejezést javasolja, napjainkban pedig a „különleges gondozási igényű gyermek” meghatározást a „sajátos nevelési igényű gyermek” kifejezés váltotta fel. A változó kifejezések háttérében a gondolkodásmód megváltozása áll, amely egyfajta szemlélet megváltoztatását feltételezi. Ma mégis megijednek az óvodák attól, hogy sajátos nevelési igényű gyermeket a többiekkel együtt neveljék, pedig minden óvodában jelen vannak. Ennek lényege, hogy a korai együttlét során a sérült gyermek – személyiségfejlődése harmonikussá válik – és szülei megtapasztalják a toleranciát, az ép gyermekek számára pedig természetessé válik, hogy társuk különböző.

Törvényi szabályozás

- 2011. évi CXC törvény a köznevelésről
- 32/2012. (X.8.) EMMI rendelet a Sajátos nevelési igényű gyermekek óvodai nevelésének irányelve és a Sajátos nevelési igényű tanulók iskolai oktatásának irányelve kiadásáról

A 2012. évi CXXIV. Törvény a nemzeti köznevelésről szóló 2011. évi CXC. törvény módosításáról, melynek alapján a sajátos nevelési igény fogalma így hangzik:

„Sajátos nevelési igényű gyermek, tanuló az a különleges bánásmódot igénylő gyermek, tanuló, aki a szakértői bizottság szakértői véleménye alapján mozgásszervi, érzékszervi, értelmi vagy beszéd fogyatékos, több fogyatékoság együttes előfordulása esetén halmozottan fogyatékos,

autizmus spektrum zavarral vagy egyéb pszichés fejlődési zavarral (súlyos tanulási, figyelem- vagy magatartásszabályozási zavarral) küzd.”

A 32/2012. (X.8.) EMMI rendelet 1. sz. melléklete szerint: „A Sajátos nevelési igényű gyermekek óvodai nevelésének irányelve:

1. Általános elvek

1.1. Az Óvodai nevelés országos alapprogramja a sajátos nevelési igényű gyermekek óvodai nevelésében

Az alapidokumentumban meghatározott nevelési, fejlesztési tartalmak minden gyermek számára szükségesek. Az óvodai nevelés a sajátos nevelési igényű gyermekeknél is a nevelés általános célkitűzéseinek megvalósítására törekszik. A nevelés hatására a sérült kisgyermeknél is fejlődik az alkalmazkodó készség, az akaraterő, az önállóságra törekvés, az érzelmi élet, az együttműködés. A sajátos nevelési igény szerinti környezet kialakítása, a szükséges tárgyi feltételek, és segédeszközök megléte akkor biztosítja a nevelési célok megvalósíthatóságát, ha a napirend során a gyermek mindig csak annyi segítséget kap, ami a további önálló cselekvéséhez szükséges.

1.2. Az Irányelv célja

Az Irányelv célja, hogy a nevelési programban foglaltak és a sajátos nevelési igény összhangba kerüljenek. Annak biztosítását szolgálja, hogy

- az elvárások igazodjanak a gyermekek fejlődésének üteméhez,
- fejlesztésük a számukra megfelelő területeken valósuljon meg,
- a sajátos nevelési igényű gyermekeket a nevelés, a fejlesztés ne terhelje túl,
- a rehabilitációs, rehabilitációs célú fejlesztő foglalkozások programjai váljanak az óvodák nevelési programjainak tartalmi elemeivé.

A fejlesztés szervezeti keretének megválasztását, az alkalmazott speciális módszer- és eszközrendszert minden esetben a gyermekek állapotából fakadó egyéni szükségletek határozzák meg. A többségi óvodában történő együttnevelés – az illetékes szakértői bizottság szakértői véleményének figyelembevételével – minden esetben egyéni döntést igényel a gyermek szükségletei szerint.”

Cél

- A sajátos nevelési igényű gyermekek alkalmazkodó képességének, önállóságának együttműködésének fejlesztése, integrált óvodai csoportok keretén belül.
- A gyermekben rejlő tanulási potenciálok kihasználásával a problémamegoldó képességre nevelés.
- A sérült, illetve lassabban fejlődő funkciók lehető legkorábbi és leghatékonyabb fejlesztése a gyermekek életminőségének javítása.
- A kortársainál gyorsabb ütemben fejlődő, tehetséges gyermekek gondozás.
- A gyermek egyéni szükségleteire is tekintettel lévő stratégia kialakítása.

- A sérült funkciók pozitív irányba történő fejlesztése a sikeres, kudarcától mentes iskolai pályafutás kezdése érdekében.

Feladatok

- A sajátos nevelési igényből eredő speciális fejlesztő tevékenységek megszervezése (mozgásterápia, vizuális -, akusztikus-, taktilis észlelés, értelmi képességek fejlesztése, beszéd- és nyelvi képességek fejlesztése, megismerő folyamatok kialakítása, önállóság, szokások elsajátítások gyakorlása). Egyénre szabott fejlesztőprogramok készítése a sérült gyermekek részére, a szakvélemények alapján.
- Egyénre szabott fejlesztési tervek készítése szakvélemények, szakértői vélemények alapján.
- A sajátos nevelési igényből eredő fejlesztő tevékenységek megszervezése segítő szakemberek segítségével.
- A hibák, hiányosságok kutatása helyett a figyelem a gyermeki személyiség erősségeire, pedagógiai szükségleteire irányuljon, és a szükségletekhez igazodó differenciált segítségnyújtásban nyilvánuljon meg valamennyi területen (mit tudsz, mire vagy képes – helyett – mire van szükséged?).
- Az időben történő diagnosztizálás és fejlesztés minél korábban történjen, hogy a fejlesztés a leghatékosabb életkorban valósuljon meg.
- Együttműködés a család, a nevelést segítő szakember és az óvodapedagógus között, teljes körű információáramlás a gyermek állapotára és fejlődésére vonatkozóan.
- A kapcsolattartás a szakszolgálatokkal, szakértői és rehabilitációs bizottságokkal.
- Olyan modell nyújtása, amely pozitív irányba befolyásolja a sérült gyermek fejlődését.

Az inkluzív nevelés feltételei

- Az inkluzív nevelés befogadó pedagógia, melyben a nevelés kirekesztés nélkül folyik.
- A gyermekek rendelkezzenek szakvéleménnyel, szakértői szakvéleménnyel.
- Az inkluzív nevelés rendszerének kialakítása az óvodai nevelés időkeretein belül egy elfogadó közösségben, nyitott, meleg légkörben.
- Személyi feltételek biztosítása (gyógypedagógus, logopédus, fejlesztő óvodapedagógus), a pedagógus és a segítő szakemberek maximális együttműködése.

- Az óvoda csak akkor veheti fel a gyermeket, ha biztosítani tudja a szakértői véleményben megfogalmazott feladatok ellátását (tárgyi és személyi feltételek)

Intézményünkben a fejlesztés területei

A feladatellátás kiterjed:

- Beilleszkedési, tanulási, magatartási nehézséggel küzdő gyermekek fejlesztése.
- Azok a sajátos nevelési igényű gyermekek, akik a szakértői bizottság szakvéleménye alapján
 - enyhe értelmi fogyatékos
 - autizmus spektrum zavarral küzd
 - egyéb pszichés fejlődési zavarral (súlyos tanulási, figyelem- vagy magatartásszabályozási zavarral) küzd

A felsorolt fejlesztési feladatokat a Református Egységes Gyógypedagógiai Módszertani Intézmény Debreceni Tagintézménye látja el köznevelési megállapodás és megbízás alapján.

A fejlesztés célja:

- Alapvető kognitív készségek, képességek alakítása

Feladatok:

- A szülővel együttműködve a különbözőség korai felismerése, diagnosztizálása (amennyiben a probléma az óvodában realizálódik).
- Egyénre szabott, egyéni ütemben történő fejlesztés kidolgozása.
- Komplex kezelés biztosítása a gyermek fejlődése érdekében.

A sajátos nevelési igényű gyermekekkel való foglalkozás alapelvei

- A gyermekek sok *sikerélmény*hez való juttatása.
- A gyermek meglévő képességeire való *alapozás*.
- A gyermeki fantázia, kreativitás *kibontakoztatása*.
- A fejlődést elősegítő fő tevékenység a *játék*.
- A gyermek egyéni fejlődési ritmusának figyelembevételével a „*kis lépések*” elvének érvényesülése.
- A *motiváltság* lehetőségének biztosítása.
- Az *öröm* forrása a tapasztalatszerzés.

Beilleszkedési, magatartási, tanulási nehézségekkel küzdő gyermekek nevelése

A gyermek egyedi nevelhetősége a gyermekben és a gyermek környezetében rejlő feltételektől függ. A közoktatási intézményekben a gyermekek jelentős részénél „összeilleszési zavar” áll elő a gyermeke nevelhetősége, a velük szemben támasztott követelmények és a követelmények eléréséhez biztosított pedagógiai segítség között, amelyek többek között beilleszkedési, magatartási, tanulási zavarban nyilvánul meg. Nem fogyatékosak, mégis különböznek a többiektől, ezért különleges ellátásra szorulnak.

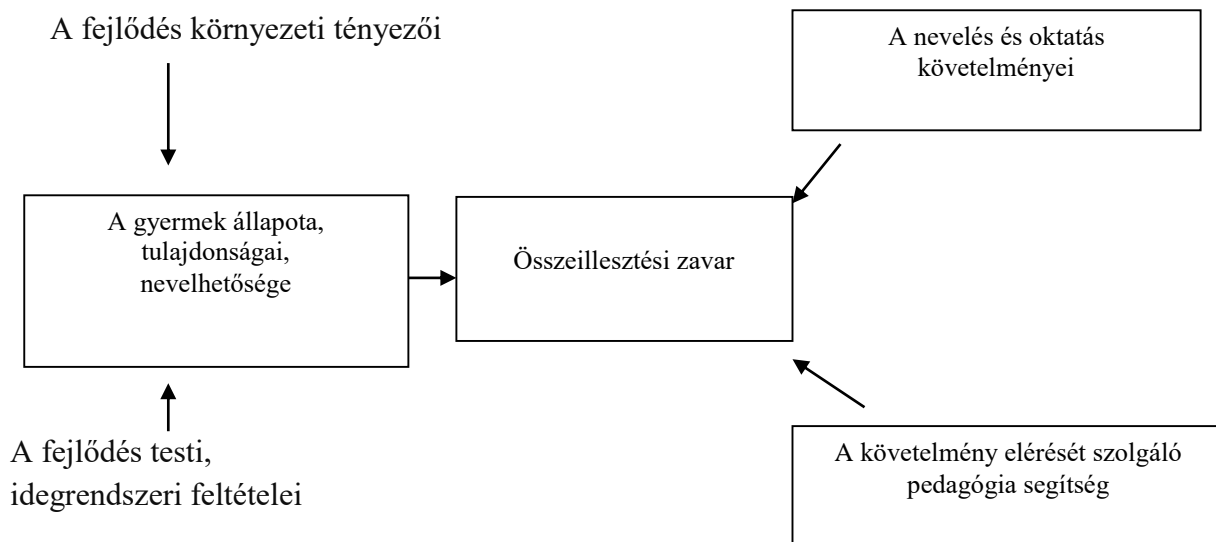

Az inkluzív nevelés során elvárt eredmény

- Az inkluzív nevelés eredményeként a sérült gyermekek váljanak képessé a közösségbe való beilleszkedésre iskolába lépésre.
- Olyan szemlélet formálása, mely a felnőttek és gyermekek körében egyaránt biztosítja a különbözőség elfogadását, tolerálását.

Tehetségígéretes gyermekek nevelése

A tehetségígéretes gyermekekre való fokozott figyelem irányítása is kiemelt feladatunk. Tervezeteinkbe beépítünk olyan többletötletet, tehetségépítő tevékenységeket, melyekkel a tehetségígéretes gyermekek gondozására, készségeik, képességeik, kompetenciáik gazdagítására törekszünk.

Tehetséggondozó foglalkozásként működnek intézményünkben tehetségműhelyek, úgy, mint a Lépegető- sakk-matt (sakk) és az Ügyes kezek- ügyeskedek (varrás), Kézműves kuckó, Digi-kuckó.

A műhelyfoglalkozások keretei belül elsődleges feladataink:

- a gyermeki érdeklődés felkeltése, fenntartása
- ismerkedés újszerű tevékenységekkel
- a tudás- és alkotásvágy kibontakoztatása
- egyéni képességek felmérése, kiemelkedő képességek feltárása

Az óvoda feladata a gyermeki motiváltság kialakítása ez egyes tevékenységek iránt, annak felismerése, hogy mely részterületeken tud az adott gyermek többet teljesíteni az egyes tevékenységeken belül.

Az intézmény 2018. január 28. óta Regisztrált Tehetségpontként működik. A Nemzeti Tehetségprogram által meghirdetett „Hazai és határon túli magyar tehetségígéretes óvodai tehetség-kibontakoztató programjainak támogatására” pályázaton a tehetségműhelyek működtetésére 750 ezer forint támogatásban részesült óvodánk.

Fejlesztési formák

Formái	Helye	Fejlesztési kompetenciák	Feladatok	Elvárt eredmény	Dokumentum
Fejlesztés csoportban	Csoportszoba	Óvodapedagógus	<ul style="list-style-type: none"> - Olyan segítő légkör kialakítása, amely motiváló hatással van a segítségre szoruló gyermekekre. - Olyan tevékenységformák biztosítása, amelyek által a pozitívumokra támaszkodva fejlesszék a gyermeki személyiséget. 	<p>Az óvodapedagógus személyisége, kreativitása, gyermekszeretete a gyermek "teljesítményét" pozitívan befolyásolja.</p> <p>A közösségben elsajátítják a békés egymás mellett élés szokásait.</p>	Csoportnapló Tevékenységi tervek, Fejlődési lap
Egyéni fejlesztés	Fejlesztőszoba	Gyógypedagógus, fejlesztőpedagógus	<ul style="list-style-type: none"> - A szakértői szakvéleménnyel rendelkező SNI és BTMN gyermekek fejlesztésének törvényi előírásokhoz igazodó megvalósítása a gyermekek fejlesztésének legoptimálisabb megvalósítása érdekében 	A SNI és BTMN gyermekek egyéni fejlesztése szakemberek bevonásával megvalósul.	Fejlesztési tervek
	Csoportszoba	Óvodapedagógus	<ul style="list-style-type: none"> - Azon funkciók fejlesztése, erősítése, amelyek elmaradást mutatnak (szociabilitás, figyelem, emlékezet, percepció, beszéd, testséma, téri orientáció, stb.), vagy fejlődés folyamatában akceleráció tapasztalható - Egyénre szabott egyéni ütemben történő fejlesztés kidolgozása. 	<p>A fejlesztés a gyermek érési folyamatához igazodva, megfelelő eszközök, módszerek megválasztásával történik, ezáltal a szenzitív szakaszra jellemző pszichikus funkciók kibontakoztatására, megszilárdítására kerül sor.</p> <p>A személyes kapcsolat által az egészséges önbizalom megerősödik, amely által a</p>	Csoportnapló Egyéni fejlődési napló Fejlesztési tervek

			<p>- A beilleszkedési-, tanulási-, magatartási nehézséggel küzdő gyermekek szakértői szakvélemény alapján történő fejlesztése</p> <p>Tehetséggondozás</p>	<p>gyermek alkalmas lesz a csoportban való együttműködésre is.</p> <p>A mozgás -, viselkedés -, önszabályozás gyakorlása közvetlenül hat a szocializációs folyamatra (együttműködés, siker és kudarcűrés, konfliktuskezelés, alkalmazkodóképesség, önfegyelem), amely korrigálhatja a tanulási, magatartási zavarokat (agresszivitás, visszahúzódás, szorongás, hiperaktivitás, stb.).</p> <p>A tehetséges gyermekek is lehetőséget kapnak képességeik és készségeik fokozottabb fejlesztésére, kibontakoztatására.</p>	
Mikrocsoportos fejlesztés	Csoportszoba Fejlesztő - szoba	Óvodapedagógus Logopédus	<p>- Hasonló problémával küzdő gyermekek sikerélményhez juttatása.</p> <p>- Esetleges sikertelenség elviselése által a másodlagos neurotizáció megelőzése.</p> <p>- Azon képességek fejlesztése, amelyek elmaradnak az adott életkorban az elvárható szinttől.</p> <p>- Az esetleges beszédhibával küzdő 5. életévüket betöltött gyermekek anyanyelvi és beszédfejlesztése</p>	<p>Fokozott figyelemmel kíséréssel, megértéssel, toleranciával, elfogadással a gyermeki személyiség szocializációja (szociálisérzékenység) kialakul.</p> <p>A beszédhibák, kiejtési és hangképzési hibák korrigálásra kerülnek.</p>	Csoportnapló Fejlesztési tervek

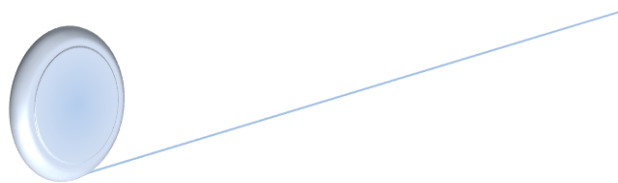

Hátránnyal küzdő gyermekek óvodai megsegítése

A hátránnyal küzdő gyermekek megsegítése érdekében minden csoportban differenciált tervezést és fejlesztést végzünk, ezzel megalapozva, hogy kortásaikhoz hasonlóan egyenlő esélyekkel indulhassanak, iskolai életmódra alkalmas gyerekekké váljanak.

A gyermekek tevékenységi formáit általában vegyes életkorú csoportok szervezésével igyekszünk otthonosabbá, családiasabbá, barátságosabbá tenni.

Ez az összetétel, szervezési forma óvodánk minden nevelőjétől magas pedagógiai, pszichológiai és alapos gyermekismeretet feltételez.

A differenciált egyéni személyiséghez szabott fejlesztési módok, módszerek, program kidolgozása különösen az ingerszegény környezetben élő gyermekeknél, amely szinte majdnem mindegyike így kerül óvodába, azt a gondolatot vetette fel bennünk, hogy számukra egyénre és személyre szabott fejlesztési programot dolgozzunk ki, amely figyelembe veszi eddigi ismereteiket, körülményeiket, fejlettségüket, életkorukat, adottságaikat.

Cél:

- A hátrányos-, halmozottan hátrányos és veszélyeztetett gyermekek felkarolása, segítése, részképesség zavarainak kialakulásának megelőzése, fejlesztése.

Az óvodapedagógusok és segítő szakemberek általános feladatai

- Az óvodai csoport életének folyamatos figyelemmel kísérése, adott esetben irányított megfigyelés játéktevékenységben, különös tekintettel az óvodapedagógus által problémásnak látott gyermekek ismeretében.
- Indokolt esetben, amennyiben még nem történt diagnosztizálás, ajánlott időben elküldeni a megfelelő szakvéleményt adó helyre a gyermeket.
- A szülőket minden esetben korrekt tájékoztatásban kell részesíteni (a vizsgálat célja, fontossága, a foglalkozásokon való részvétel előnyei, stb.).
- Lehetőséget kell adni a szülőnek, óvodapedagógusnak és a segítő szakembereknek a fejlesztő munkában való betekintésre, így várható el az, hogy partnerek legyenek a folyamatban.
- Szükséges a folyamatos dokumentálás, adminisztrálás (tervezés, megvalósítás, fejlődés nyomon követése, összegző véleményezés, stb.). A tervezés rendszeresen kiterjed a hátránnyal küzdő gyermekek érzelmi, erkölcsi, közösségi nevelésére, az egészséges életmód szokásainak elsajátítására, a gyermekek értelmi fejlesztésére az érzékelés, észlelés, emlékezet, képzelet, figyelem, gondolkodás területén.

Személyi feltételek

A nevelésben résztvevő személyek intézményünkben:

- óvodapedagógus

- utazó logopédus
- utazó gyógypedagógus
- utazó fejlesztőpedagógus

Tárgyi feltételeink

- nagyméretű tükör
- egyéni fejlesztéshez logopédiai tükör
- vizuális tábla
- mozgásfejlesztést segítő eszközök
- finommotorika és érzékelés fejlesztését segítő játékok, eszközök

Elvárt eredmény:

Az intézményben végzett differenciált, egyénre szabott, felzárkóztató fejlesztések által célunk a hátránnyal küzdő gyermekek hatékony hátránykompenzálása. Ismerjük meg azokat a szokás- és szabályrendszereket, melyek a társadalmi felzárkózás alapvető normáit nyújtják. Kompenzáljuk őket a családok által ismeretlen normák megismertetése által, így elősegítve a családok nevelését is gyermekeinken keresztül. Segítsük elő a hátrányos közegből érkező gyermekek képességeinek minél sokoldalúbb kibontakoztatását, így járulunk hozzá ahhoz, hogy iskolai életmódra alkalmassá váljanak.

Tartós gyógykezelés alatt álló gyermek

Tartós gyógykezelt az a gyermek, aki óvodakötelezettségének nem tud eleget tenni, mert szakorvosi vélemény alapján tartós gyógykezelés (kórházi ellátás, folyamatos orvosi felügyeletet igénylő ellátás, állandó fekvőbeteg ellátás, otthoni ápolás, gondozás) alatt áll. A tartós gyógykezelés alatt álló gyermek számára szülői igény esetén egyéni munkarend alakítható ki heti 10 órában, melynek megvalósíthatósága függ a gyermek egészségi állapotától. Óvodai nevelése megvalósítható időszakos óvodalátogatással vagy nevelési ajánlással a szülő számára, attól függően, hogy a szülő milyen mértékben igényli az óvoda segítségét.

6.3. PROGRAM A ROMA NEMZETISÉGŰ GYERMEKEK ÓVODAI NEVELÉSÉHEZ

*"Fogd kezénél, ki elmaradt, hogy
utolérje társait"*

Tartalom

1. Helyzetelemzés, problémafelvetés, a program kidolgozásának indoklása
2. A nemzetiségi nevelésünk
 - 2.1. Célja
 - 2.2. Feladata
3. A nevelés alapvető keretei
 - 3.1. Az egészséges életmód alakítása
 - 3.2. Érzelmi nevelés és társas kapcsolatok alakulása
4. A nevelés tevékenységformái
 - 4.1. Játék, játékba integrált tanulás
 - 4.2. Anyanyelvi nevelés
 - 4.3. Verselés, mesélés
 - 4.4. Ének, zene, énekes játékok, gyermektánc
 - 4.5. Rajzolás, festés, mintázás, kézimunka
 - 4.6. Mozgás, mozgásos játék
 - 4.7. A környező világ megismerésére nevelés
 - 4.8. Munkajellegű tevékenységek

4. Az eddig végzett differenciált nevelés tapasztalatai

1. Helyzetelemzés, problémafelvetés, a program kidolgozásának indoklása

„Valamely nemzeti, etnikai csoporthoz, kisebbséghez való tartozás vállalása és kinyilvánítása az egyén kizárólagos és elidegeníthetetlen joga.” (Nektv.7§)

E törvény szellemében intézményünkben a roma nemzetiségű gyermekek aránya 35-37%-a az összlétszámnak a szülők bevallása alapján. Valójában ez a szám megközelítőleg 20-25%-kal magasabb.

Az ONOAP 2009-es módosított változata előírja, hogy: „A nemzeti, etnikai kisebbséghez tartozó gyermekek óvodai nevelésében biztosítani kell az önazonosság megőrzését, ápolását, erősítését, átörökítését, nyelvi nevelését, multikulturális nevelésen alapuló integráció lehetőségét.” Ám a szülők jelentős része nem vállalja fel etnikai hovatartozásukat, hagyományukat nem követik, nem ápolják, nem igénylik az etnikai nevelés megvalósítását az óvodában. A gyermekek etnikai hovatartozását a 17/2013.(III.1.) EMMI rendelet a nemzetiség óvodai nevelésének irányelve és a nemzetiség iskolai oktatásának irányelve kiadásáról szóló szülői nyilatkozatai alapján állapítjuk meg. Intézményünk a magyar nyelvű roma/cigány kulturális nevelést tudja biztosítani, melynek érdekében 5 fő óvodapedagógus 2014-be romapedagógiai (cigány-kultúra és népmesmeret) óvodapedagógus továbbképzésben vett részt.

Roma gyermekeink részére minden csoportban külön multikulturális fejlesztési terveket készítünk és valósítunk meg.

Óvodai munkánk során fontos feladatunknak tartjuk azt, hogy az általában ingerszegény környezetből kikerült roma nemzetiségű gyermekek az egyéni differenciált fejlesztési módszerek alkalmazásával elérjék az iskolai elvárásoknak megfelelő követelményszintet. Differenciált nevelésünk, foglalkozásunk célja, hogy a gyermekek több oknál fogva jelentkező fejlettségbeli különbségeket kompenzálja.

Minél korábban ismerjük fel a fejlődés zavarait, annál gyorsabban és eredményesebben tudjuk végezni a megfelelő korrekciót. Fontos időben felfigyelnünk az érzelmi élet zavaraira, ugyanis a gyermek érzelmi fejlődése szoros kapcsolatban van az értelmi fejlődéssel. A gátlásos, érzelmileg sérült, szorongó gyermek esélye nem azért kevés az iskolában, mert hiányoznak a megfelelő intellektuális képességei, hanem mert ezek gátlás alá kerültek, nem tudnak megnyilvánulni.

Ha időben odafigyelünk ezekre a problémákra személyes, érzelmileg telített kapcsolatot építünk ki a gyermekekkel, sok konfliktust tudunk megelőzni. Kiemelt feladatként kezeljük azokat a rom gyermekeket, akik beilleszkedési zavarokkal, alkalmazkodási nehézségekkel, magatartási problémákkal küszködnek.

Minden gyermek képességét, személyiségét kell fejlesztenünk rendszeresen és folyamatosan. Meggyőződésünk, hogy differenciált nevelésünk eredményessége attól függ,

hogy mennyire tudjuk az egyes roma gyermekek ismereteit, szokásait, képességeit maximálisan fejleszteni a csoportunkon belül.

A roma gyermekkel való differenciált bánásmódot meg kell, hogy előzze a gyermekek előismereteinek, képességeinek alapos megismerése, játékhoz, társaihoz való viszonyának, szokásainak, önállóságainak feltárása, nekünk állandóan, folyamatosan tájékozódni kell a nevelési folyamat eredményességéről. Csak ezek ismeretében tervezhetjük meg a cigánygyermekre szabható egyéni módszereket, tevékenységi rendszert, azokat, amelyek legsikeresebben fejlesztik a gyermek személyiségét. Többször meg kell győződnünk a gyermek előrehaladásáról és fejlődéséről. Sokszor szembesítenünk kell az elvárásokkal, követelményekkel önmagával. Mindig fel kell tárnunk a probléma okát, a gyermek egyéni fejlődésének útját, pillanatnyi állapotát a fejlesztés során.

Programunk ismertetése előtt szükségesnek tartjuk röviden kiemelni az érdeklődés, mint megismerő tevékenység belső motívumának szerepét a témakörrel kapcsolatban. A képességek fejlődésének egyik legfontosabb indítéka a belső aktivitás, amely a valóság megismerését szívesen vállalt tevékenységgé teszi. A módszerek kérdésében az a véleményünk, hogy az a módszer jó, ami eredményes is.

Programunk kidolgozásakor nagy jelentőséget tulajdonítottunk a játékoságnak, a gyermek önálló tevékenysége, a nevelői ráhatások komplexitása, a tevékenységek változatossága együttesen biztosítják a játékoságot. Fontos célkitűzésünk, hogy emellett erőfeszítésre, gondolkodásra neveljen, ösztönözzön. A dicséretnek, elismerésnek is fontos szerepe van, amelyhez egyéni sajátosságok, indítékok alapján választjuk ki a legmegfelelőbb módot.

Ellenőrzés és értékelés nélkül nem töltheti be programunk igazi funkcióját. A roma gyermek mindig kapjon a feladatok teljesítéséről megbízható visszajelzést, természetesen a didaktikai alapelvek figyelembe való vételével (fokozatosság, rendszeresség, következetesség).

Az óvoda nevelési programja is az egyénhez mért fejlesztést várja el az óvodapedagógusoktól. Ez viszont differenciálás nélkül elképzelhetetlen és lehetetlen.

Rendszerünk, programunk elemei a következők:

A családból jött roma gyermekek számára az új környezet és az új életritmus szokatlan. Az új környezetben gyakrabban betegszenek meg, fáradékonnyá és étvágytalanabbá válnak az amúgy is gyenge testi-lelki képességgel rendelkező roma gyermekek.

Idegenkednek az óvodától, félénkké válnak, mert szokatlan számukra a gyermekközösség és az új életritmus, melyet az óvoda biztosít számukra. Ezért a beilleszkedés és alkalmazkodás nehézségeit az óvoda minden dolgozója tartsa szem előtt:

- Fokozott gondoskodással, szeretettel, nevelői törődéssel, türelmes magatartással könnyítsük meg a roma gyermekek beszkokási nehézségeit.

2. A nemzetiségi óvodai nevelésünk

2.1. Célja

- A gyermekek egészséges életvitelének – gondozás és önkiszolgáló készségek – kialakítása egyéni és eltérő fejlettségük figyelembevételével.
- Kapcsolatteremtés készségének, pozitív társas viszonyok kialakítása
- A társadalmilag elvárt szokás-és normarendszerek kialakítása
- Kölcsönös együttműködés kibontakoztatása a játékon és a különböző érzelmek gazdag, életkornak megfelelő hagyományokat ápoló tevékenységeken keresztül, kultúrájuk megismertetése

Feladata:

- Körültekintő testápolás, étkezési higiénia megalapozása, öltözködési szokások kialakítása. Egészség megőrzéshez szükséges szokások, harmonikus szép mozgás megalapozása.
- Érzelmi élet gazdagítása, érzelmek felett való uralkodás képességének megerősítése, identitás alakítása.
- Nyelvi képesség, kommunikáció fejlesztése.
- Erkölcsi, kulturális értékek megismerése, magántulajdon tiszteletben tartására nevelés.
- Egyéni képességeik minél magasabb szintű kibontakoztatása, bármely tevékenységben kimagasló eredményük erősítése
- Irodalmi, zenei anyagok által példa állítása a roma kultúra gyöngyszemeiből
- Iskolai életmódra alkalmas gyerekek nevelése

3. A nevelés alapvető keretei

3.1. Az egészséges életmód alakítása

Betegségmegelőzés - egészségmegőrzés

A születési problémákkal jött roma gyermekeknél a rendellenességeket fokozott figyelemmel kísérik. A környezeti ártalmak miatt megbetegedett gyermekeket orvoshoz küldjük (megfázás, hasmenés, neurotikus tünetek, tetvesség). Ezt tapintatos magatartással, szülőkkel való együttműködéssel, orvos és védőnő közreműködésével oldjuk meg.

Egészség megőrzését naponkénti tisztálkodással, mozgással, helyes táplálkozással, levegőztetéssel szeretnénk elérni.

Figyelembe vesszük a napi testnevelési gyakorlatoknál: a gerincoszlop és mozgásszervek fejlesztését. Ügyelve a helyes testtartásra az egyenes fekvőhelyre. (Lábboltozat erősítése - lúdtalp megelőzés.)

Testi edzettségüket nagyon sok mozgásos játékkal, légfürdővel, sétákkal, kirándulásokkal segítjük elő.

Mozgás, edzés

A roma gyermekek mozgásigényét, mozgáskoordinációját a testnevelési foglalkozásokon és a mindennapi életben megjelenő egészséges életmódot erősítő egyéb tevékenységekben fejlesztjük. A mindennapos testnevelési feladatokkal megalapozzuk a gyermekek természetes mozgását:

- járást, futást, támaszt, függést, egyensúlyozást, ugrást, dobást,
- talajtorna elemeit, gimnasztikát és a labdayakorlatokat,

mely mind megerősíti: a szép mozgás iránti vonzalmat, elősegíti a prevenciót, az egészség megóvását és edzettségüket.

Helyes táplálkozás

A napközis ellátásra szükség van, mert egyre többet tapasztaljuk, hogy több kisgyermek táplálkozása hiányos vagy egyoldalú, esetleg éhesen jönnek otthonról vagy csak egyfajta ételféleségeket fogyasztanak (zsíros kenyér). Egyre inkább jellemző, hogy a családoknak nincs otthoni tartalék élelmiszerük, azt esznek amit naponta a boltban, büfében megvesznek, előnybe részesítve az egészségtelen készételeket (pizza, hamburger, kóla). Ezért továbbra is fontosnak ítéljük ezeknek a gyermekeknek mindennapi étkeztetését. Számukra csak ezzel a lehetőséggel tudjuk megoldani a helyes táplálkozás feltételeit, amelyről sajnos, sok esetben a szülő megfélemedezik. Hiába kapják meg az anyagi segítséget a szülők az étkeztetésre (segélyek), nem mindig erre használják fel.

- Testápolás

A testápolás a roma gyermekeknek is az egészségvédelmét szolgálja.

- Egyéni nevelésen keresztül szeretnénk elérni, hogy a gyermekek ismerjék fel a szép, tiszta ruha, tiszta kéz, ápoltság, tiszta haj, tiszta cipő szükségességét.

- A mosakodás érzésének hiánya ébredjen fel tudatukban és igényeljék szükségességét.

- Szeressék a szépet, de tartósan ügyeljenek is rá, szeressék a tisztaságot és a rendet, érezzék, hogyan kell rá ügyelni.

- Szeressenek fogat mosni, fésülni, mosakodni, használják helyesen a zsebkendőt és tudják, hogy mire kell azt használni és váljon náluk igénnyé.

- WC-használat szokásait kézmosással együtt sajátítsák el.

Kiemelt feladatként kezeljük a testápolási teendőket: a helyes kézmosást, fésülni, fogmosást, orrtörlést és ezek technikáját - bemutatással, fokozott ellenőrzéssel, értékeléssel – figyelembe véve egyéni életkori sajátosságait.

Életritmus kialakítása

Ezek a gyermekek sajnos, sok testi-lelki problémával, nehézséggel, pszichoszomatikus zavarokkal érkeznek a családból hozzánk. Ezért szükséges, hogy az óvodán belül megszokják a helyes napi ritmust.

Tudják és sajátítsák el a napirendi szokások alapelveit.

- Alvásidő megszokása mellett találják meg a nyugodt pihenés feltétlen igényét.
- Étkezési szokások elsajátítása - evőeszköz használatra tanítás, magatartási formák, kérek, köszönöm szó, szalvéta használata, naposi munkák megismertetésével a magatartásuk formálása.

- Törődjenek környezetük rendjével:
Maguk körül tudjanak rendet rakni - ruhafogas, cipőelrakás, játékelrakás, szobai rendrakás, vegyenek részt, ügyeljenek a játékok épségére, játékpolec rendjére, eszközök megbecsülésére.

3.2.Érzelmi , erkölcsi, közösségi nevelés

Az óvodás korú gyermeket a magatartás érzelmi vezéreltsége jellemzi. Ezért fontos, hogy az egyénileg eltérő élet-és nevelési körülmények közül érkező gyerekeket már óvodába lépéskor pozitív érzelmi hatások ériék, kiegyensúlyozott szeretetteli légkör fogadja . A gyerekek különböznek testi, idegrendszeri sajátosságokban, értelmi képességeikben, nyelvi kifejező készségben, társas magatartásban, mozgásban. Az óvodapedagógus feladata, hogy a családok szokásait és sajátosságait figyelembe véve családhoz illesztett intervenciók gyakorlatot alkalmazzon. Csak így alakítható ki az együttneveléshez szükséges kölcsönös bizalom.

Az óvodapedagógus mindig igyekezzék tetteivel és szavaival kifejezni, hogy természetesnek veszi a személyes különbségeket, így megvalósítva a személyes különbözőségek kölcsönös tiszteletét. Senki sem kaphat semmiféle megkülönböztető jelzót vagy elmarasztalást, mert a többségtől eltérő külsejű vagy, mert másképpen viselkedik. Az óvodapedagógus időben vegye észre az esetleges csúfolódást, ha szükséges, akadályozza meg és ellensúlyozza azt. Az esetlegesen felmerülő konfliktusokat feszültségoldó beszélgetésekkel, odafigyeléssel , kivárással oldja.

- Az óvodapedagógus segítse elő, hogy a pedagógus-gyerek, gyerek-gyerek, pedagógus-szülő kapcsolatot pozitív érzelmi töltés jellemezze.

- Segítse elő, hogy minden gyermek tünjék ki valamiben, ami pozitívan megerősíti a gyermeket. (Ének-zene, ritmusérzékük, szépérzékük, akrobatikus mozgásuk.)

- A csoport szokás-és normarendszere feleljen meg a társadalomban elfogadott szabályoknak, e szabályok alkotásában vegyen részt a gyerek is. Így segítjük elő, hogy a szabályokat önmagukévá tegyék, egymást kölcsönösen szabálykövetésre neveljék.

- Segítse elő a gyerekek önérvényesítését közös örömmel, baráti és közösségi szeretettel.

- A helyi nevezetességek, hagyományok megismertetésével, megszerettetésével segítse elő a szülőföldről való kötődést.
- a roma gyerekek nevelése speciális ismereteket, sajátos törődést igényel szükség esetén szakemberek (pszichológus, logopédus, gyógypedagógus) bevonásával
- Az egyéni bánásmódot az óvodai élet valamennyi területén minden gyermekre érvényesítse a pedagógus és a dajka is.

4. A nevelés tevékenységformái

4.1. Játék, játékba integrált tanulás

A játék az óvodáskorú gyermek alapvető tevékenysége. A gyermek tapasztalatait, élményeit játssza el sajátos, gyakran átalakított formában.

Mivel a roma gyermekek általában ingerszegény környezetből érkeznek és gyakran előfordul, hogy az egyes játékeszközök rendeltetésszerű használatát nem ismerik, így célunk az, hogy ezeknél a gyermekeknél több időt szánjunk játékeszközök megismertetésére, helyes használatuk megtanítására, a szabályok betartására, a szimbolikus szerepjátékon belül az egyes szerepek elsajátítására.

A játék fejleszti a gyermek mozgását, segíti az új mozgásformák kialakulását, gyakorlását. A változatos mozgás növeli önállóságát, kitartását, hozzáértését, melyre ezeknél a gyermekeknél fokozottabban szükség van a rendszertelen bioritmus miatt.

A játékban a kreatív személyiségfejlesztésre a szerepjáték, a bábozás és a dramatizáláson belül adunk lehetőséget. Ezekben a helyzetekben a magatartásmódok, a szerepek fölcserélése, mások ötletei iránti nyitottság ad a gyermeknek teret a személyiségfejlődésében. Ezen belül is a magtartásuk és viselkedésük fejlődésében.

A játékban válnak közelivé és elfogadhatóvá a viselkedési szabályok, így lehetőség nyílik a szabályok megértésére, a helyes magatartás gyakorlására.

Az óvodapedagógus jelenléte biztosítja az indirekt irányítást ezeknek a gyermekeknek a játékában segítve, hogy a játék menete megfelelő mederbe terelődjön, és a gyermekek is érezzék, hogy összetartoznak. A közös játékban fejlődik a közösségi érzésük, erősödik a "mi tudatuk".

A gyerekeket a tanulásban a kíváncsiság és a pedagógushoz fűződő pozitív érzelmi kapcsolat motiválja.

A pedagógusnak a gyerekek kérdéseire, megjegyzéseire építve kell vezetni a tapasztalat és ismeretszerzés folyamatát.

Így a foglalkozásoknak szabad légkörűnek, játékosnak kell lennie.

A pedagógusnak segíteni kell abban, hogy minden gyermek önmaga lehetőségeihez képest fejlődjék. Így a közösségi nevelésen belül az egyéni bánásmódnak kell előtérbe kerülnie. Ezért a gyerekeket egyéni fejlettségüknek megfelelően differenciált feladatadással kell készíteni sokoldalú tevékenységre.

A játékba integrált, tevékenykedtetésen alapuló tanulás a játék motivációs bázisára épül, mindvégig megőrzi játékos jellegét. A játékoság, mint alapelv, az egész tanulás folyamatában érvényesül, így a játékos feladatmegoldások fokozzák a gyermekek érdeklődését, kitartását, fejlesztik gondolkodását.

A roma gyermekek hátrányos helyzetük miatt a tanulásban is fokozottabb odafigyelést, irányítást igényelnek a pedagógusoktól.

Célunk az, hogy ezek a gyermekek hátrányos helyzetük miatt ne szenvedjenek csorbát a tanulás területén sem, sőt annál is inkább többet nyújtani nekik az egyéni foglalkoztatási formában. Buzdítással növeljük a gyermek önbizalmát, elismerjük ötletességét, önállóságát, kitartását.

Néhány játékpéldát említenék:

- A felszabadult mozgást teszik lehetővé az érzékelő játékok "Tükör":

Először deréktól felfelé mozogjanak, majd később egész testtel. Először a pedagógus legyen a tükör.

- A fantáziajátékok során, ha a gátolt gyerek önként vállalja a szerepet, passzív szókészletét aktivizálhatjuk. Ilyen pl. a "helyszíni közvetítés", amelyben valamelyik meséből jelentkezik a "tudósító gyermek" és helyzetjelentést ad jelenidőben.

A közös mesefűzés is segíti a megszólaltatást.

-A saját mese és versalkotás az önkifejezés egyik módja

- A körmesében mindenki egy-egy mondattal fűzi tovább a mese cselekményét.

- Mesehősök találkoznak. Mit mondanak egymásnak? Hogyan folytatódna történetük?

- Mesélés lá-lázva, hangsúly és gesztikulációt fejlesztő játék.

Kitalált szituációt beszéd helyett lá-lázva, mutogatva adunk elő.

- "Találd ki játék" Ismert vers, mondóka, ének előadása csak magánhangzókkal.

- A "Te vagy a barátom" c. játék közben gyermekeink elsajátítják az indoklás, válasz megfogalmazását, a kézfogás gyakorlása mellett.

Egy gyerek kézfogással jelzi, ki a barátja. A másik miért? Ki kell találni valami indokot. Pl. mert veled szeretek legjobban játszani.

- Minden gyermekben megvan a humor iránti fogékonyság. Ilyen humoros játék az óhajlás. A csoport körbe ül. Egy gyermek elmondja, hogy ő mit óhajt és mit nem óhajt, a következő azt óhajtja, amit az előző nem óhajtott és hozzáteszi, hogy ő mit nem óhajt. Pl. szeretnék fagyaltot enni, de nem szeretnék spenótot enni; szeretnék spenótot enni, de nem szeretnék veszekedni.

4.2. Anyanyelvi nevelés

Az anyanyelvi nevelés az óvodai nevelés egészét áthatja, minden tevékenységbe beépül.

Feladataink:

- Tájékozódás, szintfelmérés a gyermekek egyéni fejlettségéről.
- A családi környezet hatása a gyermek beszédfejlődésére. (A szülők beszédkultúrája, beszédhibás van-e a családban? Van-e tv, internet elérhetőség? Mesélnek-e neki otthon? Van-e meséskönyve? Mikor kezdett el beszélni? Az előforduló beszédhibák feltárása.)
- A nyelvi fejlődés háttérének feltárása, a gyermek beszédszokásainak megfigyelése, köszönés, kérés, kívánság, közlés, felhívások megértése és használata.
- A hátrányos helyzetből adódó lemaradások kompenzálása: szókincsbővítés, kifejezésmód színesítése, illem elsajátítása

A fejlesztés lehetőségei:

- Kötetlen beszélgetések kezdeményezése, közös és egyéni élményeik elmondása, a beszédfegyelem alakítása.
- Tapasztalati észlelés során szóbeli megerősítés, szókincsbővítés
- Beszédhibák kiszűrése, külön figyelmet fordítva a nyelvileg gátolt gyerekekre. Logopédiai fejlesztés
- Változatos anyanyelvi játékok alkalmazása, például:
 - Légzésgyakorlatok végeztetése, a légzés helyes technikájának gyakorlásával (pl. léggömb felfújása, ping-pong labda fújás tartósan és szakaszosan.)
 - Nyelv-, ajak-, állügyesítő gyakorlatok.
 - Magánhangzók gyakorlása énekléssel és mondókákkal. Ismert dalok eléneklése a gyakorlandó hangot tartalmazó szótagokkal (pl. só, - só).
 - Hanghelyettesítés kiküszöbölése helytelen ejtés felismertetésével (pl. tanítónéni-játék).
 - Adott szavakhoz rokonértelmű szavak és ellentétpárok keresése (pl. megy, lép illetve fekete-fehér).

- Játékos szótagkiemelés képekkel.
- Párbeszédű játékok eljátszása (pl. Nyuszi pajtás).
- Kommunikációs helyzetek terem (udvarias játék, viselkedés).

4.3. Verselés, mesélés

- Színes irodalmi élmény nyújtása - beleértve az etnikai hovatartozásból adódó multikulturális értékeket is- , változatos feldolgozása
- Mindennapos mesélés, verselés, mondókázás
- Erkölcsi értékeket is magában hordozó irodalmi alkotások alkalmazása, a művek erkölcsi üzenetének közös megbeszélése, véleményük meghallgatása
- Kommunikációs szerepvállalások gyakorlása.
- Az önálló mesemondással, képolvasással a gyermek fantáziájának fejlesztése, beszédkedvük felkeltése, szókincsük aktivizálása.
- Mesedramatizálás felhasználásával, a helyes, változatos és színes szövegmondásra ösztönzés.
- A mondatalkotás gyakorlása tárgyképek segítségével.
- A gyermek ösztönzése a beszédre, érzelmeinek kifejezésére, bábok és fejdíszek segítségével.
- A nyelvi és képi élmény biztosítása színházlátogatások alkalmával, diafilmek vetítésével.

4.4. Ének, zene, énekes játékok, gyermektánc

- Az egyenletes lüktetés gyakorlása változatos mozdulatokkal - taps, dobantás - dalra és mondókára.
- A dalok kettős lüktetésének kiemelése mozdulatokkal, járással, tapssal, ütőhangszerekkel.
- Ismert dalok és mondókák ritmusának eltapsolása.
- Különböző ritmusos motívumok visszaadásának gyakorlása. (pedagógus-gyermek, gyermek-gyermek)
- Magas- és mélyhangok felismerése bábok segítségével. (Pl. medve - madár, egér - oroszlán)

- Egymás hangjának felismerése mondókáról, beszédről, énekről. (Pl. Koszorú, koszorú.)
- Tárgyak és zörejek hangszínének megfigyelése és felismerése. (Pl. papírzörgés, üveg, porcelán)
- Jól ismert dalok végigéneklése játékos szótagokkal, hangutánzó szavakkal.
- Szöveges dallammotívumok visszaéneklése - ismert, majd ismeretlen dallammal - dúdolásról.
- Egy-egy dal felbontása motívumokra, mozgással egybekötve, pl.: első motívum csipőre tett kéz, második motívum alatt guggolás.
- Zenekar alakítása. Egyszerű ritmusjátékos hangszerek használata.
- A gyermektánc, népi gyermekjátékok elemeinek gyakorlása, az esztétikus mozgás kialakítása, a mozgáskreativitás fejlesztése.
- Az ölbeli játékok erősítik a pedagógus – gyermek közötti pozitív érzelmi kapcsolat kialakulását, mélyülését
- Zenehallgatási anyag kiválasztásánál figyelembe vesszük a gyerekek multikulturális nevelését

4.5. Rajzolás, festés, mintázás, kézimunka

- A gyermek egyéni fejlettségi szintjének megállapítása (adottságai, képességei, önfejlődése).
- A gyermek önismeretének, önfejlődésének elősegítése a gyermek élmény- és fantáziavilágának tiszteletben tartása (pl. tetszés szerinti színhasználat).
- A gyermek sokoldalú vizuális tapasztalatszerzésének biztosítása az ábrázolandó jelenség megfigyeltetésével, a tárggyal való érintkezés során séta közben őszi fák, bokrok megfigyelése.
- A technikai megoldások sokszínűségének megismertetése és megszerettetése - szókincsük gyarapítása. A technikához tartozó higiéniai szokások betartása.
- A gyermek színbeli képzeletének bővítése, színhasználatuk választékosabbá tétele. Tárgyformák jellemző színeinek megnevezése (alma - piros).

- Az egyszerű formákba való belelátás képességének fejlesztése (pl. állatok ragasztása falevélből).
- A tapintásos észlelés, a kéz finommotorikájának fejlesztése a mintázási technikák megtanításával.
- Összegyűjtött papírdobozokból, flakonokból elképzelt városrészek, várak összeállítása.
- Vizuális zártság - egészségesség alakítása hiányos képek felismertetésével.
- A legkülönbözőbb vizuális minták létrehozásával (sorminták rajzolása, képi minták elrendezése) a gyermek díszítő érzékének, alkotó fantáziájának fejlesztése.
- Különböző tárgyak, alakok, formák, méretek felismertetésével - különböző mint kirakása forma, méret, szín szempontjából - az alaklátás és formaállandóság fejlesztése.
- A társak munkájában rejlő értékek felfedeztetése a csoport munkáinak közös nézegetése, értékelése közben a közösségi érzés és az esztétikai igényesség fokozása.
- Alkotásaikkal szűkebb környezetük esztétikai alakítása

4.6. Mozgás

- A gyermek testi és szellemi fejlődését elősegítő egészséges környezet biztosítása. (Minden alkalmat megragadunk, hogy a szabad levegőn tartózkodjunk.)
- Szintfelmérés a gyermek egyéni fejlettségének szintjén. A gyermek mozgásképe, testi fejlettsége, egészségügyi kultúráltsága.
- Az egészséges közösségi érzés fejlesztése, társakra való odafigyelés. Akaratuk, kitartásuk megszilárdítása különböző versenyjátékok szervezésével.
- Változatos mozgásos játékok lehetőségének biztosítása a gyermekek kívánsága szerint (pl. Mókusok ki a házból!).
- Prevenció:
 - A lábboltozat megerősítése speciális járás-gimnasztikai gyakorlatok és játékos lábtorna végeztetésével.
 - A kéz finommotorikájának csiszolása különböző labdagyakorlatok során (pl. labdavezetés gyakorlása).
 - A törzs- és hátizomzat megerősítése, a helyes testtartás kialakítása (pl. kisbölcső, ficáncoló halacska).

4.7. Környező világ megismerésére nevelés

A környezet megismerése elősegíti, hogy a gyermekek maguk fedezhessék fel szűkebb és tágabb környezetük tárgyait, jelenségeit.

Lehetőséget ad a minél több érzékszervvel való tapasztalásra, az élmények több szempontú felidőzésére.

A pedagógusnak figyelembe kell vennie a gyermekek természeti és társadalmi környezetre vonatkozó tapasztalatait.

Folyamatos megfigyelésre többek között a természeti jelenségek, a növények fejlődései adnak módot.

Az óvónőnek a foglalkozáson kívül is ki kell használnia a tapasztalatszerzési lehetőségeket.

A gyerekek ismerkedjenek meg a helyi hagyományokkal, becsüeljék és ápolják azt. Ismerjék meg a családi értékeket.

Feladatunk még, hogy segítsük a szülőket, hogy felismerjék a gyermekek környezet iránti érdeklődésének fontosságát.

Ezen a nevelési területen belül megvalósítandó célkitűzések:

- A gyermekek ismerjék meg az évszakokat, azok jellemzőit. tudjanak néhány fontosabb jegyet felsorolni.
- Szerezzenek tapasztalatot az időjárás és öltözködés összefüggéséről.
- Ismerkedjenek testükkel, az érzékszervekkel, s ezek ápolásával.
- Beszélgessenek a családról. Ismerjék meg a családtagok foglalkozását, otthoni munkáját, játszanak és beszélgessenek a család legfontosabb szükségleteiről.
- Ismerkedjenek a helyi hagyományokat őrző emberekkel
- Szüleikkel együtt vegyék ki részüket az óvodai hagyományokban, rendezvényekben
- Vegyenek részt az óvodában folyó kerti munkákban: tavasszal veteményezés, ásás, stb., ősszel a gyümölcsszüretben.
- Etessék a madarakat, kísérjék figyelemmel, mely madarak látogatják a madáretetőt.
- Csíráztassanak. Figyeljék meg a hőmérséklet, a víz, a napfény hatása és a növény fejlődése közötti összefüggéseket.
- Figyeljék még néhány gyümölcs növekedését, érését.
- Ismerkedjenek meg a ház körül élő állatokkal valóságban vagy képen.
- Ismerkedjenek meg néhány vadon élő állattal és néhány rovarral valóságban vagy képen. Ismerjék a költöző madarainkat is.
- Törekedjenek környezetük esztétikájának megtartására, a környezeti értékek megőrzésére

4.8. Munkajellegű tevékenységek

A gyermekek a rájuk bízott munkát általában könnyedén végzik. A munkát azonban felelősség hatja át, de megmarad az óvodáskor végéig a játékos jelleg.

A cigánygyermek munkájukat szívesen végzik az óvodában.

Bár a pedagógusi motivációra nagyobb mértékben van szükség, mivel a családban a visszahúzó erő igen nagy.

A munkára nevelésnél, így ezek a gyermekek fokozottabb odafigyelést, türelmet, kitartást igényelnek. Ösztönzőleg hat rájuk a saját és mások munkavégzésének elismerése.

Az óvodában a munka elsősorban közösségért végzett tevékenység. Magába foglalja a naposságot, az óvoda és a csoport mindennapi életével kapcsolatos alkalomszerű munkákat, a növény- és állatgondozást.

Munkavégzés során a gyermek tapasztalatokat szerez, az adott tevékenységi formához kapcsolódó ismereteket sajátít el, cselekvő tanulásban vesz részt.

5. Az eddig végzett differenciált nevelés, tanulás tapasztalatai ismertetése

Már korábban is hosszabb éveken keresztül foglalkoztunk a roma nemzetiségű gyermekek differenciált felzárkóztatásával, esélyegyenlőtlenségük kompenzálásával.

Célunk az, hogy minden roma gyermek az általános iskola első osztályba lépésekor biztos tanulási eséllyel induljon és ez által a jól működő, a tanítási, tanulási folyamatban a differenciálás és felzárkóztatás feladatát megvalósító iskolát eredményesen elvégezze.

Elengedhetetlenül szükségesnek tartottuk, hogy módszereink játékosak, érdekesek, cselekedtetők és szemléletesek legyenek.

Ebben a folyamatban a gyermekek megfigyelnek, manipulálnak, összehasonlítanak azonosságokat, különbségeket állapítanak meg. Mindez játékosan érdekes szituációkba ágyazva történik, egy jól motivált helyzetben valósul meg.

A kiscsoportos foglalkozással személyes kontaktusban vannak egymással pedagógus és gyermekek, a gyermekek fokozottabban érzik a pedagógus gondoskodását, szeretett törődését, segítőkészségét, örömet szerző nevelő-, oktató tevékenységét. Apróbb sikerélmények halmozódásával az érzelmileg sérült gyermekek egyre jobban kinyíltak, kompetensek lettek a nagyobb gyermekközösségekben is. A legcélravezetőbbnek a naponkénti ismétlődő, rövid ideig tartó játékos foglalkozás volt a legcélravezetőbb.

A téri, kiterjedésbeli mennyiségi relációk ismeretét folyamatos ismétléssel valósítottuk meg.

A sikeresen felzárkóztatott gyermekek nyelvi kifejezőkészsége sokat fejlődött. Ismeretük köre lényegesen bővült. Aktívabbak lettek a csoportközösségekben is, peremhelyzetük megszűnt, kapcsolataik a csoporton belül is gazdagodtak.

Játékszintjük jelentősen emelkedett.

Minden gyerek esetében van legalább 1 tevékenység amit szeret, amiben aktívabban részt vesz. Célunk, hogy ezen részképességeiket megerősítve megtalálják azt, amiben kiemelkedőt tudnak nyújtani ők is, ezzel fejlesztve önértékelésüket, önbizalmukat.

Viselkedésük akaratlagos szabályozása sokat fejlődött. E pedagógiai tevékenységünk nélkül ők kudarccal indultak volna, ami életük alakulására meghatározó módon nyomta volna rá bélyegét. Ettől mentettük és mentjük meg a jövőben is őket.

7. SPECIÁLIS SZOLGÁLTATÁSOK

- Térítés nélküli:
 - sajátos nevelési igényű - tanulási, magatartási zavarral küzdő - gyermekek egyéni fejlesztése
 - logopédiai fejlesztés
 - preventív jellegű fejlesztőpedagógiai megsegítés
 - tehetséggondozás
 - tartós gyógykezelés alatt álló gyerekek szülői igény szerinti segítése, egyéni munkarend biztosítása
- **1-es típusú diabéteszrel élő gyermekek ellátása**

- **Online ovi**

Az óvodai csoportok rendelkeznek zárt internetes csoportokkal, mely a szülők, pedagógusok és a nevelés-oktatást segítők számára elérhető. Ezeken a csoportokon belül is megvalósul a rendszeres kapcsolattartás, hiteles tájékoztatás a szülők részére, valamint különleges veszélyhelyzeti intézkedés idején az intézmény fejlesztési feladatait a szülőkkel való szoros kapcsolattartás eszközeként itt valósítják meg a pedagógusok.

Az online ovi folyamatos, naprakész vezetése intézményvezető által elrendelt kötelező feladat az intézmény zárása idejére. Az online csoportokba az intézményvezetőnek betekintési lehetősége van.

Célunk: a mindennapos kapcsolattartáson túl a gyermekek fejlesztésének szülőkkel történő szoros kontaktusban zajló megvalósítása.

Feladataink:

- a rendszeres, tudatos tervezés online formában történő gyakorlati megvalósítása
- napi szintű kapcsolattartás a gyerekekkel, szülőkkel
- a gyerekek ösztönzése a kiosztott tevékenységek elvégzésére
- folyamatos visszajelzés, a családokkal való kontaktus fenntartása

Az online ovi lényeges eleme, hogy az intézmény teljes vagy részleges zárása idején is megvalósuljanak a tervezett fejlesztések, elősegítve ezzel a gyermekek otthoni foglalkoztatását, fejlesztési lehetőségeik folyamatos biztosítását.

- **A szülők által igényelt, nem kötelező egyéb szolgáltatások**

„Múltra építjük a jövőt” néphagyományőrző program

- Kirándulások környékünk múzeumaiba Karcag, Tiszafüred, Nagyvján, Hortobágy, Tiszaigar Arborétum.

Fogd meg a kezem program

- Családi programok, kirándulások a közeli és távolabbi természeti környezetben

Manófalvi Óvoda Helyi Nevelési Programja

- Közeli arborétumok látogatása, kirándulás a Hortobágyra,
a Tisza mellé

Egészséges holnap program

- Kirándulások, túrák a természetbe minden évszakban

8. NEVELŐMUNKÁKAT SEGÍTŐ ESZKÖZÖK ÉS FELSZERELÉSEK JEGYZÉKE

20/2012. EMMI rendelet alapján:

JEGYZÉK

a nevelési-oktatási intézmények kötelező (minimális) eszközeiről és felszereléséről

ÓVODA

I. HELYISÉGEK

Az egyes helyiségek és az udvar jellemző adatait (alapterület, belmagasság, légköbméter, belső burkolat, megvilágítás stb.) a hatályos építészeti, egészségügyi, munkavédelmi és tűzvédelmi jogszabályok tartalmazzák.

Eszközök, felszerelések	Mennyiségi mutató	Tényleges állapot
csoporszoba	gyermekcsoportonként 1 (10)	10
tornaszoba	óvodánként (székhelyen és telephelyen) 1	-----
logopédiai foglalkoztató, egyéni fejlesztő szoba	óvodánként (székhelyen és telephelyen) 1	1
játszóudvar	óvodánként (székhelyen és telephelyen) 1 (5)	4
óvodavezetői iroda	óvodánként 1	1
óvodavezető-helyettesi iroda	óvodánként (székhelyen és telephelyen) 1	---
gazdasági vezetői iroda	óvodánként 1	----
nevelőtestületi szoba	óvodánként (székhelyen és telephelyen) 1	4
orvosi szoba	óvodánként (székhelyen és telephelyen) 1	-----
gyermeköltöző	gyermekcsoportonként 1 (10)	5

gyermekmosdó, WC	gyermekcsoportonként 1 (10)	7
felöltöltöző	épületenként 1 (4)	4
elkülönítő szoba	óvodánként (székhelyen és telephelyen) 1	-----
melegítőkonyha	óvodánként 1 (4)	4
tálaló-mosogató	óvodánként (székhelyen és telephelyen) 1 (4)	-
felöltmosdó	épületenként 1 (4)	2
felölt WC	épületenként 1 (4)	4
mosléktároló	óvodánként (székhelyen és telephelyen) 1	----
raktár		4
szertár	épületenként 1	-

II. HELYISÉGEK BÚTORZATA ÉS EGYÉB BERENDEZÉSI TÁRGYAI

Eszközök, felszerelések	Mennyiségi mutató	Tényleges állapot
1. Csoportszoba		
óvodai fektető	gyermeklétszám szerint 1 (201)	137
gyermekszék	gyermeklétszám szerint 1 (201)	201
gyermekasztal	gyermeklétszám figyelembevételével	33
fényvédő függöny	ablakonként, az ablak lefedésére alkalmas méretben	Ablakonként 1
szőnyeg	gyermekcsoportonként, a padló egyötödének lefedésére alkalmas méretben	Az előírásnak megfelelő mennyiségű
játéktartó szekrény vagy polc	csoportszobánként 2, fogyatékos gyermek esetén további 1	Csoportszobánként 3

fektetőtároló	valamennyi gyermekágy tárolásához szükséges mennyiség	-----
élősarok állvány	gyermekcsoportonként 1	-----
hőmérő	gyermekcsoportonként 1	10
óvodapedagógusi asztal	gyermekcsoportonként 1 (10)	4
felnöftszék	gyermekcsoportonként 2 (20)	4

3. Logopédiai foglalkoztató, egyéni fejlesztő szoba

a fogyatékoság típusának megfelelő, a tanulási képességet fejlesztő eszközökkel

tükör	1	2
asztal	1	2
szék	2	4
szőnyeg	1	1

4. Játszóudvar

kerti asztal	gyermekcsoportonként 1 (10)	4
kerti pad	gyermekcsoportonként 2 (10)	4
babaház	gyermekcsoportonként 1 (4)	-----
udvari homokozó	gyermekcsoportonként 1 (4)	4
takaróháló	homokozónként 1 (4)	4

mozgáskultúrát, mozgásfejlődést segítő, mozgásigényt kielégítő eszközök

V. rész szerint

5. Óvodavezetői iroda

íróasztal és szék	1-1	1-1
tárgyalóasztal	1	1
szék	2	6+16

telefon	1	1
könyvszekrény	1	1
íratszekrény	1	2

IV. A FELNÖTTEK MUNKAVÉGZÉSÉHEZ SZÜKSÉGES ESZKÖZÖK

Eszközök, felszerelések	Mennyiségi mutató	Tényleges állapot
szennyesruha-tároló	óvodánként (székhelyen és telephelyen) 1	4
mosottruha-tároló	óvodánként (székhelyen és telephelyen) 1	-----
mosógép	óvodánként (székhelyen és telephelyen) 1	4
vasaló	épületenként 1	4
vasalóállvány	épületenként 1	4
szárítóállvány	épületenként 1	4
takarítóeszközök	épületenként 1	4
kerti munkaeszközök, szerszámok	óvodánként (székhelyen és telephelyen) 1- 1	4-4
hűtőgép	épületenként 1, amennyiben helyben főznek 2	4
porszívó	épületenként 1	4

V. A NEVELŐMUNKÁT SEGÍTŐ JÁTÉKOK ÉS EGYÉB ESZKÖZÖK

Eszközök, felszerelések	Mennyiségi mutató	Tényleges állapot
1. Játékok, játékeszközök (mennyiség eszközfajtánként)		
különbféle játékformák (mozgásos játékok, szerepjátékok, építő-	gyermekcsoportonként a gyermekek 30%-ának megfelelő mennyiségben	megfelelő

konstruáló játékok,
szabályjátékok, dramatizálás
és bábozás, barkácsolás)
eszközei

mozgáskultúrát,
mozgásfejlődést segítő,
mozgásigényt kielégítő
eszközök

gyermekcsoportonként a
gyermeklétszám
figyelembevételével

Fejlesztésre szorul

ének, zene, énekes játékok
eszközei

gyermekcsoportonként a
gyermeklétszám
figyelembevételével

megfelelő

az anyanyelv fejlesztésének, a gyermekcsoportonként a
kommunikációs képességek
fejlesztésének eszközei

gyermekcsoportonként a
gyermekek 30% -ának
megfelelő mennyiségben

megfelelő

értelmi képességeket
(érzékelés, észlelés,
emlékezet, figyelem,
képzelet, gondolkodás) és a
kreativitást fejlesztő anyagok,
eszközök

gyermekcsoportonként a
gyermekek 30% -ának megfelelő
mennyiségben

megfelelő

ábrázoló tevékenységet
fejlesztő (rajzolás, festés,
mintázás, építés, képalakítás,
kézimunka) anyagok,
eszközök

gyermekcsoportonként a
gyermeklétszám
figyelembevételével

Fejlesztésre szorul

a természeti-emberi-tárgyi
környezet megismerését
elősegítő eszközök, anyagok

gyermekcsoportonként a
gyermeklétszám
figyelembevételével

Fejlesztésre szorul

munka jellegű tevékenységek
eszközei

gyermekcsoportonként a
gyermekek 30% -ának megfelelő
mennyiségben

Fejlesztésre szorul

2. A nevelőmunkát segítő egyéb eszközök

video (lejátszó)

óvodánként 1 (4)

2

televízió

óvodánként 1 (4)

2

magnetofon

három csoportonként 1 (4)

4

diavetítő

épületenként 1 (4)

4

vetítővászon

épületenként 1 (4)

1



Kuncsiszergő Helyi Pedagógiai Program

hangszer (pedagógusoknak)	óvodánként (székhelyen és telephelyen) 1	-----
hangszer (gyermekeknek)	gyermekcsoportonként, a gyermekek 30%-ának megfelelő mennyiségben	-----
egyéni fejlesztést szolgáló speciális felszerelések	gyermekcsoportonként a gyermekek 30%-ának megfelelő mennyiségben	Fejlesztésre szorul

FELHASZNÁLT IRODALOM

- Az Óvodai Nevelés Országos Alapprogramja
- A nemzeti etnikai kisebbség óvodai nevelésének irányelve
- Az óvodai nevelés programja 1989.
- *Nagy Jenőné: Óvodai programkészítés - de hogyan?*
NAT-TAN Sorozat Bp. OKI 1996.
- Pedagógiai programkészítés az óvodában
Debrecen, 1996.
- *Porkolábné dr. Balogh Katalin-Dr. Pál Judit-Pintér Éva-Szaitzné Gregorits Anna: Komplex prevenciós óvodai program*
Bp. 1996.
- *Porkolábné dr. Balogh Katalin: Kudarccal az iskolában*
Alex-typo Bp., 1992.
- *Dr. Tótszóllósné Varga Tünde: Mozgásfejlesztés az óvodában*
Bp. FER-CO Kft. és a Váci Ofszer kft. 1994.
- Mozgásműveltség Fejlesztő Óvodai Nevelési Program
- Néphagyományörző Óvodai Program
Gödöllő, 1998.
- *Falvay Károly: Ritmikus mozgás*
- "Napról napra néphagyomány, természetes műveltség"
A debreceni Sinay Miklós utca óvodai programja
- *Dömötör Tekla: Magyar népszokások*
- *Szentesné Nagy Éva: Hagyományok lépésről lépésre*
- *Bellon Tibor: Nagykunság*

Érvényességi nyilatkozat

Érvényesség kezdő időpontja: 2010. szeptember 1

Módosítás életbe lépésének időpontja:

1. 2013.szeptember.1 Módosítás oka: 363/2012. Kormányrendelet, 20/2012 EMMI rendelet
2. 216.szeptember 1. Módosítás oka: intézményi átszervezés
3. 2017.szeptember 1. Módosítás oka: az intézmény névváltozása
4. 2018. szeptember 1. Módosítás oka: 363/2012. Kormányrendelet módosítása
5. 2021.szeptember 15. Módosítás oka 2021. évi LII. törvény és az online-ovi szabályozása
6. 2024. január 1. Módosítás oka: 2023. évi LII. púétv. bevezetése

A helyi nevelési program módosításának lehetséges indokai:

- hálózatbővítés, leépítés
- szervezeti átalakítás
- ha egyéb érdekegyeztető fórum módosítást javasol
- törvényi változások esetén

Okirat száma: KM/4986/2023

Alapító okirat módosításokkal egységes szerkezetbe foglalva

Az államháztartásról szóló 2011. évi CXCV. törvény 8/A. §-a és a nemzeti köznevelésről szóló 2011. évi CXC. törvény 21. § (2) és (3) bekezdése alapján a Kunmadarasi Összevont Óvoda és Bölcsőde alapító okiratát a következők szerint adom ki:

1. A költségvetési szerv megnevezése, székhelye, telephelye

1.1. A költségvetési szerv

1.1.1. megnevezése: Kunmadarasi Összevont Óvoda és Bölcsőde

1.2. A költségvetési szerv

1.2.1. székhelye: 5321 Kunmadaras, Csokonai út 30.

1.2.2. telephelyei:

	telephely megnevezése	telephely címe
1	Kunmadarasi Összevont Óvoda és Bölcsőde Árnyas Tagóvodája	5321 Kunmadaras, Széchenyi út 20 HRSZ: 2123
2	Kunmadarasi Összevont Óvoda és Bölcsőde Kenderke Tagóvodája	5321 Kunmadaras, Kálvin út 17 HRSZ: 1568
3	Kunmadarasi Összevont Óvoda és Bölcsőde Lépegető Mini Bölcsődéje	5321 Kunmadaras, Kálvin út 17 HRSZ: 1568
4	Kunmadarasi Összevont Óvoda és Bölcsőde Manófalvi Tagóvodája	5321 Kunmadaras, Arany János út 26 HRSZ: 475

2. A költségvetési szerv alapításával és megszűnésével összefüggő rendelkezések

2.1. A költségvetési szerv alapításának dátuma: 2004.01.01.

2.2. A költségvetési szerv alapítására, átalakítására, megszüntetésére jogosult szerv 2.1.1.
megnevezés: Kunmadaras Nagyközség Önkormányzata

2.1.2. székhelye: 5321 Kunmadaras, Kossuth tér 1.

3. A költségvetési szerv irányítása

3.1. A költségvetési szerv irányító szervének

3.1.1. megnevezése: Kunmadaras Nagyközség Önkormányzatának képviselő-testülete

3.1.2. székhelye: 5321 Kunmadaras Kossuth tér 1.

3.2. A köznevelési intézmény fenntartójának

3.2.1. megnevezése: Kunmadaras Nagyközség Önkormányzata 3.2.2.

székhelye: 5321 Kunmadaras, Kossuth tér 1.

4. A költségvetési szerv tevékenysége

4.1. A költségvetési szerv közfeladata: A nemzeti köznevelésről szóló 2011. évi CXC. törvény alapján óvodai nevelés és a gyermekek védelméről és gyámügyi igazgatásról szóló 1997. évi XXXI. törvény alapján bölcsődei ellátás.

4.2. A költségvetési szerv főtevékenységének államháztartási szakágazati besorolása:

	szakágazat száma	szakágazat megnevezése
1	851020	Óvodai nevelés

4.3. A költségvetési szerv alaptevékenysége:

Az intézmény óvodái a Nemzeti köznevelésről szóló 2011. évi CXC. törvény, valamint a 363/2012. évi – Óvodai Nevelés Országos Alapprogramja – Kormányrendeletre épülő Helyi Pedagógiai Program alapján végzi az óvodai nevelést-oktatást.

Az óvoda a gyermek 3 éves korától a tankötelezettség kezdetéig nevelő intézmény, végzi a gyermek napközbeni ellátását.

Az intézmény ellátja azokat a nevelési feladatokat, tevékenységeket, amelyek biztosítják a gyermek személyiségfejlődésének, közösségi életre való felkészítését, a szociálisan hátrányos helyzetű gyermekek differenciált fejlesztését, fejlődésének segítését.

A Kunmadarasi Roma Nemzetiségi Önkormányzat egyetértésével a Helyi Pedagógiai Program részeként elfogadott és jóváhagyott differenciált program alapján az etnikai kisebbséghez tartozó gyermekek részére differenciált foglalkozást szervez.

Az intézmény ellátja a szakértői bizottság véleménye alapján, azokat a különleges bánásmódot igénylő sajátos nevelési igényű gyermekeket, akik a következő gyógypedagógiai ellátást igénylik:

- enyhe értelmi fogyatékos gyermekek fejlesztése
- autizmus spektrumzavarral küzdő gyermekek fejlesztése
- egyéb pszichés fejlődési zavarral küzdő gyermekek fejlesztése.

A bölcsődei intézmény feladata az 1997. évi XXXI. törvény valamint a 15/1998. NM rendelet - Bölcsődei Nevelés Országos Alapprogramja - által megalkotott Helyi Pedagógiai Program

alapján végzi 12 hónapos kortól a gyermekek gondozását-nevelését, testi-érzelmi-értelmi fejlődésük elősegítését életkori sajátosságaik figyelembe vételével.

4.4. A költségvetési szerv alaptevékenységének kormányzati funkció szerinti megjelölése:

	kormányzati funkciószám	kormányzati funkció megnevezése
1	091110	Óvodai nevelés, ellátás szakmai feladatai
2	091120	Sajátos nevelési igényű gyermekek óvodai nevelésének, ellátásának szakmai feladatai
3	091130	Nemzetiségi óvodai nevelés, ellátás szakmai feladatai
4	091140	Óvodai nevelés, ellátás működtetési feladatai
5	096015	Gyermekétkeztetés köznevelési intézményben
6	104031	Gyermekek bölcsődében és mini bölcsődében történő ellátása
7	104035	Gyermekétkeztetés bölcsődében, fogyatékosok nappali intézményében

4.5. A költségvetési szerv illetékessége, működési területe: az óvoda működési területe Kunmadaras Nagyközség Önkormányzatának közigazgatási területe, a bölcsőde működési területe Kunmadaras Nagyközség Önkormányzatának közigazgatási területe.

5. A költségvetési szerv szervezete és működése

5.1. A költségvetési szerv vezetőjének megbízási rendje: Az intézmény igazgatóját Kunmadaras Nagyközség Önkormányzatának Képviselő-testülete pályázat alapján határozott időre legfeljebb 5 évre bízta meg a Magyarország helyi önkormányzatairól szóló 2011. évi CLXXXIX. törvény és a pedagógusok új életpályájáról szóló 2023. évi LII. törvény szerint.

Az igazgató felett a munkáltatói jogkört vezetői megbízási, felmentés, megbízási visszavonása, összeférhetetlenség megállapítása, fegyelmi eljárás indítása esetén az irányító szerv, egyéb esetekben a polgármester gyakorolja.

5.2. A költségvetési szervnél alkalmazásban álló személyek jogviszonya:

	foglalkoztatási jogviszony	jogviszonyt szabályozó jogszabály
1	köznevelési foglalkoztatotti jogviszony	a pedagógusok új életpályájáról szóló 2023. évi LII. törvény
2	közalkalmazotti jogviszony	a közalkalmazottak jogállásáról szóló 1992. évi XXXIII. törvény, a közalkalmazottak jogállásáról szóló 1992. évi XXXIII. törvény végrehajtása tárgyában kiadott 326/2013. (VIII.30.) Korm. rendelet

3	munkaviszony	a munka törvénykönyvéről szóló 2012. évi I. törvény
---	--------------	---

6. A köznevelési intézményre vonatkozó rendelkezések

6.1. A köznevelési intézmény

6.1.1. típusa: Óvoda-bölcsőde

6.1.2. alapfeladatának jogszabály szerinti megnevezése: Óvodai nevelés, bölcsődei ellátás

6.1.3. gazdálkodásával összefüggő jogosítványok: Az intézmény önálló gazdasági szervezettel nem rendelkezik. Előirányzatai felett teljes jogkörrel rendelkezik, amelyek felett kötelezettségvállalási, teljesítésigazolási joggal és felelősséggel bír. A szakmai alapfeladata ellátásához szükséges szakmai szervezeti egységekkel rendelkezik, ezen kívül egyes adminisztratív, szellemi támogató feladatokat is – e célt szolgáló külön szervezeti egység nélkül – elláthat. A rendelkezésre álló vagyontárgyakat az intézmény feladatainak ellátásához szabadon használhatja a vonatkozó központi, és a tulajdonosi jogszabályoknak megfelelően.

6.2. A köznevelési intézmény tagintézményei:

	tagintézmény megnevezése	tagintézmény címe
1	Kunmadarasi Összevont Óvoda és Bölcsőde Kenderke Tagóvodája	5321 Kunmadaras, Kálvin út 17. HRSZ: 1568
2	Kunmadarasi Összevont Óvoda és Bölcsőde Árnyas Tagóvodája	5321 Kunmadaras, Széchenyi út 20. HRSZ: 2123
3	Kunmadarasi Összevont Óvoda és Bölcsőde Manófalvi Tagóvodája	5321 Kunmadaras, Arany János út 26. HRSZ: 475
4.	Kunmadarasi Összevont Óvoda és Bölcsőde Lépegető Mini Bölcsődéje	5321 Kunmadaras, Kálvin út 17. HRSZ: 1568

6.3. A feladatellátási helyenként felvehető maximális gyermek-, tanulólétszám:

	feladatellátási hely megnevezése	alapfeladat megnevezése	munkarend megjelölése	maximális gyermek-, tanulólétszám
1	Kunmadarasi Összevont Óvoda és Bölcsőde	óvodai nevelés		36 fő
2	Kunmadarasi Összevont Óvoda és Bölcsőde Kenderke Tagóvodája	óvodai nevelés		89 fő
3	Kunmadarasi Összevont Óvoda és Bölcsőde Árnyas Tagóvodája	óvodai nevelés		36 fő
4	Kunmadarasi Összevont Óvoda és Bölcsőde Manófalvi Tagóvodája	óvodai nevelés		40 fő
5	Kunmadarasi Összevont Óvoda és Bölcsőde Lépegető Mini Bölcsődéje	mini bölcsődei ellátás		7 fő

6.4. A feladatellátást szolgáló ingatlanvagyon:

	ingatlan címe	ingatlan helyrajzi száma	vagyon feletti rendelkezés joga vagy a vagyon használati joga	az ingatlan funkciója, célja
1	5321 Kunmadaras, Csokonai u. 30.	676	használat jog	óvoda
2	5321 Kunmadaras, Kálvin út 17.	1568	használat jog	óvoda
3	5321 Kunmadaras, Széchenyi u. 20.	2123	használat jog	óvoda
4	5321 Kunmadaras, Arany János u. 26.	475	használat jog	óvoda
5	5321 Kunmadaras, Kálvin út 17.	1568	használat jog	mini bölcsőde



ZÁRADÉK

Az államháztartásról szóló törvény végrehajtásáról szóló 368/2011. (XII. 31.) Korm. rendelet 5. § (4) bekezdése alapján a Magyar Államkincstár nevében igazolom, hogy jelen alapító okirat módosításokkal egységes szerkezetbe foglalt szövege megfelel az alapító okiratnak a KUNMADARASI ÖSSZEVONT ÓVODA ÉS BÖLCSŐDE 2023. december 21. napján kelt, 024. január 01. napjától alkalmazandó KM/4987/2023 okiratszámú módosító okirattal.

Kelt: Szolnok, 2023. december 21.

Összegzett szakértői javaslat a Képviselő-testületnek:

**A KUNMADARASI
ÖSSZEVONT ÓVODAI INTÉZMÉNY
MÓDOSÍTOTT
HELYI ÓVODAI NEVELÉSI PROGRAMJÁT
ELFOGADÁSRA ÉS JÓVÁHAGYÁSRA JAVASLOM**

Jászberény, 2010. július 10.

Tisztelettel:

(Beszteri Éva)
közoktatási szakértő

Szakértői vélemény
Kunmadaras Összevont Óvodai Intézmény
Kunmadaras Helyi Pedagógiai Program



Kunmadaras Nagyközség Önkormányzatának

Polgármestere

Kunmadaras, Kossuth tér 1.

E L Ő T E R J E S Z T É S

Kunmadaras Nagyközség Önkormányzata Képviselő-testületének 2024. február 1 -jén tartandó ülésére Dr. Gál Róza gyermekorvos magánrendelés engedélyezésének kérelme tárgyában

Tisztelt Képviselő-testület!

Dr. Gál Róza gyermekorvos azzal a kéréssel fordult a Képviselő-testülethez, hogy heti rendszerességgel, hétfői napokon 16-17 óra között akupunktúrás kezelést és online tanácsadással egybekötött magánrendelést folytathasson az önkormányzati tulajdonú gyermekorvosi rendelőben, melyhez kéri a tulajdonos hozzájárulását.

A gyermekorvossal kötött hatályos helyettesítési szerződés 14. pontja értelmében „Ha a Megbízott a rendelkezésére bocsátott rendelőben az alapellátás feladatkörébe nem tartozó orvosi tevékenységet kíván folytatni, amelyre szakképesítése feljogosítja, de ez nem tartozik az alapellátás feladatkörébe, úgy ezen orvosi tevékenység folytatását, a szükséges eszközök használatát a Megbízó nem kifogásolhatja, de a Megbízott köteles azt bejelenteni, melyről külön szerződésben kell rendelkezni. E külön szerződésben kell meghatározni a rendelő eltérő használatának bérleti díját és a rendelési időt is.

Fentiek alapján kérem a Tisztelt Képviselő-testületet az előterjesztés megtárgyalására és az alábbi határozati javaslat elfogadására.

...../2024. (II.1.) sz. Képviselő-testületi h a t á r o z a t

Dr. Gál Róza gyermekorvos magánrendeléséhez épület használat engedélyezése tárgyában

Kunmadaras Nagyközség Önkormányzatának Képviselő-testülete hozzájárul Dr. Gál Róza (székhelye: 4032 Debrecen, Akadémia u. 86., adószáma: 68696205-1-29, nyilvántartási száma: 52117846) gyermekorvos azon kérelméhez, hogy a Kunmadaras, Karcagi út 19. szám alatti, önkormányzati tulajdonú gyermekorvosi rendelőt 2024. december 31-ig – akupunktúrás kezelés és online tanácsadás tartására irányuló - magánrendelés céljára térítésmentes használja.

A képviselő-testület egyúttal megbízza Balogh Marianna polgármestert a helyiség térítésmentes használatára vonatkozó megállapodás aláírására.

Felelős: 1./ Balogh Marianna polgármester

2./ Molnár Szilvia ügyintéző a szerződés elkészítéséért

Erről:

1./ Balogh Marianna polgármester

2./ dr. Vincze Anita jegyző

3./ Dr. Gál Róza, 4032 Debrecen, Akadémia u. 86.

4./ Molnár Szilvia ügyintéző

értesül.

Kunmadaras, 2024. január 25.

**Balogh Marianna
polgármester sk.**

Balogh N.

Tisztelt Polgármester Asszony!

Tisztelt Képviselőtestület!

Kérem, szíveskedjenek engedélyezni, hogy heti 1 órában magánrendelést folytathassak a gyermekorvosi rendelőben minden hétfőn 4-5 óráig.

Akupunktúrák kezelést és online tanácsadást szeretnék tartani.

Az online rendelést egyelőre másik cég alkalmazottjaként. Későbbiekben önállóan is. Online rendelést Magyarországon jelenleg nem lehet folytatni csak akkor, ha az magánrendeléshez kapcsolódik.

Köszönettel:

Kunmadaras 2024. január 9.

Dr. Gál Róza

Kunmadarasi Közös Önkormányzati Hivatal			
Érkezett:	2024.01.12.		
Szám:	U/1/180/2024	Melléklet:	
Előszám:	Utószám:	Előadó:	U-82
Intézmény:			
U	362	-	1

Helyettesítési Szerződés

amely létrejött területi ellátási kötelezettséggel házi gyermekorvosi alapellátási feladat átvállalására az alulírott napon és helyen az alábbi feltételek mellett:

Szerződő felek:

egyrésztől Kunmadaras Nagyközség Önkormányzat képviselőjében eljáró **Balogh Marianna polgármester**, mint megbízó, továbbiakban: **Megbízó**

másrésztől Kemencés Ház Kft. (székhely: 4032 Debrecen, Akadémia u. 86. szám) képviselője: **Dr. Gál Róza**, mint Megbízott (továbbiakban, mint **Megbízott**) között az alábbi helyen és időben a következő feltételek szerint:

A szerződő felek rögzítik, hogy a közöttük létrejött megállapodás **2024. január 01. napjától 2024. december 31. időpontjáig** szól.

1. Megbízó Kunmadaras Nagyközség Önkormányzata a gyermekkörzet ellátási területére vonatkozóan 2024. január 01. napjától 2024. december 31. időpontjáig gyermek alapellátási kötelezettségét – a készenlét kivételével – átadja, a Megbízott átveszi.
2. A Megbízott kijelenti, hogy a helyettesítést saját praxisának ellátása mellett jelen szerződésben foglaltak szerint látja el.
3. Megbízott kötelezettséget vállal arra, hogy a bejelentkezett biztosítottak részére a gyermek házi orvosi feladatokat a jogszabályi előírásoknak, a szakmai szabályoknak megfelelően, az önkormányzat által foglalkoztatott személy közreműködésével biztosítja Kunmadaras Nagyközség körzet területén lakók számára.
4. Megbízott kijelenti, hogy a feladat ellátásához szükséges hatósági engedélyekkel, valamint jogszabályokban rögzített szakmai feltételekkel rendelkezik.
5. A szolgáltatást a Megbízott a vonatkozó jogszabályoknak és szakmai szabályoknak megfelelően köteles biztosítani.
6. Megbízott kijelenti, hogy érvényes felelősségbiztosítással rendelkezik.
7. Megbízott a szolgáltatást az Önkormányzat gyermek körzet rendelőjében biztosítja, heti minimum 10 óra rendelési időben, valamint a csecsemő és kisdud tanácsadást folyamatosan elvégzi. A megbízott a helyettesített hónapokban a következő időpontokban rendel:

- hétfő:	14.00 h-tól	16.00 h-ig	
- kedd:	13.00 h-tól	15.00 h-ig	
- szerda:	10.30 h-tól	12.30 h-ig	(10.30 h-11.00 h-ig tanácsadás)
- csütörtök:	14.00 h-tól	16.00 h-ig	
- péntek:	08.00 h-tól	10.00 h-ig	(08.00 h-08.30 h-ig tanácsadás)

8. Megbízó a házi gyermekorvosi feladatok ellátásához a tulajdonában lévő épületet, épületrészt, azok felszerelési tárgyaival, a jogszabályban rögzített minimumfeltételeknek megfelelő eszközöket, műszereket a megállapodás időtartamára -térítésmentesen- a Megbízott rendelkezésére bocsátja.
9. Az ingatlan adatait, és az átadott eszközök, felszerelési tárgyak listáját a leltár tartalmazza, amely a megállapodás 1. számú mellékletét képezi.
10. Megbízott a részére átadott helyiségeket és felszerelési tárgyakat, eszközöket a jó gazda gondosságával köteles használni, illetve karbantartani. A Megbízott tájékoztatja Megbízót a műszerek esetleges meghibásodásáról, azok javításáról Megbízó gondoskodik.
11. A rendelő működési költségei közül a közüzemi díjakat – víz, villany, fűtés, gáz, szennyvíz, kommunális szemétszállítás, veszélyes hulladék elszállítása, telefon, informatikai szolgáltatások - Megbízó viseli.
12. A Megbízó gondoskodik nyomtatványok, egyszer használatos eszközök, kötszerek, gyógyszerek, fertőtlenítő szerek, tisztítószeresek beszerzéséről.
A Megbízott köteles a higiénés rendszabályok betartására a működése során.
13. Megbízott orvos csak a 4/2000. (II.25.) EüM rendeletben meghatározott szakmai képesítésének megfelelő orvosi gyógyító, megelőző tevékenységet folytathat.
14. Ha a Megbízott a rendelkezésre bocsátott rendelőben az alapellátás feladatkörébe nem tartozó orvosi tevékenységet kíván folytatni, amelyre szakképesítése feljogosítja, de ez nem tartozik az alapellátás feladatkörébe, úgy ezen orvosi tevékenység folytatását, a szükséges eszközök használatát a Megbízó nem kifogásolhatja, de a Megbízott köteles azt bejelenteni, melyről külön szerződésben kell rendezni. E külön szerződésben kell meghatározni a rendelő eltérő használatának bérleti díját és a rendelési időt is.
15. A felek megállapodnak abban, hogy a gyermek körzet helyettesítéséért, a megbízottat havi bruttó *1.500.000 Forint* és ezen felül az iskola egyézségügyi feladatok ellátásáért havi *bruttó 27.500 forint* illeti meg. A Megbízó ezen túlmenően havonta *100.000 Ft.* útiköltség térítést biztosít a Megbízott részére, mely összegeket a Megbízó a Megbízott által minden hó 15. napjáig kiállított számla ellenében 8 napon belül átutalással teljesít.
Amennyiben a praxis finanszírozásának mértéke év közben változna, a felek a szerződésben foglalt díját felülvizsgálják a szükséges szerződésmódosítás érdekében.
16. A Megbízott az iskolaorvosi ellátás keretében az iskolai kötelező védőoltásokat és szűrővizsgálatokat, járványügyi teendőket végzi az iskolával egyeztetett időpontban a védőnők közreműködésével.
17. A Megbízott köteles a Megbízó Önkormányzat részére a távollétét a helyettesítés megkezdése előtt 5 nappal bejelenteni.
A Megbízott haladéktalanul köteles írásban bejelenteni a Megbízó részére, ha az ellátási kötelezettségnek a továbbiakban nem tud eleget tenni.

18. Megbízó jogosult a szerződés teljesítését jogszabályi keretek között ellenőrizni.
19. Szerződő felek jelen megállapodást a folyamatos szolgáltatás biztosításának figyelembevételével, közös megegyezéssel megszüntethetik.
20. Jelen megállapodás azonnali hatállyal szűnik meg
- súlyos szerződésszegés esetén
 - a Jász-Nagykun Szolnok Megyei Kormányhivatal Karcagi Járási Hivatal Járási Népegészségügyi Osztálya a Megbízott működési engedélyét visszavonja,
 - amennyiben Megbízottat az egészségügyi szervek jogerős határozata alapján az orvosi tevékenységétől tiltják el, vagy jogerős fegyelmi határozat alapján az orvosi tevékenységtől, illetőleg az orvosi magánygyakorlattól eltiltás fegyelmi büntetésben részesül.
 - Azonnali felmondás esetén, szükség szerint a Megbízott részéről az ellátási kötelezettség az új ellátási szerződés megkötéséig, maximum 30 napig fennmarad.
 - Súlyos szerződésszegés megállapításához szükséges a Magyar Orvosi Kamara illetékes bizottságának egyetértése is.
21. Felek jelen megállapodást akkor is módosíthatják, ha a megállapodás megkötésekor előre nem látott körülmények (pl. jogszabályi változások, stb.) következnek be. A megváltozott körülményekről a felek egymást írásban kötelesek tájékoztatni.
22. Felek kölcsönösen törekednek arra, hogy a jelen szerződésből eredő esetleges vitás kérdéseket elsősorban peren kívül rendezik. A felek hatáskörtől függően kikötik a Karcag Járásbíróság kizárólagos illetékességét.
23. Jelen megállapodásban nem szabályozott kérdésekben az egészségügyről szóló 1997. évi CLIV. törvény, a Polgári Törvénykönyvről szóló 2013. évi V. törvény, az önálló orvosi tevékenységről szóló 2000. évi II. törvény, a 18/2000. (II.25.) Korm. rendelet, a 4/2000. (II.25.) EüM rendelet, valamint más egyéb vonatkozó jogszabályok rendelkezései az irányadóak.

Kunmadaras, 2023. december 4.

KEMENCÉS HÁZ KFT.

4032 Debrecen, Akadémia u. 86.

Cégjegyzékszám: 09-09-017787

Adószám: 14950348-2-09

UCB: 10918001-00000099-95240008

Mobil: 06-30-243-7928

.....
Megbízó



.....
Megbízott

Ellenjegyezte:

.....
Gazdálkodási csoportvezető



**Kunmadaras Nagyközség Önkormányzatának
Jegyzője
Kunmadaras, Kossuth tér 1. 5321.**

Készítette: dr. Vincze Anita

ELŐTERJESZTÉS

Kunmadaras Nagyközség Önkormányzat Képviselő-testületének 2024. február 1-jei ülésére a polgármester szabadsága ütemezésének jóváhagyása tárgyában

Tisztelt Képviselő-testület!

A közszolgálati tisztviselőkről szóló 2011. évi CXCV. tv. 225/C §. (1) bekezdése alapján Balogh Marianna polgármestert 2024. évre összesen a tárgyévre időarányosan 31 nap szabadság illeti meg.

Polgármester asszony 2023. évben a tárgyévi 61 napos szabadságából (évi 39 nap + 2022. évről átvitt 22 nap) 32 napot 2023. december 31-ig letöltött, így a 2024. évre átvihető szabadsága 29 nap. *Ezt figyelembe véve 2024. évben a felhasználható szabadsága 60 nap. (tárgyévre járó 31 nap + 29 nap 2023. évről áthozott szabadság)*

A vonatkozó jogszabályi előírások alapján minden év február 28-ig a képviselő-testület hagyja jóvá a polgármester szabadságának ütemezését.

Az egyes jogállási törvények módosításáról szóló 2014. évi LXXXV. tv. többek között módosította a közszolgálati tisztviselőkről szóló 2011. évi CXCV. törvényt, melynek Harmadik Része a VII/A. fejezettel egészült ki. Ez a fejezet rögzíti a polgármester, alpolgármester foglalkoztatási jogviszonyára vonatkozó különös rendelkezéseket.

A hivatkozott jogszabály 225/C. § (1) bekezdése rendelkezik a polgármester szabadságáról, mely alapján a főállású polgármester évi *huszonöt* munkanap alapszabadságra és *tizennégy* munkanap pótszabadságra jogosult.

Az új szabályozás értelmében a polgármester előterjesztésére a képviselő-testület minden év *február 28-ig jóváhagyja a polgármester szabadságának ütemezését*. A szabadságot az ütemezésben foglaltaknak megfelelően kell kiadni, valamint igénybe venni. A polgármester a szabadság igénybevételéről a képviselő-testületet a következő ülésen tájékoztatja. A polgármester az ütemezéstől eltérően csak előre nem látható, rendkívüli esetben, vagy az igénybevételt megelőzően legkésőbb 15 nappal megtett előzetes bejelentést követően veheti igénybe.

A jogszabály 225/C. § (3) bekezdése alapján minden év január 31-ig a jegyző által vezetett nyilvántartás alapján meg kell állapítani a polgármester előző évben igénybe vett szabadságának mértékét, és a ki nem adott szabadságot a tárgyévi szabadsághoz hozzá kell számítani.

A polgármesternek a szabadságot az esedékesség évében, de legkésőbb a következő év március 31-ig kell igénybe venni vagy kiadni.

Fentiek alapján a polgármester szabadságának ütemezését alpolgármesterként a mellékelt ütemtervben foglaltak szerint az alábbi határozattal fogadom el.

.../2024. (II.01.) sz. képviselő-testületi h a t á r o z a t
polgármester szabadsága ütemezésének jóváhagyása tárgyában

1./ Kunmadaras Nagyközség Önkormányzatának Képviselő-testülete Balogh Marianna polgármester előterjesztése alapján a határozat melléklete szerint hagyja jóvá a 2024. évi szabadságának ütemezését.

2./ A szabadságot a jóváhagyott ütemezésben foglaltak alapján kell kiadni, valamint igénybe venni.

3./ A polgármester a szabadság igénybevételéről a képviselő-testületet a következő ülésen tájékoztatja.

4./ A polgármester az ütemezéstől eltérően csak előre nem látható, rendkívüli esetben, vagy az igénybevételt megelőzően legkésőbb 15 nappal megtett előzetes bejelentést követően veheti igénybe.

Felelős: polgármester

Határidő: folyamatos

Erről:

1./ Balogh Marianna polgármester

2./ dr. Vincze Anita jegyző

3./ Kiss Anita munkaügyi előadó
értesül.

Kunmadaras, 2024. január 8.



dr. Vincze Anita

jegyző

2024. ÉVI SZABADSÁGOLÁSI ÜTEMTERV

Alkalmazott neve: Balogh Marianna

Munkaköre: Polgármester

Alapszabadság: 31

Előző évről áthozott: 29

Összesen: 60

Ütemezés:

Kezdete	Vége	Munkanapok száma
2024.01.11.	2024.01.31.	15
2024.02.19.	2024.03.01.	10
2024.03.18.	2024.03.21.	4
2024.05.13.	2024.05.24.	9
2024.06.17.	2024.06.21.	10
2024.07.22.	2024.08.06.	12
ÖSSZESEN:		60

Kunmadaras, 2024. január 8.

az alkalmazott aláírása

Kunmadaras Nagyközség Önkormányzatának
Jegyzője
Kunmadaras, Kossuth tér 1. 5321.

ELŐTERJESZTÉS

Kunmadaras Nagyközség Önkormányzat Képviselő-testületének 2024. február 1-jén tartandó ülésére a polgármester nyelvpótlékának megállapítása tárgyában

Tisztelt Képviselő-testület!

A Jász-Nagykun-Szolnok Vármegyei Kormányhivatal a JN/32/01830-4/20123. számon közszolgálati ellenőrzést tartott a Kunmadarasi Közös Önkormányzati Hivatalnál az alábbi tárgykörökben:

- a szabadság kiadásának és kivételének gyakorlata a polgármester, valamint a helyi önkormányzat képviselő-testületének polgármesteri hivatalnál és közös önkormányzati hivatalainál foglalkoztatottak jogviszonyában,
- a jogviszony megszűnése, megszüntetése kapcsán a szabadság megállapításával kapcsolatos munkáltatói intézkedések gyakorlata,
- a polgármester, a vármegyei önkormányzat közgyűlésének elnöke, az alpolgármester, a vármegyei önkormányzat közgyűlésének alelnöke díjazása, illetve költségtérítése megállapításának gyakorlata,
- az idegennyelv-tudási pótlék megállapításának gyakorlata a polgármester esetében.

A vizsgálatról 2023. december 5-én készült el az ellenőrző jelentés, melynek C) pontja értelmében a 1355/2023.(VIII.3.) Korm. határozattal elrendelt közszolgálati ellenőrzés tapasztalatai alapján munkáltató intézkedést nem kellett készíteni. Ugyanakkor a jelentés felhívta a Közös Önkormányzati Hivatal figyelmét az alábbiakra:

- a polgármester szabadságának megállapításakor a Kttv. 225/C. § (1) és (3) bekezdés alkalmazására (polgármestert megillető alap és pótszabadság külön történő megállapítására)
- a Kttv – szabadság kiadásával kapcsolatos – 103. §-ban és kiemelten a 104 §-ában rögzítettek, a szabadság esedékesség évében történő kiadásának betartására, a felhalmozott szabadságnapok mielőbbi, szabadságotólasi ütemtervben rögzítettek szerinti kiadására a polgármesterek és a foglalkoztatottak vonatkozásában egyaránt,
- a Kttv. vonatkozó 107. § (2) bekezdés b) pontja szerinti rendelkezésre, mely szerint az arányos szabadságot a jogviszony megszűnését követő 40. napon kell megváltani.
- a polgármester nyelvpótlékának testületi határozatban történő összegszerű meghatározására.

Jelenleg polgármester nő nyelvpótlékáról a képviselő-testület 14/2022.(I.27.) számú képviselő-testületi határozata rendelkezik, melynek 3./ pontja értelmében:

„A polgármester fentiekén túl a közszolgálati tisztviselőkről szóló 2011. évi CXCV. tv. 141. § (6) bekezdésében meghatározott idegen-nyelvtudási pótlékra jogosult.”

A Kormányhivatal ugyanakkor indítványozta, hogy mivel a pótlék konkrét összegét a határozat nem tartalmazta és az az illetmény részét képezi, így azt összességében nevesítve is meg kell határozni.

Balogh Marianna polgármester angol középfokú – szóbeli - B2 nyelvvizsgával rendelkezik. A közszolgálati tisztviselőkről szóló 2011. évi CXCV. tv. 141. §. (6) bekezdése értelmében az angol nyelv tekintetében a pótlék alanyi jogon jár, amelynek mértéke nyelvvizsgánként:

- komplex középfokú B2 nyelvvizsga esetében az illetményalap (38.650 Ft) 60 %-a.

A hivatkozott jogszabály alapján azonban, ha a kormánytisztviselő a (6) bekezdésben meghatározott idegen nyelvekből szóbeli vagy írásbeli nyelvvizsgával rendelkezik, az (5) bekezdésben foglalt komplex nyelvvizsgára meghatározott mérték szerint jogosult a nyelvpótléokra. Ennek alapján a 2011. évi CXCV. tv. 141. § (5) bekezdés b) pontja értelmében a komplex középfokú (B2) nyelvvizsga esetében az illetményalap (38.650 Ft.) 30 %-a, a szóbeli vagy írásbeli nyelvvizsga esetében 15-15 %-a a nyelvpótlék mértéke.

A polgármester esetében a részére járó idegennyelv-tudási pótlék megállapításánál a mindenkor költségvetésről szóló törvény szerinti illetményalapot (2024. évi költségvetésről szóló LV tv. 62. § (1) bekezdésében meghatározott: 38.650 Ft-ot) kell figyelembe venni, mivel a polgármester nem minősül a képviselő-testület közös önkormányzati hivatalánál foglalkoztatott köztisztviselőnek, így rá nem alkalmazható a képviselő-testület által megállapított 46.380 Ft-os emelt illetményalap a pótlék megállapításánál. A központi költségvetési törvény 62. § (7) bekezdése ugyanis előírja, hogy polgármesteri foglalkoztatási jogviszony esetében a 62. § (1) bekezdésében meghatározott 38.650 Ft-os illetményalapot kell alkalmazni.

Fentiekre tekintettel kérem a Tisztelt Képviselő-testületet, hogy az alábbi határozati javaslattal a polgármester idegen-nyelvtudási pótlékát összességében az alábbi határozati javaslattal megállapítani szíveskedjen:

**...../2024.(II.1.) képviselő-testületi határozat
a polgármester idegen-nyelvtudási pótlékának meghatározása tárgyában**

Kunmadaras Nagyközség Önkormányzatának Képviselő-testülete a polgármester idegen-nyelvtudási pótlékát a közszolgálati tisztviselőkről szóló 2011. évi CXCV. törvény 141. §. (5)-(6) bekezdéseiben foglaltak alapján havi bruttó 11.595 Ft. összegben állapítja meg.

Erről:

- 1./ Balogh Marianna polgármester
- 2./ dr. Vincze Anita jegyző
- 3/ Kiss Anita munkaügyi előadó értesül.

Kunmadaras, 2024. január 25.

dr. Vincze Anita
jegyző



Jász-Nagykun-Szolnok Vármegyei
Kormányhivatal

JOGI, HUMÁNPOLITIKAI ÉS KOORDINÁCIÓS FŐOSZTÁLY

Dr. Vincze Anita jegyző
részére

Kunmadarasi Közös Önkormányzati Hivatal

Kunmadaras
Kossuth tér 1.
5321

Ügyiratszám: JN/32/01830-4/2023.
Tárgy: Közszolgálati ellenőrzés
Melléklet: Ellenőrzési jelentés
Ügyintéző: Zana Gabriella
Telefon: 56 795 769

Tisztelt Jegyző Asszony!

Mellékelten megküldöm a Jász-Nagykun-Szolnok Vármegyei Kormányhivatal ellenőrzési jelentését, melyet a közszolgálati ellenőrzések 2023. évi vizsgálati tárgyköreiből és a vizsgálat alá vont szervekről szóló 1355/2023. (VIII. 3.) Korm. határozat alapján végzett a Kunmadarasi Közös Önkormányzati Hivatalnál.

Az ellenőrzés során nyújtott segítő közreműködését ezúton is köszönöm.

Szolnok, 2023. december „05”

Tisztelettel:

Dr. Berkó Attila
főispán

Kunmadarasi Közös Önkormányzati Hivatal			
Érkezett: 2023. 12. 05.			
Szám: 44/48 11/2023		Melléklet:	
Előszám:	Utószám:	Előadó: Dr. V. A.	
Hattári jel:			
0	362	-	1

5000 Szolnok, Kossuth Lajos út 2. Telefon: (56) 795 764 Fax: (56) 795 789
e-mail: jasz.koordinacio@jasz.gov.hu Honlap: www.kormanyhivatalok.hu*
Hivatali kapu: JNSZMKH



Magdolna
Balogh
Zs.



Jász-Nagykun-Szolnok Vármegyei
Kormányhivatal

Iktatószám: JN/32/01830-3/2023.

**A JÁSZ-NAGYKUN-SZOLNOK VÁRMEGYEI
KORMÁNYHIVATAL**

ELLENŐRZÉSI JELENTÉSE

**a közszolgálati ellenőrzések 2023. évi vizsgálati tárgyköreiből
és a vizsgálat alá vont szervekről szóló
1355/2023. (VIII. 3.) Korm. határozat alapján elrendelt
közszolgálati ellenőrzés lefolytatásáról**

Szolnok, 2023. december „05”

A) ÁLTALÁNOS RÉSZ

A Jász-Nagykun-Szolnok Vármegyei Kormányhivatal (a továbbiakban: Kormányhivatal) a közszolgálati tisztviselőkről szóló 2011. évi CXCV. törvény 189. §-a, valamint a közszolgálati ellenőrzések 2023. évi vizsgálati tárgyköreiből és a vizsgálat alá vont szervekről szóló 1355/2023. (VIII. 3.) Korm. határozat alapján, a fővárosi és vármegyei kormányhivatalokról, valamint a járási (fővárosi kerületi) hivatalokról szóló 568/2022. (XII. 23.) Korm. rendelet 40. § a) pontjában biztosított ellenőrzési jogkörében eljárva közszolgálati ellenőrzést végzett a Kunmadarasi Közös Önkormányzati Hivatalnál (a továbbiakban: Közös Önkormányzati Hivatal).

Az ellenőrzés tárgykörei:

- a) a szabadság kiadásának és kivételének gyakorlata a polgármester, valamint a helyi önkormányzat képviselő-testületének polgármesteri hivatalainál és közös önkormányzati hivatalainál foglalkoztatottak jogviszonyában,
- b) a jogviszony megszűnése, megszüntetése kapcsán a szabadság megállapításával kapcsolatos munkáltatói intézkedések gyakorlata,
- c) a polgármester, a vármegyei önkormányzat közgyűlésének elnöke, az alpolgármester, a vármegyei önkormányzat közgyűlésének alelnöke díjazása, illetve költségtérítése megállapításának gyakorlata,
- d) az idegennyelv-tudási pótlék megállapításának gyakorlata a polgármester esetében.

Az ellenőrzött időszak:

2022. január 01. napjától
2023. július 31. napjáig tartó időszak

Az ellenőrzés kezdő napja:

2023. szeptember 22.

Az ellenőrzés záró napja:

2023. november 22.

Az ellenőrzésre fordított napok száma:

5 nap

Ellenőrzés módszere:

adatszolgáltatás

Ellenőrök száma:

2 fő

Hivatalt vezető jegyző neve:

Dr. Vincze Anita jegyző

Hivatal betöltött létszámadatai 2023. év július hó 31. napján:

(a beérkezett adatszolgáltatás alapján)

Kunmadarasi Közös Önkormányzati Hivatal	Betöltött létszám
Vezető	4 fő
I. besorolási osztály	10,5 fő
II. besorolási osztály	13 fő
Ügykezelő	0 fő
Egyéb munkavállaló/ Mt. hatálya alatt álló	0 fő
Összesen:	27,5 fő

Az ellenőrzés alapjául szolgáló jogszabályok:

- a közszolgálati ellenőrzések 2023. évi vizsgálati tárgyköreiből és a vizsgálat alá vont szervekről szóló 1355/2023. (VIII. 2.) Korm. határozat;
- a közszolgálati tisztviselőkről szóló 2011. évi CXCV. törvény (a továbbiakban: Kttv.);
- Magyarország helyi önkormányzatairól szóló 2011. évi CLXXXIX. törvény (a továbbiakban: Mötv.);
- a helyi önkormányzati képviselők és polgármesterek választásáról szóló 2010. évi L. törvény;
- a közszolgálati tisztviselők és az állami tisztviselők jogviszonyának megszűnésével és megszüntetésével összefüggő egyes eljárási részletkérdésekről szóló 98/2018. (VI.1.) Korm. rendelet;
- a munka törvénykönyvéről szóló 2012. évi I. törvény (a továbbiakban: Mt.)
- a közszolgálati tisztviselők részére adható juttatásokról és egyes illetménypótlékokról szóló 249/2012. (VIII. 31.) Korm. rendelet;
- Magyarország 2022. évi központi költségvetéséről szóló 2021. évi XC. törvény;
- Magyarország 2023. évi központi költségvetéséről szóló 2022. évi XXV. törvény;
- az érintett települési önkormányzatok képviselő-testületeinek ellenőrzött tárgyköröket érintő önkormányzati rendeletei, szabályzatai.

B) A KÖZSZOLGÁLATI ELLENŐRZÉS MEGÁLLAPÍTÁSAI

1. **A szabadság kiadásának és kivételének gyakorlata a polgármester, valamint a helyi önkormányzat képviselő-testületének polgármesteri hivatalainál és közös önkormányzati hivatalainál foglalkoztatottak jogviszonyában**

Megállapítások

A Közös Önkormányzati Hivatal két települése, **Kunmadaras és Berekfürdő polgármestereinek az ellenőrzéssel érintett időszakra vonatkozó szabadsága nem a Kttv. 225/C. § (1) bekezdés szerinti megbontásban - 25 munkanap alap és 14 munkanap pótszabadság - került megállapításra.**

Berekfürdő polgármestere 2022. február 01. napjától társadalmi megbízatású polgármesterként látja el feladatait. Berekfürdő Községi Önkormányzat Képviselő-testülete a 10/2022. (I.25.) számú határozatában a jogszabályoknak megfelelően 3 nap időarányos szabadságot állapított meg a polgármester részére, mely 2022. január hónapban kiadásra is került. A polgármester nem rendelkezett előző évről áthozott szabadsággal.

Kunmadaras és Berekfürdő települések alpolgármesterei társadalmi megbízatású alpolgármesterként látják el feladataikat, ezért részükre szabadság nem került megállapításra.

A tárgyévi szabadságok igénybevételének ütemezését a Kttv. 225/C. § (2) bekezdésében foglaltak alkalmazásával Kunmadaras polgármesterének előterjesztésére, a képviselő-testület határozattal, tárgyév február 28-áig elfogadta.

Kunmadaras polgármesterére vonatkozóan nem teljesült maradéktalanul a Kttv. azon előírása, mely szerint a szabadságot az ütemezésben foglaltaknak megfelelően kell kiadni, valamint igénybe venni. Az ütemezéshez képest a polgármester 2022. évre átvitt 15 munkanap szabadsága 2023. évre 22 munkanapra növekedett.

Az adott vizsgálati tárgykörben - a Közös Önkormányzati Hivatal közszolgálati ellenőrzés során beküldött adatai figyelembevételével - 27 fő köztisztviselő szabadságának megállapítása, kiadása és kivétele gyakorlatának vizsgálatára került sor az ellenőrzött időszak vonatkozásában.

A Közös Önkormányzati Hivatalnál közszolgálati jogviszonyban foglalkoztatottak 2022. és 2023. évi szabadságának megállapítása a Kttv. 100.-102/A. §-aiban foglaltaknak megfelelően, a 25 nap alapszabadság és a köztisztviselők vezetői besorolásának, ügyintézői besorolási osztályának és fokozatának megfelelő pótszabadság, valamint az egyéb jogcímeiken megállapítható pótszabadságok figyelembevételével történt. A tárgyévben ki nem vett szabadság a Kttv. 104. § (5) bekezdésének alkalmazásával a következő évben járó szabadság mértékéhez hozzászámításra került.

A megállapított szabadságok kiadásának nyilvántartása a Közös Önkormányzati Hivatalnál a KIRA rendszerben és papíralapon történik.

A Kttv. 103. § (1) bekezdésében előírt, a köztisztviselők igényének megismerését követően a munkáltatói jogkör gyakorlója által - tárgyév február végéig - elkészített szabadságolási terv a köztisztviselőkre vonatkozóan a vizsgálattal érintett évek vonatkozásában rendelkezésre áll.

Az ütemtervek tartalmazzák a tárgyévi szabadságnapokat, illetve azok tervezett igénybevételét. 2022. év vonatkozásában a kiadott szabadságok aránya 82,21% volt, 2023. július 31-éig pedig átlagosan a tárgyévi szabadságok 55,65 %-a került kiadásra.

A jogszabályi rendelkezések szerint a szabadságot a munkáltatói jogkör gyakorlója az esedékesség évében, illetve a Kttv. 104. § (2) bekezdés a) pontjában rögzített, szolgálati érdek esetén a tárgyévet követő január 31., különösen fontos szolgálati érdek esetén pedig március 31. napjáig adja ki.

A munkáltatói jogkör gyakorlója a tárgyévi szabadságok kiadásával kapcsolatos kötelezettségének évek óta nem tudott maradéktalanul eleget tenni.

Ennek a folyamatnak az eredménye, hogy a 2023. évi szabadság Kttv. 104. § (5) bekezdése szerinti megállapítása során 22 köztisztviselő rendelkezett az esedékesség évében ki nem adott szabadsággal. A 2023. évre átvitt szabadságnapok száma 1 munkanap és 14 munkanap között alakult.

A szabadságok megállapításával, illetve kiadásával kapcsolatban panasz nem merült fel.

2. A jogviszony megszűnése, megszüntetése kapcsán a szabadság megállapításával kapcsolatos munkáltatói intézkedések gyakorlata

Megállapítások

Az adott vizsgálati tárgykörben – a Közös Önkormányzati Hivatal közszolgálati ellenőrzés során beküldött adatai figyelembevételével – **három közszolgálati jogviszony megszüntetése esetében került vizsgálatra a szabadság megállapításával kapcsolatos munkáltatói gyakorlat az ellenőrzött időszak munkáltatói intézkedései vonatkozásában.**

A jogviszony megszüntetésének jogcíme minden esetben a Kttv. 60. § (2) bekezdés a) pontja szerinti közös megegyezés.

A megszüntetéssel érintett közszolgálati jogviszonyok vonatkozásában az **időarányos szabadság megállapítása a Kttv. 106. § (1) bekezdésében meghatározottaknak megfelelően történt.**

A ki nem adott szabadság megváltásának összege minden esetben a jogszabálynak megfelelően, a Kttv. 131. § (5) bekezdés a) pontja figyelembe vételével került meghatározásra.

Lengyel Csaba jogviszonyának megszüntetésére 2022. február 28. napjával került sor. A 2 munkanap szabadságának megváltása **2022. április 09. napján lett volna esedékes, amely pihenőnapra, szombatra esett. A szabadság-elszámolólap számfejtő-rendszerben történő rögzítésére azonban csak 2022. április 13-án, 4 nappal később került sor. A juttatás kifizetése pedig további késedelemmel, 2022. április 21-én történt meg.**

Boda Zoltán jogviszonya 2022. augusztus 31. napján, közös megegyezéssel került megszüntetésre. Szabadságmegváltás jogcímen 2 munkanap került részére kifizetésre 2023. október 12-én, mely a KIRA illetményszámfejtő-rendszerben a jogviszony megszüntetését követő 40. munkanapon került rögzítésre. A kifizetés **2 nappal később, 2022. október 12. napján történt meg.**

Balajtiné Kállai Iлона a közszolgálati jogviszony megszüntetése időpontjában 6 munkanap szabadsággal rendelkezett. A köztisztviselő közszolgálati jogviszonya 2022. augusztus 28. napján közös megegyezéssel szűnt meg. Szabadságmegváltás jogcímen 6 munkanap került részére kifizetésre 2022. október 11-én.

A szabadság-elszámolólap számfejtő-rendszerben történő rögzítésére a jogviszony megszüntetését követő 38. munkanapon, 2022. október 05. napján került sor. A juttatás átutalása mégis 6 napos késedelemmel, **2022. október 11. napján történt meg.**

A szabadság-megváltás kifizetésével kapcsolatban a Polgármesteri Hivatal **nem tartotta be a Kttv. vonatkozó, 107. § (2) bekezdés b) pontja szerinti rendelkezéseket, mely szerint az arányos szabadságot a jogviszony megszűnését követő 40. napon kell megváltani.**

A vizsgált munkáltatói intézkedésekkel kapcsolatban panasz nem merült fel.

3. A polgármester és az alpolgármester díjazása, illetve költségtérítése megállapításának gyakorlata

Megállapítások

Az adott vizsgálati tárgykörben – a Közös Önkormányzati Hivatal közszolgálati ellenőrzés során beküldött adatai figyelembevételével – Kunmadaras és Berekfürdő polgármestereinek és alpolgármestereinek díjazása és költségtérítése megállapításának vizsgálatára került sor az ellenőrzött időszak munkáltatói intézkedései vonatkozásában.

Balogh Marianna Kunmadaras főállású polgármesterének illetménye a jogszabályi előírásoknak megfelelően, az Möt. 71. § (2) és (4) bekezdésében meghatározottak figyelembevételével havi bruttó 845.000,- Ft összegben került megállapításra, melyről Kunmadaras Nagyközségi Önkormányzat Képviselő-testülete a 14/2022. (I. 27.) számú határozatával rendelkezett.

Molnár János Berekfürdő főállású, majd társadalmi megbízatású polgármesterének illetménye a jogszabályi előírásoknak megfelelően, az Möt. 71. § (2) és (4) bekezdésében meghatározott havi bruttó 650.000,- Ft összegben került megállapításra, melyről Berekfürdő Községi Önkormányzat Képviselő-testülete a 6/2022. (I. 25.) számú határozatával rendelkezett.

2022. február 01. napjától Molnár János társadalmi megbízatású polgármesterként látja el feladatait. A tiszteletdíját a Képviselő-testület a 7/2022. (I.25.) számú határozatában a jogszabályi előírásoknak megfelelően, az Möt. 71. § (5) bekezdésében meghatározottak alapján 325.000,- Ft-ban állapította meg.

Tolnai Zoltán Kunmadaras társadalmi megbízatású alpolgármesterének tiszteletdíja az Möt. 80. § (2) bekezdésének megfelelően lett megállapítva Kunmadaras Nagyközségi Önkormányzat Képviselő-testületének 267/2020. (XII.21.) számú határozatával.

Kabai Tünde Berekfürdő társadalmi megbízatású alpolgármesterének tiszteletdíja az Möt. 80. § (2) bekezdésének megfelelően lett megállapítva a Berekfürdői Községi Önkormányzat Képviselő-testületének 40/2022. (II.15.) számú határozatával.

A polgármesterek és alpolgármesterek költségtérítése az Möt.-ben rögzített mértékben, illetményük, tiszteletdíjuk 15%-ában került meghatározásra, melyről határozatban döntöttek a képviselő-testületek.

Az illetmények, valamint a költségtérítések megállapításával kapcsolatban a vizsgált időszakban panasz nem merült fel.

4. Az idegennyelv-tudási pótlék megállapításának gyakorlata a polgármester esetében

Az adott vizsgálati tárgykörben a Közös Önkormányzati Hivatal közszolgálati ellenőrzés során beküldött adatai figyelembevételével Balogh Marianna polgármester vonatkozásában került sor idegennyelv-tudási pótlék megállapításának vizsgálatára.

A polgármester részére a 14/2022. (I. 27.) számú testületi határozatban megállapításra került az - angol középfokú szóbeli nyelvvizsgájára tekintettel - idegennyelv-tudási pótlékre való jogosultsága. A határozat azonban nem tartalmazza a pótlék összegét, így nem vizsgálható, hogy a nyelvpótlék összege a jogszabálynak megfelelően került-e megállapításra. Az idegennyelv-tudási pótlék az illetmény része, amit összegszerűen meg kell határozni.

Az idegennyelv-tudási pótlék megállapításával kapcsolatban a vizsgált időszakban panasz nem merült fel.

C) INTÉZKEDÉST IGÉNYLŐ MEGÁLLAPÍTÁSOK

A közszolgálati ellenőrzések 2023. évi vizsgálati tárgyköreiről és a vizsgálat alá vont szervekről szóló 1355/2023. (VIII. 3.) Korm. határozattal elrendelt közszolgálati ellenőrzés tapasztalatai alapján munkáltatói intézkedés elkészítése nem szükséges.

Felhívom a Közös Önkormányzati Hivatal figyelmét

- a polgármester szabadságának megállapításakor a Kttv. 225/C. § (1) és (3) bekezdés alkalmazására;
- a Kttv. - szabadság kiadásával kapcsolatos - 103. §-ában, és kiemelten a 104. §-ában rögzítettekre, a szabadság esedékesség évében történő kiadásának betartására, a felhalmozott szabadságnapok mielőbbi, szabadságolási ütemtervben rögzítettek szerinti kiadására a polgármesterek és a foglalkoztatottak vonatkozásában egyaránt;
- a Kttv. vonatkozó 107. § (2) bekezdés b) pontja szerinti rendelkezésre, mely szerint az arányos szabadságot a jogviszony megszűnését követő 40. napon kell megváltani;
- a polgármester nyelvpótlékának testületi határozatban történő összegszerű meghatározására.

Szolnok, 2023. december „05”

Dr. Berkó Anikó
főjegyző



Jász-Nagykun-Szolnok Megyei Kormányhivatal
3.

**Kunmadaras Nagyközség Önkormányzatának
Jegyzője
Kunmadaras, Kossuth tér 1. 5321.**

Készítette: dr. Vincze Anita

ELŐTERJESZTÉS

**Kunmadaras Nagyközség Önkormányzat Képviselő-testületének a 2024. február 1-jei ülésére
a polgármester 2024. évi cafetéria juttatásának meghatározására**

Magyarország helyi önkormányzatairól szóló 2011. évi CLXXXIX. tv. 73. §-a értelmében a polgármesteri tisztség ellátásával kapcsolatos egyéb rendelkezéseket a közszolgálati tisztviselőkről szóló törvény állapítja meg. A Közszolgálati tisztviselőkről szóló 2011. évi CXCV. tv. (továbbiakban: Kttv.) 151. § (1) bekezdése szerint a közszolgálati tisztviselők cafetéria juttatásként – választásuk szerint a személyi jövedelemadóról szóló 1995. évi CXVII. tv. 71. § (1) bekezdésében meghatározott juttatásokra, legfeljebb az ott meghatározott mértékig és feltételekkel a Kormány által meghatározott rendben jogosultak.

A Kttv. 225/L § (1) bekezdése szerint a polgármesteri foglalkoztatási jogviszonyra megfelelően alkalmazni kell a Kttv. 151. §-át is. A főállású polgármester felett a munkáltatói jogkört a képviselő-testület gyakorolja, esetében a képviselő-testület döntése szükséges a cafetéria juttatás éves keretösszegéről. A közszolgálati tisztviselők részére adható juttatásokról és egyes illetménypótlékokról szóló 249/2012. (VIII.31.) Korm. rendelet 9. § (13) bekezdésére tekintettel a polgármester cafetéria juttatása nem térhet el az adott hivatalban a közszolgálati tisztviselők számára meghatározott keretösszegetől.

A közszolgálati tisztviselőt megillető cafetéria-juttatás éves összege nem lehet alacsonyabb az illetményalap (46.380 Ft.) ötszörösénél: 231.900 Ft-nál és nem haladhatja meg Magyarország 2023. évi központi költségvetéséről szóló **2022. évi XXV. tv. 65. § (4) bekezdésében meghatározott nettó 400.000 Ft-ot**. A cafetéria-juttatás éves összegét az egyes juttatásokhoz kapcsolódó, munkáltatót terhelő közterhek megfizetése terheli (15 % Szja, 13 % Szoc.ho)

A Kttv. 151. § (3) bekezdése alapján a hivatali szervezet vezetője a közszolgálati szabályzatban rendelkezik a cafetéria-juttatás igénybevételének részletes szabályairól, elszámolásának rendjéről és visszatérítésének szabályairól. A Képviselő-testület a cafetéria szabályzatot a 97/2015.(IV.30.) sz. határozatával fogadta el azzal, hogy a polgármester cafetéria juttatásának éves keretösszegét akkor bruttó 200.000 Ft-ban határozta meg. A hivatkozott szabályzat rendelkezései a polgármesterre is kiterjednek.

2019. január 1-jétől a Szja tv. 71. §-a jelentősen átalakult. A munkáltató ez évtől Széchenyi Pihenő Kártyát (SZÉP-kártyát) adhat ugyan béren kívüli juttatásként, melynek szabályai 2023. januárját követően ismét módosultak. Az alábbi SZÉP kártya zsebekből a jövőben egy fog megmaradni:

I. A SZÉP-kártya alszámláira adható keretösszegek az alábbiak voltak:

- szálláshely alszámlára legfeljebb 225.000 Ft.
- vendéglátás alszámlára legfeljebb 150.000 Ft.
- szabadidő alszámlára legfeljebb 75.000 Ft.

Ezen alszámlák 2023. január 9-től megszűntek és mindenkinél egységesen a szálláshely zseb maradt meg. A SZÉP-kártya felhasználási köre azonban ugyanaz marad, de ezentúl a szálláshely zsebről lehet minden SZÉP-kártyás szolgáltatásért fizetni. Az eddigi SZÉP-kártya alszámlák értékhatáraitra vonatkozó előírások, így az adókötelezettség is ezentúl csak a rekreációs keretösszeghez igazodik. Ez alapján tehát a *tárgyévben béren kívüli juttatásként adható SZÉP-kártya juttatás éves keretösszege a költségvetési szerveknél nettó 400.000 Ft. (28 %-os adóteher mellett)*

A vonatkozó jogszabályi rendelkezésekre való tekintettel a képviselő-testületnek a polgármester cafetéria – juttatásának 2024. évi keretösszegéről egyedi határozattal kell döntenie, melyet az előző évi szinten – a köztisztviselői cafetéria összegével azonos módon – évi *nettó 300.000 Ft-ban* javaslunk megállapítani. A cafetéria juttatás éves összege az önkormányzat 2024. évi költségvetési rendeletébe beépítésre kerül. Abban az esetben, ha a költségvetés erre lehetőséget biztosít, úgy a polgármester részére biztosított cafetéria juttatás összege felülvizsgálásra és módosításra kerülhet külön képviselő-testületi határozattal.

Kérem a Tisztelt Képviselő-testületet, hogy az előterjesztésben rögzítettek szerint a polgármester éves cafeteria juttatását az alábbi határozati javaslattal elfogadni szíveskedjen:

.../2024.(II.1.) sz. képviselő-testületi h a t á r o z a t a polgármester 2024. évi cafetéria juttatásának meghatározására

Kunmadaras Nagyközség Önkormányzatának Képviselő-testülete Balogh Marianna polgármester 2024. évi cafetéria-juttatásának éves - közterheket is tartalmazó - nettó összegét 300.000 Ft/fő/év összegben határozza meg. A polgármester cafetéria keretének felhasználására vonatkozó eljárásra a képviselő-testület 97/2015.(IV.30.) sz. határozatával elfogadott cafeteria szabályzatban foglaltakat kell alkalmazni.

Felelős: dr. Vincze Anita jegyző
Határidő: folyamatos

Erről: 1./ Balogh Marianna polgármester
2./ dr. Vincze Anita jegyző
3./ Kiss Anita pénzügyi csoport
5./ Magyarné Varga Viktória pénzügyi csoportvezető
értesül.

Kunmadaras, 2024. január 19.

**dr. Vincze Anita
aljegyző**

**Kunmadaras Nagyközség Önkormányzatának
Jegyzője
Kunmadaras, Kossuth tér 1. 5321.**

Készítette: dr. Vincze Anita

ELŐTERJESZTÉS

**Kunmadaras Nagyközség Önkormányzat Képviselő-testületének a 2024. február 1-jei ülésére
a polgármester 2024. évi cafetéria juttatásának meghatározására**

Magyarország helyi önkormányzatairól szóló 2011. évi CLXXXIX. tv. 73. §-a értelmében a polgármesteri tisztség ellátásával kapcsolatos egyéb rendelkezéseket a közszolgálati tisztviselőkről szóló törvény állapítja meg. A Közszolgálati tisztviselőkről szóló 2011. évi CXCV. tv. (továbbiakban: Kttv.) 151. § (1) bekezdése szerint a közszolgálati tisztviselők cafetéria juttatásként – választásuk szerint a személyi jövedelemadóról szóló 1995. évi CXVII. tv. 71. § (1) bekezdésében meghatározott juttatásokra, legfeljebb az ott meghatározott mértékig és feltételekkel a Kormány által meghatározott rendben jogosultak.

A Kttv. 225/L § (1) bekezdése szerint a polgármesteri foglalkoztatási jogviszonyra megfelelően alkalmazni kell a Kttv. 151. §-át is. A főállású polgármester felett a munkáltatói jogkört a képviselő-testület gyakorolja, esetében a képviselő-testület döntése szükséges a cafetéria juttatás éves keretösszegéről. A közszolgálati tisztviselők részére adható juttatásokról és egyes illetménypótlékokról szóló 249/2012. (VIII.31.) Korm. rendelet 9. § (13) bekezdésére tekintettel a polgármester cafetéria juttatása nem térhet el az adott hivatalban a közszolgálati tisztviselők számára meghatározott keretösszegetől.

A közszolgálati tisztviselőt megillető cafetéria-juttatás éves összege nem lehet alacsonyabb az illetményalap (46.380 Ft.) ötszörösénél: 231.900 Ft-nál és nem haladhatja meg Magyarország 2023. évi központi költségvetéséről szóló **2022. évi XXV. tv. 65. § (4) bekezdésében meghatározott nettó 400.000 Ft-ot**. A cafetéria-juttatás éves összegét az egyes juttatásokhoz kapcsolódó, munkáltatót terhelő közterhek megfizetése terheli (15 % Szja, 13 % Szoc.ho)

A Kttv. 151. § (3) bekezdése alapján a hivatali szervezet vezetője a közszolgálati szabályzatban rendelkezik a cafetéria-juttatás igénybevételének részletes szabályairól, elszámolásának rendjéről és visszatérítésének szabályairól. A Képviselő-testület a cafetéria szabályzatot a 97/2015.(IV.30.) sz. határozatával fogadta el azzal, hogy a polgármester cafetéria juttatásának éves keretösszegét akkor bruttó 200.000 Ft-ban határozta meg. A hivatkozott szabályzat rendelkezései a polgármesterre is kiterjednek.

2019. január 1-jétől a Szja tv. 71. §-a jelentősen átalakult. A munkáltató ez évtől Széchenyi Pihenő Kártyát (SZÉP-kártyát) adhat ugyan béren kívüli juttatásként, melynek szabályai 2023. januárját követően ismét módosultak. Az alábbi SZÉP kártya zsebekből a jövőben egy fog megmaradni:

I. A SZÉP-kártya alszámláira adható keretösszegek az alábbiak voltak:

- szálláshely alszámlára legfeljebb 225.000 Ft.
- vendéglátás alszámlára legfeljebb 150.000 Ft.
- szabadidő alszámlára legfeljebb 75.000 Ft.

Ezen alszámlák 2023. január 9-től megszűntek és mindenkinél egységesen a szálláshely zsebről maradt meg. A SZÉP-kártya felhasználási köre azonban ugyanaz marad, de ezentúl a szálláshely zsebről lehet minden SZÉP-kártyás szolgáltatásért fizetni. Az eddigi SZÉP-kártya alszámlák értékhatáraitól vonatkozó előírások, így az adókötelezettség is ezentúl csak a rekreációs keretösszeghez igazodik. Ez alapján tehát a *tárgyévben béren kívüli juttatásként adható SZÉP-kártya juttatás éves keretösszege a költségvetési szerveknél nettó 400.000 Ft. (28 %-os adóteher mellett)*

A vonatkozó jogszabályi rendelkezésekre való tekintettel a képviselő-testületnek a polgármester cafetéria – juttatásának 2024. évi keretösszegéről egyedi határozattal kell döntenie, melyet az előző évi szinten – a köztisztviselői cafetéria összegével azonos módon – évi *nettó 300.000 Ft-ban* javaslunk megállapítani. A cafetéria juttatás éves összege az önkormányzat 2024. évi költségvetési rendeletébe beépítésre kerül. Abban az esetben, ha a költségvetés erre lehetőséget biztosít, úgy a polgármester részére biztosított cafetéria juttatás összege felülvizsgálásra és módosításra kerülhet külön képviselő-testületi határozattal.

Kérem a Tisztelt Képviselő-testületet, hogy az előterjesztésben rögzítettek szerint a polgármester éves cafeteria juttatását az alábbi határozati javaslattal elfogadni szíveskedjen:

**.../2024.(II.1.) sz. képviselő-testületi h a t á r o z a t
a polgármester 2024. évi cafetéria juttatásának meghatározására**

Kunmadaras Nagyközség Önkormányzatának Képviselő-testülete Balogh Marianna polgármester 2024. évi cafetéria-juttatásának éves - közterheket is tartalmazó - nettó összegét 300.000 Ft/fő/év összegben határozza meg. A polgármester cafetéria keretének felhasználására vonatkozó eljárásra a képviselő-testület 97/2015.(IV.30.) sz. határozatával elfogadott cafeteria szabályzatban foglaltakat kell alkalmazni.

Felelős: dr. Vincze Anita jegyző
Határidő: folyamatos

Erről: 1./ Balogh Marianna polgármester
2./ dr. Vincze Anita jegyző
3./ Kiss Anita pénzügyi csoport
5./ Magyarné Varga Viktória pénzügyi csoportvezető
értesül.

Kunmadaras, 2024. január 19.

dr. Vincze Anita
aljegyző



**Madarasi Településellátó, Beruházó és
Szolgáltató Szervezet
5321 Kunmadaras
Kossuth tér 1.**

**Előterjesztő: Viktor Péter
mb. Intézményvezető**

Előterjesztés

Kunmadaras Nagyközség Önkormányzat Képviselő-testületének 2024. február 01. napján tartandó soros ülésére **Tájékoztató a 2023. évi mezőgazdasági és állattenyésztési feladat bevételeiről és kiadásairól** tárgyában.

Tisztelt Képviselő-testület!

Kunmadaras Nagyközség Önkormányzat képviselő-testületének 2023. december 14-i ülésén, a 2023. évi mezőgazdasági és állattenyésztési feladatok bevételeinek és kiadásainak alakulásáról történő tájékoztatással kapcsolatban képviselői kérés érkezett.

A Madarasi Településellátó, Beruházó és Szolgáltató Szervezet 2023. évben mezőgazdasági tevékenységéből mindösszesen 11.644.320 forint bevétel keletkezett. (búza értékesítés) A 2023. évben megtermelt napraforgó, kukorica és zab értékesítéséből, várhatóan 2024. február 29-ig realizálódó további kb. 8.375.000 ft bevételt várunk. A költségvetésben tervezett lucerna értékesítés nem történt meg, az abból tervezett bevétel így nem fog befolyni. Kiadási oldalon Bér jellegű ráfordítás bruttó 4.132.354 forint, (közfoglalkoztatási támogatásból finanszírozott) üzemanyag költség 4.206.422 ft, vetőmag 5.401.327 ft, műtrágya 5.692.140 ft, vegyszer 2.402.251 ft, aratás, betakarítás 3.980.395 ft, gépfenntartás, alkatrész beszerzés 2.733.094 ft.

A Madarasi Településellátó, beruházó és Szolgáltató Szervezet 2023. évben juhászati tevékenységéből mindösszesen 10.021.605 forint (közfoglalkoztatási) bevétel keletkezett. Településellátó saját jogú bevétel nem keletkezett. (bárány, selejt juh és gyapjú értékesítés) A 2022. évi START Mezőgazdasági munkaprogramon belül született bárányok egyrészének értékesítése 2023-ban történt meg 7.851.439 forint értékben. A 2023. évben született bárányok értékesítéséből további 1.090.478 forint bevétellel számolunk 2024. február 29-ig. Selejt juh értékesítéséből 1.80.040 forint kiszámlázott, de még be nem folyt összeget várunk. Kiadási oldalon bér jellegű ráfordítás bruttó 12.793.188 forint, (településellátó saját) Közüzemi díjak esetében a közbeszerzés miatt jóváírások folyamatban vannak, 1-3 millió ft. (villanyszámla) Közfoglalkoztatási program bérkerete (2023.03.01 – 2024.02.29) 28.685.859 forint. Közfoglalkoztatási támogatáson felül, de közfoglalkoztatás terhére vásárolt abrak (báránytáp, zab) 3.428.778 ft, Instruktori díjak, juh nyírás díja 511.351 ft.

Kérem a tisztelt képviselő-testületet a tájékoztatás tudomásul vételét.

...../2024. (II. 1.) sz. Képviselő-testületi határozat

a Tájékoztató a 2023. évi mezőgazdasági és állattenyésztési feladat bevételeiről és kiadásairól tárgyában.

a., Kunmadaras Nagyközség Önkormányzatának Képviselő testülete elfogadja a 2023. évi mezőgazdasági és állattenyésztési feladat bevételeiről és kiadásairól szóló tájékoztatót.

b., Kunmadaras Nagyközség Önkormányzatának Képviselő testülete nem elfogadja a 2023. évi mezőgazdasági és állattenyésztési feladat bevételeiről és kiadásairól szóló tájékoztatót.

Felelős: Viktor Péter mb. intézményvezető

Erről: 1./ Balogh Marianna polgármester
2./ dr. Vincze Anita jegyző
3./ Viktor Péter mb. intézményvezető
értesül.

Kunmadaras, 2024. január 26.



.....
Viktor Péter
mb. intézményvezető

ELŐTERJESZTÉS

Kunmadaras Nagyközség Önkormányzata Képviselő-testületének 2024. február 1-jén tartandó soros ülésére a Tisza-tó kiemelt turisztikai térségre vonatkozó kiadványban való ismételt megjelenés tárgyában

Tisztelt Képviselő-testület!

2018. februárban Ujvári Imre Tiszafüred Város Polgármestere kezdeményezte a Tisza-tó és térségére vonatkozó - turisztikai célokat szolgáló – kiadvány megjelentetését, melyet Tiszafüred városa a Bosster Média Kft-vel közösen dolgozott ki. A magazin egyedi szemszögből mutatja be a Tisza-tó körüli településeket és annak tájegységeit, kistérségeinek turisztikai látványosságait, kulturális és gasztronómiai jellegzetességeit, illetve az ezzel kapcsolatos szolgáltatásokat, szanzációkat, szállás- és wellness lehetőségeket. Bemutatja továbbá az adott térségben élő emberek mindennapi életét, túlmutatva a közismert látnivalókon és információkon. A kiadvány azóta már több alkalommal megjelent, településenként két-két oldal bemutatkozási lehetőséget biztosítva. A magazin a vártnál nagyobb sikert ért el, eljutott az ország számos helyére, Jász-Nagykun-Szolnok megye standjának vezető kiadványa volt a Budapesti Utazási Kiállításon. A sikereken felbuzdulva 2024-ban is szeretnék megjelentetni a magazint, 1 egész oldal (185 x 260 mm) felület megjelenését: 85.000 Ft+áfa/lapszám, 2 egész oldal (2 x 185 x 260 mm) felület megjelenését: 160.000 Ft+áfa/lapszám kedvezményes összegért tudják biztosítani.

A megjelenések tervezett időpontjai:

- I. 2024. február 21.
- II. 2024. május vége

A korábbiakhoz hasonlóan a lap egy részének terjesztése hotelekben, éttermekben, kávézókban, szálláshelyeken, strandokon, kikötőkben és egyéb, a turisták és látogatók által gyakran használt helyeken történne.

Támogató döntés esetén a Képviselő-testület felkéri Gőz Andrást, a József Attila Művelődési Ház és Nagyközségi Könyvtár vezetőjét, hogy állítson össze egy két oldalas anyagot településünkről fényképekkel együtt, melyet megjelentetés céljából továbbíthatunk a szerkesztők felé. Kunmadaras Nagyközség Önkormányzatának Képviselő-testülete az elmúlt időszakban (2021, 2022, 2023) a nehéz gazdasági helyzetre való tekintettel nem támogatta a kiadványban történő megjelenést.

Fentiek alapján kérem a Tisztelt Képviselő-testületet, hogy az I Love Tisza-tó magazin 2024. évi lapszámában való megjelenést megvitatni, abban döntést hozni szíveskedjenek.

.../2024.(II.01.) sz. Képviselő-testületi h a t á r o z a t

Az I love Tisza-tó turisztikai kiadványban való megjelenés tárgyában

a) Kunmadaras Nagyközség Önkormányzatának Képviselő-testülete támogatja, hogy a település bemutatkozó anyaga az I love Tisza-tó turisztikai térségre vonatkozó kiadványban megjelenjen, melyhez a 2024. évi költségvetésében 85.000 Ft+ÁFA /megjelenés költségének fedezetét biztosítja.

b) Kunmadaras Nagyközség Önkormányzatának Képviselő-testülete – a nehéz gazdasági helyzetre való tekintettel - nem támogatja az I love Tisza-tó turisztikai térségre vonatkozó kiadványban való megjelenést.

Erről:

- 1./ Balogh Marianna polgármester
- 2./ dr. Vincze Anita jegyző
- 3./ Magyariné Varga Viktória pénzügyi csoportvezető
- 4./ Ujvári Imre Tiszafüred Város polgármestere
- 5./ Gőz András intézményvezető

értesül

Kunmadaras, 2024. január 23.

**Balogh Marianna sk.
polgármester**

Dr. Vincze Anita

Feladó: I Love Tisza-tó, Tisza-tavi Napló - Kovácsné Dudás Anita
<dudas.anita@ilovetiszato.hu>
Küldve: 2024. január 18. 7:52
Címzett: Kunmadaras-Dr.Vincze Anita
Tárgy: I Love Tisza-tó magazin 1.lapszáma: 2024.02.21. - tájékoztatás és ajánlat
Mellékletek: MEDIAAJÁNLÓ2024ILOVETISZATO.pdf
Fontosság: Sürgős

Tisztelt Dr. Vincze Anita Jegyző Asszony!

Engedje meg, hogy tájékoztassam Önöket az **I Love Tisza-tó magazin** idei két számának kiadásával kapcsolatban.

Az elmúlt években egyre nagyobb figyelem övezi a Tisza-tavat, hiszen természeti értékeivel a kontinensen is páratlan. Népszerűsége töretlen a láttnivalóinak, aktív- és ökoturisztikai programjainak köszönhetően. Minőségi szálláshelyeivel kedvelt úti cél.

I Love Tisza-tó magazinunk és a www.ilovetiszato.hu turisztikai portálunk összekötő kapocsként jelenik meg a kikapcsolódási lehetőséget keresők és a turisztikai szolgáltatók között az online és offline felületeken. A www.ilovetiszato.hu a Tisza-tó egyik legmegbízhatóbb és leginformatívabb hírívője lett az elmúlt évek során, hiszen 2018. óta folyamatosan gyűjtjük a Tisza-tavi láttnivalókat, a friss híreket, információkat a tóról, emellett a jelentősebb eseményekről is rendszeresen beszámolunk előzetesen és utólag is. [Az országos portálok folytonosan szemlézik oldalunkat és átveszik a cikkeinket.](#)

I Love Tisza-tó Facebook oldalunk:

folyamatosan növekvő, jelenleg 34 ezres követőtáborával a legnagyobb Tisza-tavi turisztikai oldal. Itt nemcsak a túraajánlatokat és a legfrissebb híreket lehet olvasni, hanem a partnereink aktuális ajánlataival is lehet találkozni.

Tisza-tó fórum: szállások, programok, túrák, élmények, éttermek ajánlója Facebook csoportunk: folyamatosan növekvő, jelenleg közel 34 ezres taglétszámával a környék legnagyobb program- és szállásajánló csoportjává nőtte ki magát.

Az **Instagramon** és a **TikTok-on** is megtalálhatóak vagyunk, ahol szintén folyamatosan nő a követőtáborunk.

I Love Tisza-tó magazin:

120-150 oldalban, érdekes cikkeken, interjúkon keresztül mutatja be a tó környéki településeket, a Tisza-tó turisztikai attrakcióit.

2018 óta évente két alkalommal, 12.000 példányszámban jelenik meg, amelyből országos terjesztésben megvásárolható 2.000 példány az újságárusaknál, postán, hipermarketekben.

Elérhető a turisztikai rendezvényeken, konferenciákon, a Tisza-tó környéki települések szálláshelyein, ahol a vendégek mindig örömmel forgatják, sőt hazaviszik.

A Tourinform irodák, kávézók, bisztrók, éttermek, kikötők, kölcsönzők... is ezzel a magazinnal köszöntik a betérőket. Egerben, Debrecenben és Szolnokon is fellelhető, a Tourinform Irodákban.

A kiadványt a 2024. február 22-25. között megrendezésre kerülő **Budapesti Utazás Kiállításra és Boat Show-ra** is visszük, valamint az áprilisi Szolnoki Utazás Kiállításon is jelen lesz.

A 2024. évi első lapszám megjelenése: február 21. (szerda)

Lapzárta, az anyagküldés határideje: február 09. (péntek)

A 2. lapszám tervezett kiadása: május vége

KEDVEZMÉNYES ÁRAJÁNLATOM:

- **1 EGÉSZ OLDAL** (185 x 260 mm) felület megjelenését: **85.000 Ft+áfa**/lapszám (listaár: 240.000 Ft+áfa helyett)
- **2 EGÉSZ OLDAL** (2 x 185 x 260 mm) felület megjelenését: **160.000 Ft+áfa**/lapszám (listaár: 480.000 Ft+áfa helyett)

kedvezményes összegért tudjuk biztosítani + a www.ilovetiszato.hu online felületünkre történő **kihelyezéssel.**

Kiadványunkról és online felületünkről bővebb információ: a mellékletben olvasható.
Felmerülő kérdés esetén szívesen állok rendelkezésükre.
Megtisztelő visszajelzésüket előre is köszönöm, hogy szimpatikus-e a lehetőség.

Üdvözlettel:

Kovácsné Dudás Anita

Tisza-tavi Napló - I Love Tisza-tó magazin
Szolnoki Napló - Presztízs magazin
Szerkesztőség

Booster Média Kft.
5000 Szolnok, Szapáry út 12.

Telefon: **30/38-31-310**

E-mail: dudas.anita@ilovetiszato.hu

ilovetiszato.hu

facebook.com/tizatavinaplo

szolnokinaplo.hu

facebook.com/szolnokinaplo

I ♥ Tisza-tó

50
TISZA-TÓ
1974-2024

Élményt adunk minden évszákban!

A Tisza-tó turisztikai magazinja

2023. NYÁR

VI. ÉVFOLYAM 2. SZÁM



50 ÉVES A TISZA-TÓ



MELLÉKLETTTEL

Jubileumi programok,
rendezvények

Tiszafüredi programok
az egész szezonra!

Túraajánlatok a Tisza-tó
minden szegletébe!

Tisza-tavi strandkörkép:
mutatjuk, hol csobbanj!

Bemutatjuk
a Tisza-tavi
kilitókat



MELLENKÉPES ÁRÚKÉNY 1490 Ft



2024



MÉDIAAJÁNLÓ

I ♥ Tisza-tó

A **I Love Tisza-tó** magazin összefoglalva, egyedi szemszögből mutatja be a Tisza-tó körüli települések és különböző tájegységeinek legfőbb turisztikai látványosságait, programjait, kulturális és gasztronómiai jellegzetességeit, szolgáltatásait. Az olvasók megismerhetik a helyi szenzációkat, attrakciókat, szállás- és wellness lehetőségeket, az adott térségben élő emberek mindennapi életét, a látnivalókat és közérdekű információkat. A tavat körbelelő, hiánypótló kiadványt Tiszafüred Város Önkormányzata felkérésének köszönhetően készítették 2018-ta, vente k t (tavasz s ny r) meg elen ssel.

A kiadvány neve: I Love Tisza-tó
Oldalszám: max. 148 • **Méret:** A/4
Mennyiség: 12.000 db • **Színskála:** Full Color
Borítópapír: 150g • **Papír:** 90g
Kötés: ragasztott

Tartalom: termékek, k v z k, sz ll helyek, strandok, kikötők, nyaralóhajók, látogatóközpontok, utazás kiállítások s 2000 db orsz gosan (h rlap rus t helyeken)

HIRDETÉSI ÁRAINK

(Áraink nettó árak, az áfá-t nem tartalmazzák)

Fel letek	M rétet (mm)	L sta r
1 oldal	185 x 260 mm	240.000 Ft
1/2 oldal (fekvő)	185 x 130 mm	120.000 Ft
1/2 oldal (ll)	90 x 260 mm	120.000 Ft
1/4 oldal	90 mm x 130 mm	60.000 Ft

A **Tisza-tó K szokos** mellékletünkben lehetőséget biztosítunk, hogy telep l senk nt sszefoglalva bemutathassa r v den szolg ltat s t l vagy 2 egys g, illetve k s negyedoldal m retben.

HIRDETÉSI ÁRAINK

(Áraink nettó árak, az áfá-t nem tartalmazzák)

Fel letek	M rétet (mm)	L sta r
1 egys g	58 x 49 mm	20.000 Ft
2 egys g	58 x 90 mm	40.000 Ft
1/4 egys g	90 mm x 130 mm	60.000 Ft

K sz h rdet s, k pek, log k k ld s nek eset n a n lott f lform tumok: t f, pdf, png, pg (m n. 300 dp felbont s, CMYK sz nt r)



A korábbi lapszámokat az alábbi linken tekintheti meg:
<https://ilovetiszato.hu/i-love-tisza-to-magazin/>

Információ, kapcsolatfelvétel:

Tel.: 30/383-1301

E-mail: ilovetiszato@gmail.com

ilovetiszato.hu



Az **ilovetiszato.hu** oldalon online olvashat a magazinban megjelent cikkeket, bemutatkozhat, de emellett egy olyan közösségi helyet szeretnénk kialakítani, amit az olvasók szerkesztenek. Várjuk a tavi élménybeszámolókat, kalandos történeteket és az olvasók által a tó szolgáltatóiról megírt véleményeket is. Továbbá online felületünkön a legfrissebb Tisza-tavi híreket, programokat az olvasók felé közvetítjük, de megtalálhatók oldalunkon szponzorált tartalmak, hirdetések is.

15 16 17 18 19

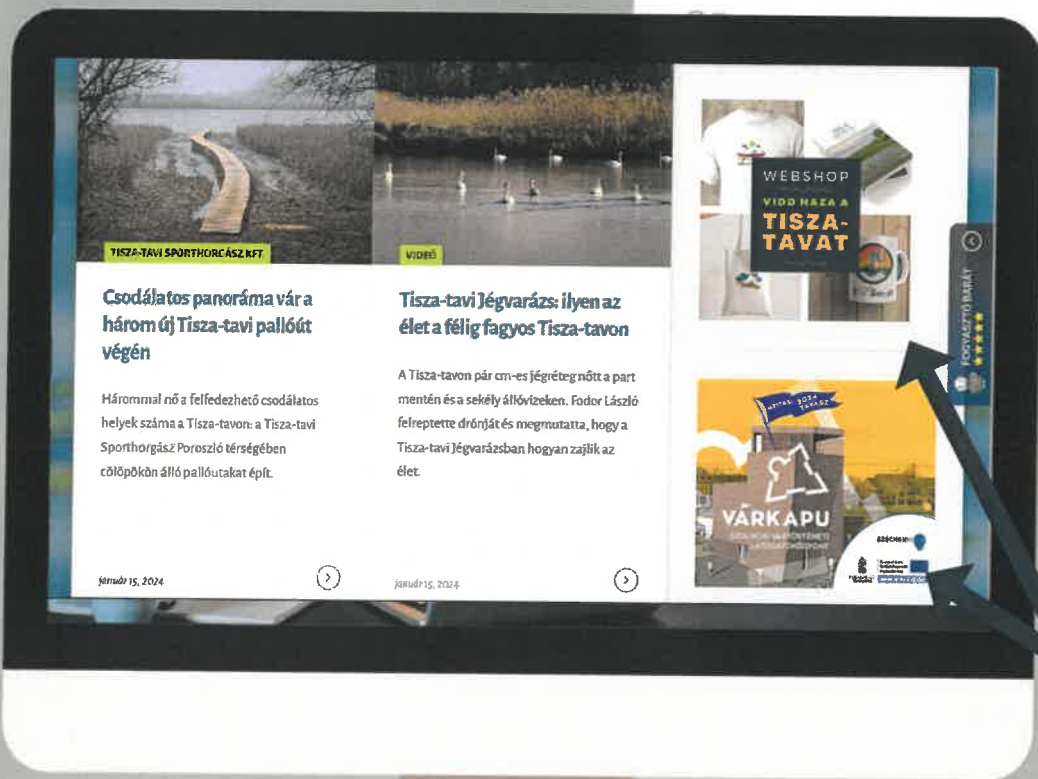

Az **ilovetiszato.hu** hírportálunkon a **PR cikkek** helyezéseinek díjazása az alábbiak:

1-3 db:
12.000 Ft + áfa/db/
egyetlen oldal

4-6 db:
9.000 Ft + áfa/db/
egyetlen oldal

7 db felett:
7.000 Ft + áfa/db/
egyetlen oldal

A Facebook oldalunkon való megosztás díjazása:

Az **ilovetiszato.hu** hírportálunkon a **banner**ok helyezéseinek díjazása:
kezdőoldal felső sávja/
kezdőoldal jobb sávja.
A bannerek minden cikknél megjelennek.

1 hónap:
40.000 Ft + áfa

3 hónap:
105.000 Ft + áfa (35.000 Ft+áfa/hó)

6 hónap:
180.000 Ft + áfa (30.000 Ft+áfa/hó)

12 hónap:
240.000 Ft + áfa (20.000 Ft+áfa/hó)

Információ, kapcsolatfelvétel:
Tel.: 30/776-0223 • E-mail: ilovetiszato@gmail.com



Keresse fel oldalunkat Facebookon: www.facebook.com/ilovetiszato



E L Ő T E R J E S Z T É S

Kunmadaras Nagyközség Önkormányzata Képviselő-testületének 2024. február 1-jén tartandó soros ülésére a Kézműves Örökség Egyesület kérelme tárgyában

Tisztelt Képviselő-testület!

Bán Andrea, a Kézműves Örökség Egyesület elnöke ismételt azzal a kéressel fordult a Képviselő-testülethez, hogy Önkormányzatunk az egyesületet támogatni szíveskedjen. A Kézműves Örökség Egyesület a tábor megszervezése és lebonyolítása céljából pályázatot nyújtott be az CSOÓRI Alaphoz, melyet pozitívan bíráltak el, viszont a kért összegnek csupán 50 %-át kapták meg. Annak érdekében, hogy a IV. konferenciával egybekötött tervező- és alkotó tábort a tervek szerint sikeresen meg tudják tartani, anyagi támogatásra lenne szükségük.

Az egyesület elindított egy kézműves tábort, ahol a nagykunsági és vajdasági civil szervezetek, közösségek hímezői ingyen vehetnek részt. 2022-ben Kisújszállás adott otthont a konferenciával egybekötött tervező és alkotó tábornak, 2023-ban Kunhegyesen került megrendezésre, 2024-ben Kunmadaras biztosítja a helyet, melynek témája a „Nagykunsági szücskészítés 21. századi alkalmazása”.

Fentiek alapján kérem a Tisztelt Képviselő-testületet, hogy a Kézműves Örökség Egyesületének kérelmét megvitatni, abban döntést hozni szíveskedjenek.

**..../2024.(II.01.) sz. képviselő-testületi h a t á r o z a t
A Kézműves Örökség Egyesület kérelme tárgyában**

- a) Kunmadaras Nagyközség Önkormányzatának Képviselő-testülete a Kézműves Örökség Egyesületet 100 000 Ft összegű támogatásban részesíti az IV. konferenciával egybekötött tervező-és alkotó tábor sikeres megvalósítása érdekében.
A Képviselő-testület a pénzügyi csoport feladataként határozza meg a Kézműves Örökség Egyesülettel a támogatási szerződés megkötését és a támogatási összeg 2024. évi költségvetésben történt tervezését.

Felelős: Magyarné Varga Viktória gazdálkodási csoportvezető
Határidő: 2024. február 21.

- b) Kunmadaras Nagyközség Önkormányzatának Képviselő-testülete – a nehéz gazdasági helyzetre való tekintettel - nem kívánja támogatni a Kézműves Örökség Egyesületet.

Erről:

- 1./ Balogh Marianna polgármester
 - 2./ dr. Vincze Anita jegyző
 - 3./ Bán Andrea, a Kézműves Örökség Egyesület elnöke
 - 4./ Magyarné Varga Viktória pénzügyi csoportvezető
- ertesül

Kunmadaras, 2024. január 23.

**Balogh Marianna sk.
polgármester**

Balogh Marianna

Feladó: Andrea Bán <banandrea.galeria@gmail.com>
Küldve: szerda 2024. január 10 10:15
Címzett: Balogh Marianna
Tárgy: támogatási kérelem
Melléletek: Balogh Marianna.jpg

Tisztelt Balogh Marianna Polgármester Asszony!

Boldog Új Esztendőt kívánva, szeretném ismételtlen megköszönni a tavalyi évben nyújtott támogatását.

Idén is azzal a tiszteletbeli kéréssel fordulok Önhöz, mint már teszem ezt több éve.

A Kézműves Örökség Egyesület – mint a nagykun települések közösségeit összefogó szakmai szervezet – CSÓÓRI Alaphoz pályázatot nyújtott be az immáron IV. konferenciával egybekötött tervező- és alkotó tábor megszervezésére és lebonyolítására. A Pályázatot pozitívan bírálták el, de a kért összegnek az 50%-át kaptuk meg.

Célunk továbbra is olyan szellemi termék létrehozása - a tábor által biztosított szakmai feltételek segítségével - , melynek köszönhetően a Nagykuntság egy újabb sajátos értéke válhat széles körben ismertté, a mindennapokban használhatóvá. Szeretnénk biztosítani az ingyenes részvétel lehetőségét valamennyi az érdeklődő alkotó számára. A tábor szakmai programja jelentősen hozzájárul a résztvevők fejlődéséhez, az elkészülő munkadarabok pedig a közösség tulajdonát bővítik.

Annak érdekében, hogy a konferenciát és a tábort a tervek szerint idén is sikeresen meg tudjuk tartani, anyagi támogatásra lenne szükségünk. A Nagykuntság sajátos kulturális értékének megőrzését, széles körben való terjesztését szolgáló kötelezettségek megfelelő szintű teljesítéséhez alapvető anyagi forrás létrehozása szükséges. Kérem ezért az Ön segítő támogatását abban, hogy települése is legalább 100.000- 150.000.-Ft összegű hozzájárulással tegye lehetővé terveink sikeres megvalósítását.

Előzmények:

2020-ban elindult egy hagyományt teremtő folyamat. Minden évben más nagykunsnági település ad helyet a kézműves táborunknak. 2021-ben valósult meg az első Törökszentmiklóson a KÖE Kézműves Házában. Az értékmentő és teremtő munkánkat a kunhímezés ornamentikájának feldolgozási lehetőségeivel kezdtük. A nagykunsnági és vajdasági civil szervezetek, közösségek hímezői ingyen vehettek részt rajta, aminek eredményeként megszületett az első kunhímezéses felsőruházati kollekció terve és az előkészületi munkái.

2022-ben Kisújszállás adott otthont a konferenciával egybekötött tervező és alkotó tábornak, melynek a témája a „Nagykunsnági szücs hímezés 21. századi alkalmazása” volt.

2023-ban Kunhegyesen tartottuk meg a hasonló tematikájú, az előzőre épülő, konferenciánkat és táborunkat, ahova ismételtlen a Nagykunsnágról (Berekfürdő, Karcag, Kisújszállás, Kunhegyes, Kunmadaras, Túrkeve és Törökszentmiklós) és a Vajdaságról (Bácsfeketehegy, Bácskossuthfalva) érkeztek a kézműveseket., de idén is volt jó pár érdeklődőnk, akik Magyarország különböző pontjairól érkeztek hozzánk. A jó hírünk szerte-szállt, de a tábor létszáma kötött... 65-en voltak a táborban. Majd szeptemberben

Tisztelt Balogh Marianna Polgármester Asszony!

Idén is azzal a tiszteletbeli kéréssel fordulok Önhöz, mint már teszem ezt 4 éve.

A Kézműves Örökség Egyesület – mint a nagykun települések közösségeit összefogó szakmai szervezet – CSÓÓRI Alaphoz pályázatot nyújtott be az immáron IV. konferenciával egybekötött tervező- és alkotó tábor megszervezésére és lebonyolítására. A Pályázatot pozitívan bírálták el, de a kért összegnek az 50%-át kaptuk meg.

Célunk továbbra is olyan szellemi termék létrehozása - a tábor által biztosított szakmai feltételek segítségével - , melynek köszönhetően a Nagykunság egy újabb sajátos értéke válhat széles körben ismertté, a mindennapokban használhatóvá. Szeretnénk biztosítani az ingyenes részvétel lehetőségét valamennyi az érdeklődő alkotó számára. A tábor szakmai programja jelentősen hozzájárul a résztvevők fejlődéséhez, az elkészülő munkadarabok pedig a közösség tulajdonát bővítik.

Annak érdekében, hogy a konferenciát és a tábort a tervek szerint idén is sikeresen meg tudjuk tartani, anyagi támogatásra lenne szükségünk. A Nagykunság sajátos kulturális értékének megőrzését, széles körben való terjesztését szolgáló kötelezettségek megfelelő szintű teljesítéséhez alapvető anyagi forrás létrehozása szükséges. Kérem ezért az Ön segítő támogatását abban, hogy települése is legalább 100.000- 150.000.-Ft összegű hozzájárulással tegye lehetővé terveink sikeres megvalósítását.

Előzmények:

2020-ban elindult egy hagyományt teremtő folyamat. Minden évben más nagykunági település ad helyet a kézműves táborunknak. 2021-ben valósult meg az első Törökszentmiklóson a KÖE Kézműves Házában. Az értékmentő és teremtő munkánkat a kunhímzés ornamentikájának feldolgozási lehetőségeivel kezdtük. A nagykunági és vajdasági civil szervezetek, közösségek hímzői ingyen vehettek részt rajta, aminek eredményeként megszületett az első kunhímzéses felsőruházati kollektív terve és az előkészületi munkái.

2022-ben Kisújszállás adott otthont a konferenciával egybekötött tervező és alkotó tábornak, melynek a témája a „Nagykunági szücszövés 21. századi alkalmazása” volt.

2023-ban Kunhegyesen tartottuk meg a hasonló tematikájú, az előzőre épülő, konferenciánkat és táborunkat, ahova ismételten a Nagykunásgról (Bereksfürdő, Karcag, Kisújszállás, Kunhegyes, Kunmadaras, Túrkeve és Törökszentmiklós) és a Vajdaságról (Bácsfeketehegy, Bácskossuthfalva) érkeztek a kézműveseket., de idén is volt jó pár érdeklődőnk, akik Magyarország különböző pontjairól érkeztek hozzánk. A jó hírünk szerte-szállt, de a tábor létszáma kötött... 65-en voltak a táborban. Majd szeptemberben Szerbiában, Bácskossuthfalván rendezük meg azon kinti tagjaink részére ugyan azt a tematikájú tábort, mint a hegyesi, akik nem tudtak átutazni hozzánk.

Igén, 2024-ben Kunmadaras biztosítja a helyet a konferenciával egybekötött tervező- és alkotó táborunknak.

Terveink szerint, a nagykunági és vajdasági meghívott hímzőknek idén is ingyenesen szeretnénk biztosítani az egyhetes szakmai programot, étkezést, szállást és a felhasználásra kerülő anyagokat egyaránt. E cél elérése érdekében keresem meg Önt ismételten, és kérem, hogy 2023-ban is támogasson minket kezdeményezésünkben, a tábor létrehozásának anyagi feltételeinek megteremtésében. Itt szeretném megköszönni az eddigi önzetlen hozzáállását az előző években megvalósításra került szakmai programjainkhoz.

Törökszentmiklós, 2024.01.08.

A hímző közösségek nevében:

Kunmadarasi Közös Önkormányzati Hivatal			
Érkezett: 2024.01.18.			
Szám: KM/521/2024		Melléklet:	
Előszám:	Utószám:	Előadó: 50.	
Frattári jel:			
4	014	-	15

**KÉZMŰVES ÖRÖKSÉG EGYESÜLET**
5200 Törökszentmiklós
Almásy u. 200
Adószám: 1839935-1-11
Bán Andrea
etnográfus

Kézműves Örökség Egyesület elnöke